

A ball of brown rope is the central focus of the cover. The rope is tightly coiled into a roughly spherical shape. A single strand of rope extends from the top of the ball, curving upwards and then downwards in a wavy pattern. The background is a light, neutral color, and the entire scene is framed by a thin black border.

BERT HELLINGER

# ÓRDENES DEL AMOR

Cursos seleccionados de Bert Hellinger

Herder

Bert Hellinger

# Órdenes del Amor

Traducción de Sylvia Kabelka

Herder

*Título original:* Ordnungen der Liebe. Ein Kurs-Buch

*Traducción:* Sylvia Kabelka

*Diseño de la cubierta:* Claudio Bado

© 2001, Bert Hellinger

© 2001, de la traducción Sylvia Kabelka

© 2001, Herder Editorial S.L., Barcelona

1ª edición, 4ª impresión

ISBN: 978-84-254-2196-9

*Imprenta:* Tesys

*Depósito legal:* B-26.869-2008

*Printed in Spain - Impreso en España*

Herder

[www.herdereditorial.com](http://www.herdereditorial.com)

# Índice

Introducción.....	13
Agradecimiento .....	16
LA FUERZA DEL CENTRO VACÍO.....	17
<i>El conocimiento</i> .....	17
Epistemología científica y epistemología fenomenológica .....	18
El proceso .....	18
Libre de intenciones.....	19
Libre de temor .....	19
La concordancia .....	20
Fenomenología filosófica .....	20
Fenomenología psicoterapéutica .....	21
El alma .....	23
Fenomenología religiosa .....	23
<i>La vuelta</i> .....	23
IMPLICACIONES SISTÉMICAS Y SUS SOLUCIONES.....	25
<b>Primer día</b> .....	25
Introducción.....	25
La adopción es peligrosa.....	25
Afrontar el riesgo .....	27
<i>Más o menos</i> .....	27
La doble transferencia .....	28
La primera mujer .....	29
La felicidad da miedo.....	30
Constelación: El hijo representa al padre de la madre .....	30
La diferencia entre estar identificado y seguir un modelo.....	39
El principio minimalista.....	39
La individuación merma la unión estrecha en una relación.....	40
Amor y orden .....	41
El orden de origen.....	42

La prioridad de la primera relación íntima .....	42
Jerarquías .....	43
La jerarquía en el seno de la familia .....	43
La intimidad es exclusiva .....	44
La prioridad en un divorcio .....	44
La jerarquía en las organizaciones.....	46
Objeciones .....	47
La decisión de no tener hijos .....	48
Ser y No-Ser .....	48
Las consecuencias para una relación de pareja.....	49
En pie de guerra .....	49
Malas notas de los hijos.....	50
Dolor transferido.....	50
Constelación: La hija representa a la hermana fallecida del padre.....	52
La recompensa negativa.....	56
El orden del amor.....	56
La recompensa a través del reconocimiento .....	57
Constelación: Tomar, aunque muchos otros tuvieron que dar .....	58
Ya están aquí.....	60
La culpa reconocida se convierte en fuente de fuerza .....	67
Guardar las apariencias en lugar del padre .....	68
El sufrimiento es más fácil que la solución .....	69
La solución humilde duele .....	70
El movimiento amoroso interrumpido .....	70
Dolores de espalda.....	73
El gusanillo .....	73
Constelación: La madre amenazaba con matarse con los hijos .....	74
Las consecuencias de amenazas de asesinato y de crímenes en la familia .....	81
El miembro que ha perdido la pertenencia debe ser excluido .....	83
Confiar en la imagen interior .....	84
La responsabilidad del terapeuta en el trabajo con Constelaciones Familiares .....	85
El procedimiento en la configuración de la familia actual de Thea.....	86
Confusión adoptada y sentimientos adoptados.....	87
Amenazas de suicidio de la madre.....	88
<i>El Final</i> .....	89
A vida o muerte.....	90
La tumba .....	92
Constelación: Dos tíos abuelos expulsados y un tío despreciado.....	92
¿Quién pertenece al sistema familiar?.....	98
Anexo: Unidos por el destino: supervivientes y muertos, perpetradores y víctimas	99
Actuar sin obrar – mediante la imagen interior acertada.....	100

Amenazas de suicidio de la mujer.....	101
Constelación: La hija representa a la novia anterior para el padre.....	102
El lugar bueno para los hijos .....	107
La identificación inconsciente con una pareja anterior de los padres .....	107
Preocuparse por Dios .....	109
¿Con quién debe ir la hija de una madre divorciada y drogadicta? .....	110
Lo que lleva a la toxicomanía .....	111
Toxicomanía como expiación .....	114
La intuición va unida al amor .....	115
Toxicomanía como intento de suicidio .....	115
El movimiento hacia la madre cura.....	115
Sanar el movimiento amoroso hacia los padres .....	116
A través de los padres .....	116
A través de representantes de los padres .....	117
La reverencia profunda.....	117
El movimiento amoroso más allá de los padres .....	119
<b>Segundo día .....</b>	<b>119</b>
El papel de víctima como venganza.....	119
La promesa.....	120
La compensación.....	121
Alivio inesperado.....	121
Pacífico.....	121
Siguiendo la pista de la doble transferencia.....	122
Constelación: Una doble transferencia se arregla .....	122
El perdón malo .....	127
Las consecuencias para el hijo.....	128
Constelación: Hermano disminuido y hermanastro silenciado, ambos muertos en temprana edad.....	128
<i>La Plenitud</i> .....	135
Lucha inútil.....	136
El dolor adoptado debilita.....	137
Solucionar un problema soltándolo .....	137
Sobrecargado de felicidad.....	138
Divorcio y culpa .....	138
Una separación a la ligera es expiada por los hijos.....	139
La compensación impulsiva a través de la expiación.....	139
La culpa como negación de la realidad.....	140
El vínculo a través de la consumación del amor .....	141
En la esfera de la madre .....	141
Las diferentes maneras de dar y de tomar en la familia.....	142

Apreciada carga .....	143
Víctima en lugar de otra persona.....	144
Constelación: El padre ilegítimo, el padre del padre excluido.....	145
Parentificación: cuando los hijos representan a los padres de los padres .....	150
Expiar la muerte puerperal.....	150
<i>El Engaño</i> .....	153
Padre e hijo.....	156
Abuelo desconocido .....	157
Valorar a la madre .....	158
Afán transferido .....	158
Constelación: La hija está identificada con la novia del padre y adopta los sentimientos de ésta.....	159
Arrogación objetiva y subjetiva .....	164
Nostalgia del padre.....	165
¿Cuándo es el hombre quien tiene prioridad en una familia, y cuándo, la mujer?..	166
La mujer sigue al hombre, y el hombre tiene que estar al servicio de lo femenino..	167
Amor frustrado .....	168
¿Qué te habré hecho para estar tan furioso contigo? .....	169
La ira como rechazo del dolor .....	170
Ira contenida .....	170
Diferentes tipos de ira .....	170
Precaución y audacia.....	172
Constelación: El hijo representa al novio de la madre.....	173
El sentido del equilibrio sistémico.....	175
Los diferentes tipos de conciencia .....	176
<i>La Inocencia</i> .....	177
Conciencia y compensación.....	178
Compensación buena y mala .....	178
Los límites de la compensación .....	179
La compensación a través del agradecimiento y de la humildad.....	180
Claridad duradera .....	180
Respetar el pasado .....	181
Del fuego, las cenizas.....	182
Desaparecen los dolores de espalda.....	182
Constelación: Igualdad no respetada y la ley del equilibrio.....	182
Celos y compensación .....	187
Inocencia y venganza .....	188
Infidelidad y fidelidad .....	188
Venganza en lugar de otra persona.....	189
Reflexionar sobre la inocencia.....	190
Regalos para la madre .....	190

En el último límite las crisis se deciden con más facilidad .....	190
Constelación: Después del divorcio, los hijos deben ir con el padre .....	191
<b>Tercer día</b> .....	194
La ronda .....	194
Síntomas adoptados.....	195
Origen judío .....	195
La medida justa .....	197
Aliviado .....	197
El precio.....	198
El nivel emocional básico, y cómo elevarlo a un estado positivo .....	199
Paz a través del amor .....	200
La felicidad secreta .....	201
El otro saber .....	202
Dar sin tomar .....	202
Una nueva perspectiva.....	203
Ideal vano de una relación.....	203
Dar y tomar en una relación de pareja.....	204
Dejar que salga la presión.....	205
La cuestión religiosa .....	206
Dolor por la muerte violenta de dos tías .....	206
Ayudar a los padres de hijos disminuidos – con respeto.....	206
La arrogancia y sus consecuencias .....	207
Esperar hasta que la imagen desarrolle su efecto.....	209
Sí y no a tener un hijo propio .....	209
La segunda mujer.....	210
Sí y no al tabaco.....	211
Lo que calma los dolores de cabeza .....	211
Honrar al padre y, con él, a Dios .....	212
Rechazar la descarga .....	212
Constelación: La hija más joven está identificada con la madre de la madre .....	213
Heredar con y sin precio .....	217
Constelación: La culpa y sus secuelas .....	219
Una ronda corta.....	228
Sobre mis dos pies.....	229
Huir de la plenitud .....	229
La plenitud y la sensación de estar completo .....	229
<i>La Fiesta</i> .....	230
Querer y respetar .....	230
Igual entre iguales.....	231
Claridad reconciliadora.....	232



Mantenerse alerta.....	232
Contenerse: alerta y con fuerza.....	233
Los límites de la inocencia.....	233
El alivio de permanecer en el presente.....	234
Centrarse en los gestos que se realizan interiormente.....	234
Incesto: ¿Cómo ayudar a las víctimas?.....	234
¿Qué ayuda a los abusadores?.....	239
<i>El Silencio</i> .....	239
La indignación.....	240
<i>La mujer adúltera</i> .....	241
Constelación: Lo que disuelve el poder de las mujeres que aparecen como Dios....	243
<i>La gracia pasa</i> .....	243
Mujeres y hombres.....	252
Renegar de Dios.....	252
<i>La Fe Mayor</i> .....	253
Constelación: Los padres del padre fueron asesinados en el campo de concentración, los padres de la madre sobrevivieron escondidos.....	254
La gracia de la vida.....	260
Constelación: Encontrar y tomar al padre que murió pronto.....	261
Constelación: La separación es adecuada.....	265
La bendición de lo difícil.....	269
El siguiente paso.....	270
La estrechez.....	270
Madre e hijo.....	271
Hacer por los padres mayores lo que corresponde.....	271
Osar lo que corresponde.....	272
La perspectiva.....	272
<i>El Curso de la Vida</i> .....	273
Valorar lo que hubo.....	273
ÓRDENES DE LA PERTENENCIA.....	274
El desapego como realización religiosa.....	274
Constelación: La mujer no puede tener hijos y ha adoptado a una niña.....	275
El precio.....	281
La jerarquía de la responsabilidad.....	281
Objeciones.....	282
El derecho del niño de tener a sus padres.....	283
Mirar a las víctimas en vez de a los perpetradores.....	284
El paso siguiente.....	285
La solución a través del desapego.....	286
Lo espantoso.....	287

Compasión y olvido.....	288
Oír y ver.....	289
La misma culpa tiene los mismos efectos.....	289
La solución exige renunciar a las objeciones.....	289
Comprensión y realización.....	290
Niños heredados .....	292
Constelación: El padre aceptó que su hija ilegítima fuese adoptada por el actual marido de la madre.....	292
La vuelta a casa .....	299
«Te acompaño con amor» .....	301
 FUENTES DE ENFERMEDAD Y DE SANACIÓN DE LA FAMILIA .....	 310
 <b>Cielo y tierra.....</b>	 310
La comunidad unida por el destino .....	310
El vínculo y sus consecuencias.....	311
Similitud y compensación.....	311
La enfermedad sigue al alma .....	312
«Mejor que sea yo que tú» .....	312
El amor consciente .....	315
Anorexia.....	316
«Aunque tú te vayas, yo me quedo» .....	316
«Te sigo».....	317
«Aún viviré un poco» .....	317
La fe que lleva a la enfermedad .....	318
El amor que sana.....	319
<i>Fe y Amor</i> .....	319
La enfermedad como expiación .....	320
La compensación a través de la expiación causa un doble sufrimiento.....	321
La compensación a través del tomar y de los actos de reconciliación.....	322
La expiación sustituye la relación.....	322
En la Tierra, la culpa pasa.....	323
La enfermedad como expiación realizada en lugar de otra persona.....	324
La enfermedad como consecuencia de la negación de tomar a los padres.....	324
Honrar a los padres significa honrar la tierra .....	324
<i>Ser y No-Ser</i> .....	324
Constelación: «Te sigo.» .....	327
Constelación: La madre sigue a su hija disminuida en la muerte.....	336
Constelación: Morirse antes que inclinarse profundamente ante el padre .....	348
Constelación: Secuelas tardías de una poliomielitis y de un embarazo y un parto difíciles.....	355

Constelación: Identificación con el otro sexo .....	362
Identificación heterosexual en el amor homosexual y en la psicosis.....	366
Decidirse a favor del padre y en contra del amigo de la madre.....	367
El saber sirve al actuar.....	368
Constelación: «Mejor que sea yo que tú» .....	368
Las Constelaciones actúan a través de la imagen interior.....	377
Lo «correcto» .....	377
Constelaciones Familiares con símbolos.....	378
Constelación: Un hermano murió inmediatamente después de nacer, el otro se suicidó.....	378
Suicidio por amor.....	384
Buscar culpables para evitar el dolor .....	384
Respuesta negada.....	385
El procedimiento en el trabajo con Constelaciones Familiares .....	385
¿Cuándo entra en juego el cliente? .....	386
¿A qué distancia pueden estar los muertos de los vivos? .....	386
Constelación: hija heroinómana – lo masculino falta .....	387
Los hijos deben seguir al padre, al igual que la madre al marido .....	393
Constelación: Ninguna simpatía hacia los hombres .....	397
La prioridad de lo inmediato .....	402
Cónyuges anteriores son representados por hijos posteriores .....	403
Hijos de relaciones extramatrimoniales.....	404
Los abortos no les interesan a los hijos .....	404
Si no hay ninguna solución.....	405
Constelación: Accidente del hijo – «Prefiero irme yo antes que tú, querido padre» .....	406
Constelación: Mujer anoréxica – «Prefiero desaparecer yo antes que tú, querido padre» .....	410
Ataques de hambre con vómitos posteriores (bulimia).....	416
Estar en sintonía con algo más grande.....	417
<i>Dos tipos de saber</i> .....	418
PREGUNTAS A UN AMIGO .....	421
La dimensión sistémica de los problemas y el destino.....	421
Maestros e impulsores.....	423
Constelaciones Familiares.....	426
La percepción.....	427
Resistirse a mirar.....	428
Hipnoterapia según Milton Erickson.....	428
Historias .....	429
Experiencia de vida .....	430

Comprensiones.....	431
El amor .....	431
El equilibrio.....	432
El mismo derecho a la pertenencia.....	432
Enfermedad y sanación en el seno de la familia.....	433
Procedimientos importantes .....	434
Asumir el mando .....	434
Ir hasta el límite.....	435
Quedarse con la realidad aunque sea chocante.....	435
Dejar de lado el problema referido.....	437
Centrarse en la energía.....	437
Reducir el trabajo al mínimo .....	438
Interrumpir el trabajo .....	439
Guardarse de la curiosidad .....	439
El éxito no se controla.....	439
El momento actual es lo que cuenta .....	441

## Introducción

Durante los últimos años, *Órdenes del Amor* se ha convertido en una obra fundamental que, mucho más allá del mero campo de la psicoterapia, representa una ayuda para la vida cotidiana de muchas personas. Así, tras la quinta edición, surgió la necesidad de revisar el libro para adecuarlo aún mejor al siempre creciente círculo de lectores. El texto fue remodelado y, en algunas partes, también ampliado, por ejemplo, en un capítulo acerca del camino del conocimiento.

En general, este libro nos muestra cómo alcanzar la comprensión liberadora y sanadora mirando sin prejuicios la realidad.

Su tema son los órdenes preestablecidos para el amor en toda relación humana. Así, pues, el amor únicamente tiene posibilidades de lograrse donde nosotros conocemos estos órdenes. El amor ciego, sin conocimiento, ignora los órdenes y, en consecuencia, nos hace errar en nuestro camino. En cambio, donde el amor conoce y respeta estos órdenes, también puede traer el fruto que nosotros anhelamos. Así, el amor surte efectos benéficos y sanadores, tanto para nosotros como para nuestro entorno.

En este libro se reproducen textualmente tres cursos terapéuticos, en parte ligeramente resumidos.

*El primer curso sobre «Implicaciones y sus soluciones»* fue un curso abierto de experiencia personal y de formación terapéutica, que aquí se transcribe prácticamente en su totalidad.

Ofrece una introducción a la configuración de Constelaciones Familiares, explicando las causas de implicaciones en el seno de la familia o de la red familiar, así como los efectos de tales implicaciones. El interés central, sin embargo, reside en demostrar cuándo, cómo y según qué leyes se consigue encontrar la solución para la persona involucrada.

A través de las Constelaciones Familiares, los participantes pueden

apreciar que tanto en la familia nuclear como en la red familiar existe una necesidad común de vinculación y de compensación que no tolera la exclusión de ninguno de sus miembros. De lo contrario, aquellos que posteriormente nacen en el sistema, inconscientemente repiten y prosiguen la suerte de los excluidos. Es lo que en este contexto definimos como «implicaciones sistémicas».

En cuanto los excluidos son reconocidos por los demás miembros de la familia, es decir, cuando se reconoce su derecho a formar parte del sistema familiar, el amor y el respeto compensan la injusticia cometida con ellos sin que su suerte tenga que ser repetida. Es lo que aquí llamamos «solución».

Las implicaciones obedecen a un orden según el cual la fatalidad debe ser compensada por la fatalidad, y los «pequeños», inocentes, avalan a los «grandes», culpables, pagando por ellos. La solución, en cambio, sigue otro orden, que cumple la necesidad de compensación de una manera saludable. Ambos órdenes, por tanto, son «órdenes del amor»: el primero se configura de manera nefasta; el segundo, de manera saludable.

*El segundo curso se dirigía a profesionales del campo de orientación familiar.* En este caso se eligieron aquellas partes que muestran de manera patente cuál es el lugar de los niños que perdieron a uno o a ambos padres y qué ocurre cuando unos padres dan a un hijo en adopción, o cuando personas ajenas a la familia adoptan a un niño sin ninguna necesidad apremiante.

*El tercer curso se dirigía a enfermos, terapeutas y médicos.* Durante este seminario, un grupo de participantes enfermos tuvo la oportunidad de configurar las constelaciones de sus familias de origen o actuales ante un gran número de observadores participantes. Por los efectos de las imágenes, tanto los afectados como los demás participantes pudieron experimentar y ver lo que, tanto en la familia como en la red familiar, vinculadas por el destino, lleva a enfermedades graves, a accidentes y al suicidio, y cómo tales fatalidades pueden tomar un giro favorable.

El presente volumen se considera un libro de texto en varios sentidos:

- Por una parte, se reproducen textualmente varios cursos terapéuticos. Así, el lector puede participar en la lucha por la solución como si él mismo la presenciara. De esta manera, quizás también encuentre una salida a su propia crisis o, en caso de enfermedad, la sanación.
- Por otra parte, se presentan y explican importantes procedimientos terapéuticos. En primer lugar, el trabajo con Constelaciones Familiares que, de manera sencilla, muestra las implicaciones sistémicas y sus soluciones. Lo mismo se aplica también al movimiento amoroso hacia la madre o el padre, interrumpido por la separación o la pérdida a una

edad temprana. Una vez recuperado, este movimiento sana o al menos mitiga los miedos y heridas sufridos.

- Quien, además, pregunta por el camino del conocimiento que lleva a la comprensión de los órdenes aquí descritos, durante la lectura puede comprobar personalmente que la comprensión liberadora o sanadora únicamente surge de la mirada centrada, como un relámpago que destella y cae desde la oscuridad (Psicoterapia Fenomenológica).

Los nombres de los participantes se cambiaron, omitiéndose, asimismo, toda referencia a lugares concretos.

Las Constelaciones Familiares se documentan gráficamente en todas sus fases. Los capítulos intermedios explican los procedimientos terapéuticos y describen patrones repetitivos; asimismo, aportan alguna historia, resumiendo lo disperso. Una entrevista de Norbert Linz («Preguntas a un amigo»), al final del libro, facilita una comprensión más extensa del hacer terapéutico aquí descrito. En ella se presentan las diferentes etapas de mi desarrollo como terapeuta y asimismo se explican las comprensiones e intenciones que inspiran los procedimientos más importantes, pues, de lo contrario, quizás resultarían difícilmente comprensibles para algunos.

Así, les deseo que, con la lectura, encuentren la alegría, la comprensión de los Órdenes del Amor y la confianza en que, conociendo estos órdenes, también pueda lograrse el amor.

*Bert Hellinger*

## Agradecimiento

En este lugar quisiera expresar mi gratitud hacia muchos amigos, por su consejo y su ayuda.

Gunthard Weber y Norbert Linz me acompañaron a través de todas las fases de la redacción de este libro, y no cedieron hasta que hube ordenado y presentado de manera clara y comprensible la gran cantidad de datos de que disponía.

Asimismo, agradezco la ayuda de Michael Angermaier y de Heinrich Breuer en la recopilación de los datos. Ellos prepararon y filmaron el primer curso aquí descrito. Friedrich Fehlinger grabó el segundo curso, Verena Nitschke, el tercero.

Michael Angermaier, Felizitas Betz, Heinrich Breuer, Otto Brink, Marianne Krüll, Jakob Schneider y Gunthard Weber corrigieron, completaron y mejoraron los textos gracias a sus numerosas sugerencias.

La redacción final estuvo a cargo de Norbert Linz, quien también realizó la entrevista «Preguntas a un amigo».

Mi agradecimiento se dirige a todos ellos.

Finalmente, quisiera dar las gracias a Herta, mi mujer. Ella me dejó el espacio que este trabajo exigía, acompañándolo con paciencia y comprensión.

*Bert Hellinger*



## LA FUERZA DEL CENTRO VACÍO

A modo de introducción, una historia:

### *El conocimiento*

*Un hombre quiere saberlo, por fin. Monta en su bicicleta, se dirige a campo abierto y, lejos del camino habitual, encuentra otro sendero. No hay indicaciones, así que se confía a lo que ve con sus propios ojos ante sí y a lo que su paso puede recorrer. Le impele una cierta alegría de descubrir; lo que antes era más bien un presentimiento, se torna una certeza. Más adelante, el sendero termina a orillas de un ancho río. El hombre baja de su bicicleta: sabe que si quiere ir aun más allá tendrá que abandonar en la orilla todo lo que lleva. Entonces dejará de pisar terreno firme y será llevado e impulsado por una fuerza que puede más que él, de manera que tendrá que confiarse a ella. Por eso vacila y retrocede.*

*Al dirigirse de nuevo hacia su casa, se da cuenta de que sabe poco de qué cosas ayudan, y de que es difícil transmitirlos a otros. Demasiadas veces le ha pasado lo del hombre que sigue a otra bicicleta, cuyo guardabarros golpetea.*

*Le grita:*

*– ¡Eh, tú! ¡Tu guardabarros golpetea!*

*– ¿Qué?*

*– ¡ Tu guardabarros golpetea!*

*– ¡No te entiendo! – responde el otro – . ¡Mi guardabarros golpetea!*

*Algo ha ido mal, piensa. Luego pisa el freno y da la vuelta.*

*Poco después, le pregunta a un maestro anciano:*

*– ¿Cómo haces tú, cuando ayudas a otros? Muchas veces vienen a verte personas pidiéndote consejo en asuntos de los que sólo sabes poco. Pero después se encuentran mejor.*

*El maestro le dice:*

– No depende del saber, si uno se para en el camino, y no quiere seguir adelante. Porque busca seguridad donde se pide valor, y libertad donde la verdad ya no le deja elección. Y así va dando vueltas. El maestro, sin embargo, resiste al pretexto y a la apariencia. Busca el centro, y allí recogido espera – como el que extiende las velas ante el viento –, si acaso le alcanza una palabra eficaz. El otro, al acercarse a él, lo encuentra allí donde él mismo tiene que llegar, y la respuesta es para ambos. Ambos son oyentes.

Y aún añade:

– El centro se distingue por su levedad.

## Epistemología científica y epistemología fenomenológica

Son dos los movimientos que llevan al conocimiento. El uno se extiende, pretendiendo abarcar algo que hasta ese momento era desconocido, hasta poseerlo y poder disponer de ello. De esta índole es el esfuerzo científico, y bien sabemos lo mucho que ha contribuido a cambiar, a asegurar y a enriquecer nuestro mundo y nuestra vida.

El segundo movimiento resulta cuando, aún durante el esfuerzo de tender nuestro pensar, nos paramos y, de algo concreto que podríamos captar, dirigimos la mirada al conjunto. Es decir, la mirada está dispuesta a asimilar simultáneamente lo mucho que ante ella se extiende. Entregándonos a este movimiento, por ejemplo, ante un paisaje, una tarea o un problema, nos damos cuenta de cómo nuestra mirada a la vez se llena y se vacía. Ya que únicamente podemos exponernos a la plenitud y resistir su impacto prescindiendo primero de los detalles. Para ello nos detenemos en el movimiento que se lanza, retirándonos un poco hasta llegar a aquel vacío capaz de resistir la plenitud y la gran variedad.

A este movimiento que se detiene y después se retira, y que nos conduce a comprensiones diferentes de las que cabe alcanzar mediante el movimiento que se lanza hacia el entendimiento, lo califico de *fenomenológico*. Ambos movimientos, sin embargo, se complementan, ya que también en el que se extiende hacia el entendimiento científico a veces tenemos que detenernos para dirigir nuestra mirada de lo particular a lo general y de lo próximo a lo lejano. Por otra parte, también la comprensión lograda mediante el procedimiento fenomenológico requiere la comprobación en lo individual y más próximo.

## El proceso

En el camino del conocimiento fenomenológico, la persona se expone a la gran variedad de fenómenos de un determinado horizonte sin seleccionarlos ni valorarlos. Así, pues, este camino del entendimiento requiere que la persona se vacíe, tanto en relación con las ideas que hasta ese momento albergaba, como en relación con los movimientos interiores, sea a nivel emocional, voluntario o de juicios. Aquí, la atención está a la vez orientada y no orientada, centrada y vacía.

La actitud fenomenológica requiere una disposición atenta para actuar, pero sin pasar a la realización. Gracias a esta tensión, nuestra capacidad y nuestra disposición para la percepción se potencian extraordinariamente. Quien logra sostener esta tensión, al cabo de un tiempo experimenta cómo se va configurando alrededor de un centro lo mucho que abarca su horizonte, y de repente descubre un contexto, quizás un orden, una verdad, o el paso que le lleva más allá. Esta comprensión viene de fuera, por así decirlo, se experimenta como un regalo y, por regla general, es limitada.

### Libre de intenciones

La primera premisa para la comprensión lograda de esta forma es una actitud desinteresada. Quien se reserva intenciones, aborda la realidad con contenidos propios, pretendiendo, quizás, cambiarla de acuerdo a una imagen preconcebida o influir y convencer a otros según esta imagen. Pero, al actuar así, lo hace como si frente a la realidad se hallara en una posición superior, como si ella fuera el objeto para su sujeto, y no al revés, él, el objeto de la realidad. Aquí se evidencia la renuncia que nos exige el desistir de nuestras intenciones, incluso, de nuestras buenas intenciones. Además, también la sensatez exige esta renuncia, ya que, como muestra la experiencia, aquello que obramos con buenas intenciones, e incluso con la mejor de las intenciones, frecuentemente sale mal. La intención no sustituye a la comprensión.

### Libre de temor

La segunda premisa para esta comprensión es una actitud libre de temor. El que siente miedo de lo que la realidad saca a la luz se pone anteojeras. Y el que siente miedo ante lo que otras personas pensarán y harán si comunica lo que percibe, se está cerrando ante cualquier comprensión ulterior. Y quien, como terapeuta, tiene miedo de encarar la realidad de un cliente, por ejemplo, la realidad de que sólo le queda poco tiempo de vida, acaba infundiendo miedo al

otro, porque éste ve que el terapeuta no está a la altura de esa realidad.

## La concordancia

Una actitud libre de intenciones y de temor permite la concordancia con la realidad tal como es, también con su lado temible, arrollador y terrible. Por tanto, el terapeuta está en concordancia con la felicidad y la desdicha, con la inocencia y la culpa, con la salud y la enfermedad, con la vida y la muerte. Pero justamente de esta concordancia gana la comprensión y la fuerza para enfrentarse también a la fatalidad, y en concordancia con esta realidad, a veces puede darle un giro. También a este respecto contaré una historia:

*Un discípulo se dirigió a un maestro:*

*– ¡Dime lo que es la libertad!*

*– ¿Qué libertad? –le preguntó el maestro–. La primera libertad es la necedad. Se asemeja al caballo que, relinchando, derriba a su jinete. Pero tanto más fuerte siente su mano después.*

*La segunda libertad es el arrepentimiento. Se asemeja al timonel que se queda en el barco naufragado, en vez de bajar al bote salvavidas.*

*La tercera libertad es el entendimiento. Se presenta después de la necedad y después del arrepentimiento. Se asemeja a la brizna que se balancea con el aire y, porque cede donde es débil, se sostiene.*

*El discípulo preguntó:*

*– ¿Esto es todo?*

*Replicó el maestro:*

*– Algunos piensan que son ellos mismos los que buscan la verdad de su alma. Pero la Gran Alma piensa y busca a través de ellos. Al igual que la Naturaleza, puede permitirse muchos errores, ya que sin esfuerzo sustituye a los jugadores equivocados por otros nuevos. A aquel, sin embargo, que deja que sea ella la que piense, a veces le concede algún margen de movimiento y, como el río lleva al nadador que se entrega a sus aguas, también ella lo lleva a la orilla, uniendo sus fuerzas a las de él.*

## Fenomenología filosófica

Ahora quisiera decir algo acerca de la fenomenología filosófica y de la fenomenología psicoterapéutica. En la fenomenología filosófica se trata de percibir lo esencial de entre la gran variedad de fenómenos, exponiéndome a

ellos por completo, con mi mayor superficie, por así decirlo. Este algo esencial surge repentinamente de lo oculto, como un relámpago, y siempre sobrepasa, con mucho, aquello que yo podría imaginarme o llegar a entender lógicamente, partiendo de premisas o conceptos. A pesar de todo, nunca es completo. Sigue envuelto por lo oculto, como todo ser por el no-ser.

Ésta fue la actitud que me llevó a comprender los aspectos esenciales de la conciencia, por ejemplo, que ésta actúa como un órgano del equilibrio sistémico que me permite percibir inmediatamente si me encuentro en concordancia con el sistema o no, si aquello que hago me conserva y asegura mi pertenencia al sistema, o si la pone en peligro y la menoscaba. Por tanto, en este contexto, la buena conciencia no significa más que: puedo estar seguro de que aún formo parte del grupo. Y la mala conciencia significa: tengo que temer que ya no formo parte del grupo. Así, pues, la conciencia tiene poco que ver con leyes y verdades siempre válidas, y esto se debe a que es relativa y varía de grupo en grupo.

De la misma manera también comprendí que la conciencia reacciona de manera totalmente distinta cuando no se trata del derecho a la pertenencia tal como acabamos de describirlo, sino del equilibrio entre dar y tomar, y que aún reacciona de otra forma cuando vela por los órdenes de la convivencia. Cada una de estas funciones de la conciencia se controla y se impone mediante diferentes sentimientos de inocencia y de culpa.

Sin embargo, la diferencia más importante que se mostró fue la distinción entre la conciencia que sentimos y la conciencia oculta. Así, justamente por seguir a la conciencia que sentimos, atentamos contra la conciencia oculta, y aunque por la conciencia que sentimos nos creamos inocentes, la conciencia oculta castiga este acto como una culpa. El contraste entre estas dos conciencias es la base de toda tragedia, lo cual, en el fondo, no quiere decir otra cosa que tragedia familiar. Esta disonancia lleva a aquellas implicaciones trágicas que en el seno de la familia producen enfermedades graves, accidentes y suicidios. Y también es esta diferencia la culpable de muchas tragedias en las relaciones humanas, como cuando dos personas se separan pese al amor que sentían.

## Fenomenología psicoterapéutica

Ahora bien, estas comprensiones no pudieron lograrse únicamente a través de la percepción filosófica y de la aplicación filosófica de la epistemología fenomenológica. Aún pedían otro modo de acceder a ellas, un acceso que yo suelo llamar *saber participativo*. Este acceso se abre a través del trabajo con Constelaciones Familiares siempre que éste se realice de forma fenomenológica.

Para configurar la Constelación de su familia, el cliente elige arbitrariamente, de entre un grupo de participantes, a representantes de sí mismo y de los demás miembros significativos de su familia, por ejemplo, el padre, la madre y los hermanos. A continuación, centrándose en su intuición, los posiciona en un espacio abierto, relacionándolos según su imagen interior. A través de este proceso, de repente surge algo que le sorprende. Es decir, durante el proceso de configuración entra en contacto con un saber que antes le era inaccesible. Así, hace poco, un compañero me contó que a raíz de una Constelación se evidenció que la cliente tenía que representar a una amiga anterior del padre. Ella preguntó al padre y a otros familiares, pero todos le aseguraron que estaba equivocada. Unos meses más tarde, su padre recibió una carta desde Bielorrusia. Una mujer que durante la guerra había sido su gran amor, tras una larga búsqueda había conseguido, por fin, averiguar su dirección.

Pero ésta es sólo una parte, la del cliente. La otra parte es que los representantes, una vez se encuentran configurados, sienten como las personas que representan. A veces también desarrollan los síntomas físicos de éstos. Incluso he visto casos en los que interiormente oían los nombres de aquellas personas. Todo esto se vive sin que los representantes tengan ninguna información previa de aquella familia, únicamente saben a quiénes representan. Se evidencia, pues, que entre el cliente y los miembros de su sistema actúa un campo de fuerza que hace posible acceder a un saber sin ninguna transmisión exterior y, lo cual resulta aún más sorprendente, también los representantes, que por lo demás no tienen nada que ver con esa familia ni tampoco pueden saber nada de ella, pueden conectar con ese saber y con la realidad de esa familia.

Naturalmente y de manera muy especial, lo mismo se aplica también al terapeuta; con la única condición de que tanto el terapeuta como el cliente y los representantes estén dispuestos a encarar la realidad que aquí se está abriendo paso, aceptándola tal como es, sin intenciones ni miedos, y sin remontarse a teorías o experiencias anteriores. Ésta sería, pues, la actitud fenomenológica aplicada a la psicoterapia. También aquí, la comprensión se halla en la renuncia, en el desprendimiento de toda intención y en la aceptación de la realidad tal como se presenta. Sin esta actitud fenomenológica, es decir, sin la aceptación de aquello que se muestra, sin querer exagerarlo ni mitigarlo o interpretarlo, el trabajo con Constelaciones Familiares no se mueve más que en la superficie, cayendo en el error con facilidad y careciendo de fuerza.

## El alma

Aún más sorprendente que este saber transmitido a través de la participación, es el hecho de que este campo consciente o, como yo prefiero llamarlo, este alma consciente que sobrepasa y dirige al individuo, busca y encuentra soluciones que superan, con mucho, aquello que nosotros podemos imaginar, y logra generar efectos que nuestro actuar planificado es incapaz de producir. Esto se muestra más claramente en aquellas Constelaciones en las que el terapeuta se contiene al máximo, por ejemplo, configurando a personas significativas para después, sin ninguna indicación ulterior, abandonarlas a aquello que desde fuera se apodera de ellas como una fuerza irresistible, conduciéndolas a comprensiones y experiencias que de otra manera parecerían imposibles.

Les aportaré un ejemplo: cuando, en un taller realizado recientemente en Suiza, un hombre, después de configurar su familia actual, dijo que aún quería mencionar que era judío, elegí a siete participantes para que representaran a las víctimas del Holocausto, colocándolos en fila, los unos al lado de los otros. Después, detrás de ellos, coloqué a siete representantes de los asesinos, y les pedí a las víctimas que se giraran hacia éstos. A continuación, durante un cuarto de hora y sin que nadie pronunciara ni una palabra, se desarrolló entre ellos un proceso increíble que evidenció la existencia de algo así como una muerte no concluida y una muerte concluida, y que reveló claramente que para víctimas y perpetradores el morir no concluía hasta que unos y otros se encontraban en la muerte, experimentándose igualmente determinados, dirigidos y finalmente acogidos por una fuerza superior.

## Fenomenología religiosa

Aquí, los niveles de la filosofía y de la psicoterapia se sustituyen por otro, más extenso, en el que nos experimentamos como expuestos a un Todo mayor que necesariamente tenemos que reconocer como un Último que determina a todos. También podría llamarse nivel religioso o espiritual. Pero también aquí me mantengo en la actitud fenomenológica, sin intenciones, sin temor, sin condiciones previas, simplemente con aquello que se muestra. Lo que esto significa para la comprensión y la realización religiosas, lo describo al final de este capítulo por medio de una tercera historia:

### *La vuelta*

*Alguien nace en su familia, en su país y su cultura, y ya de niño oye a quien, hace tiempo, fue su modelo y su maestro, y siente el profundo anhelo de hacerse y de ser como aquél. Se une a un grupo de iguales, se ejercita durante años en una disciplina, y sigue al gran modelo hasta ser idéntico a él, y pensar y hablar y sentir como él.*

*Pero una cosa, piensa, aún le falta. Emprende un largo camino para, quizás, aún superar en la soledad más lejana, una última frontera. Pasa por jardines antiguos, largamente abandonados. Aún florecen rosas silvestres y cada año altos árboles traen su fruto, pero éste cae al suelo sin cuidado por no haber nadie que lo quiera. Después comienza el desierto.*

*Pronto le rodea un vacío desconocido. Le parece como si aquí cualquier rumbo fuera indiferente, y también las imágenes, que a veces ve delante de sí, pronto se muestran vacías. Camina siguiendo su impulso, y cuando ya hace tiempo que no se fía de sus sentidos, de repente ve el manantial: brota de la tierra, y la tierra lo vuelve a recibir. Allí donde su agua llega, el desierto se convierte en un paraíso.*

*Al mirar a su alrededor, ve a dos desconocidos que se acercan. Ellos hicieron lo mismo que él: como él emprendieron un largo camino para, quizás, aún superar en la soledad del desierto una última frontera; y encontraron, como él, el manantial. Juntos se agachan, beben de la misma agua, y ya creen la meta casi conseguida. Después, se confían sus nombres:*

- Yo soy Gotama, el Buda.*
- Yo soy Jesús, el Cristo.*
- Yo soy Mahoma, el Profeta.*

*Después, llega la noche y encima de ellos, como siempre, destellan las estrellas, inalcanzables en su lejanía y en su quietud. Todos enmudecen, y uno de los tres se sabe cerca de su gran modelo como nunca. Le parece como si por un momento pudiera intuir cómo se sentía cuando lo supo: la impotencia, la inutilidad, la humildad, y cómo debería sentirse si también conociera la culpa.*

*A la mañana siguiente, da la vuelta y sale salvo del desierto.*

*Una vez más su camino le lleva por los jardines abandonados, hasta acabar en uno que es el suyo. Delante de la entrada se encuentra un hombre mayor, como si lo hubiera estado esperando. Le dice:*

*– Quien, como tú, de tan lejos encontró el camino de vuelta, ama la tierra húmeda. Sabe que todo, si crece, también muere, y si acaba, también nutre.*

*– Sí – responde el otro – estoy de acuerdo con la Ley de la Tierra.*

*Y empieza a trabajarla.*



# IMPLICACIONES SISTÉMICAS Y SUS SOLUCIONES

De un curso de experiencia personal y de formación terapéutica

## Primer día

### Introducción

HELLINGER Bienvenidos a este curso. Comenzaremos con una ronda en la que pediría a cada uno de vosotros que brevemente nos dijera:

- su nombre,
- su profesión,
- su situación familiar,
- y el asunto que quisiera trabajar en este seminario.

La búsqueda de soluciones comenzará en cuanto se dé la oportunidad. Los diversos pasos podrán ser experimentados, o bien realizándolos personalmente, o bien presenciando su realización por los demás. Siempre que haya preguntas respecto del procedimiento, de los resultados del trabajo o de los principios fundamentales del mismo, intentaré responderlas lo mejor posible.

### La adopción es peligrosa

KARL Me llamo Karl y actualmente convivo con mi mujer y nuestro pequeño hijo adoptivo. Tenemos cuatro hijos propios de entre veintiséis y treinta y tres años que ya hacen vida independiente. Anteriormente, también teníamos tres niñas en régimen de acogida, de la misma edad que nuestros hijos; el hijo adoptivo que ahora vive con nosotros es hijo de una de ellas. Soy pastor

protestante y trabajo con niños y adolescentes minusválidos, y con sus familias. El año pasado, al conocerte, me di cuenta de que hasta ahora mi trabajo se quedaba corto, para decirlo de alguna manera, porque veía a los adolescentes minusválidos con los que trabajo y, en general, a las personas que viven relaciones difíciles únicamente como individuos. Ahora noto que prácticamente no tiene sentido querer ayudar a un niño sin que al mismo tiempo pueda trabajar también con su familia y que esta familia sea igualmente consciente del problema.

HELLINGER Tienes que anular la adopción.

KARL ¿Anular la adopción?

HELLINGER Sí, tienes que hacerlo.

KARL No puedo ni imaginármelo.

HELLINGER No tienes ningún derecho. La adopción es una empresa peligrosa, y el que se involucra en ella sin ningún motivo apremiante lo paga muy caro después, sacrificando a un hijo propio o a su pareja como compensación. ¿Quién quería la adopción?

KARL La adopción la quisimos nosotros dos, mi mujer y yo.

HELLINGER ¿Por qué el niño no está con su madre?

KARL La madre vino con el niño de cuatro meses y nos lo dejó en régimen de acogida, porque ella quería vivir con un grupo de amigos.

HELLINGER El régimen de acogida está bien, pero la adopción va demasiado lejos. Sobrepasa, con mucho, aquello que el niño necesita. De esta manera se corta el vínculo con sus padres.

KARL De momento aún no lo entiendo muy bien, porque la relación con su madre biológica sigue siendo exactamente la misma de antes.

HELLINGER La relación del niño con su madre biológica ya no es la misma de antes; eso es lo grave. Les quitaste sus derechos y su responsabilidad, tanto a la madre como al padre. ¿Qué pasa con éste, por cierto?

KARL El padre es turco y está casado en segundas nupcias con una mujer turca. Tiene más hijos con ella y ha abandonado la relación con este niño.

HELLINGER ¿Por qué el hijo no puede ir con su padre? ¿Tienes miedo de que se haga musulmán? ¡Debería hacerlo!

KARL No habría ningún problema si lo hiciera.

HELLINGER Ese es el mejor lugar para él. Tiene que ir con su padre, está clarísimo.

KARL Tengo que pensármelo.

HELLINGER ¿Sabes lo que ocurre con eso de «pensárselo»? Es como lo de aquel cura que, después de unos ejercicios espirituales, decía: «¡Maldita sea! Después de los ejercicios siempre necesito unas seis semanas para volver a ser

el mismo de antes.»

## Afrontar el riesgo

BRIGITTE Me llamo Brigitte, soy psicóloga y tengo una consulta propia. Tengo cuatro hijas de mi primer matrimonio; me divorcié de mi primer marido, que, más tarde, se murió. Después volví a casarme y tengo dos hijastras de este matrimonio. Vivo muy distanciada de mi marido para conservar mis energías. Estoy aquí para aprender algo sin esforzarme demasiado.

HELLINGER Eso aquí no tiene lugar. ¿Qué quieres realmente?

BRIGITTE No quiero involucrarme más de lo que por el momento pueda asumir interiormente.

HELLINGER Me parece demasiado arriesgado admitir a alguien que no esté dispuesto a asumir el riesgo de un compromiso personal, ya que esa actitud cohíbe lo íntimo. Por tanto, quisiera advertirte que lo que aquí hacemos no es solamente para observar.

BRIGITTE Tampoco quería decir eso. Pero como algunos de los participantes de este grupo son estudiantes míos y el grupo es tan grande, quisiera contenerme un poco. Sin embargo, estoy dispuesta a hacer lo que se me exija para poder participar.

HELLINGER Te dije las reglas y las has captado. Así, el asunto está arreglado para mí. Pero de todos modos te contaré una historia:

### *Más o menos*

*En Estados Unidos, un profesor de psicología llamó a uno de sus estudiantes, le dio un billete de un dólar y otro de cien dólares y le dijo:*

*– Ve a la sala de espera. Allí hay dos hombres: a uno le das el billete de un dólar, al otro, el de cien dólares.*

*El estudiante pensó: «¡Ya está otra vez con sus manías!»*

*Después, cogió el dinero, fue a la sala de espera y le dio a uno de los hombres el billete de un dólar, y al otro, el de cien dólares. Sin embargo, no sabía que el profesor, antes, le había dicho al primero:*

*– Después te darán un dólar.*

*Y al otro:*

*– Después te darán cien dólares.*

*Por casualidad, el estudiante le dio el dólar a aquel que esperaba un dólar, y al otro, que esperaba los cien dólares, le dio el billete de cien.*

HELLINGER *sonríe* Curioso, ahora me pregunto qué pinta esta historia aquí.

## La doble transferencia

CLAUDIA Me llamo Claudia. Soy psicóloga y no sólo trabajo de psicoterapeuta, sino también de perito judicial en asuntos de derecho de familia. Además, doy cursos de psicología a personas a las que retiraron el permiso de conducir. Mi estado: estoy divorciada, lo cual es algo embarazoso para mí, porque tan sólo estuve casada durante medio año, y me pregunto si se podrá considerar realmente un matrimonio, o un divorcio.

HELLINGER Estuviste casada y eso ya no se puede borrar. ¿Tienes hijos?

CLAUDIA No, no tengo hijos.

HELLINGER ¿Por qué os separasteis?

CLAUDIA Porque fue horrible. Es decir, nos casamos poco tiempo después de conocernos, nos decidimos relativamente rápido, y después lo encontraba todo horrible.

HELLINGER Tú lo encontrabas horrible; ¿él también?

CLAUDIA Me esforcé por hacerlo terrible también para él.

HELLINGER ¿Y quién fue la mujer mala de tu sistema, a la que imitaste?

CLAUDIA En todo caso, la madre.

HELLINGER Busquemos aún a otra más. La pregunta es: ¿qué mujer de tu sistema de origen tenía motivos para estar enojada con un hombre? Cuando ocurre algo como lo que acabas de describir, la dinámica de fondo frecuentemente es una doble transferencia. ¿Sabes lo que es eso?

CLAUDIA No.

HELLINGER Te daré un ejemplo. En un curso de Jirina Prekop, en el que demostraba su terapia de sujeción, animó a una pareja a que se sujetaran mutuamente. De repente, la cara de la mujer se transformó y se puso furiosa con su marido sin que hubiese ningún motivo aparente. Al verlo, le dije a Jirina:

—Mira cómo va cambiando su cara. Eso te indica con quién está identificada.

En esos momentos, la cara de la mujer parecía la de una persona de ochenta años, aunque ella misma no tenía más de treinta y cinco. Le dije:

—¡Fíjate en tu cara! ¿Quién tenía una cara así?

Ella respondió:

—Mi abuela.

Le pregunté:

– ¿Qué pasó con esa abuela?

Me dijo:

– La abuela era una tabernera, y el abuelo a veces la arrastraba por los pelos a través del comedor, delante de todo el mundo; y ella lo aguantó.

¿Puedes imaginarte lo que esa abuela debió de sentir realmente? Estaba furiosa con su marido, pero no lo expresaba. Así, pues, esa rabia reprimida fue adoptada por su nieta. Ésta es la *transferencia en el sujeto*, es decir, de la abuela a la nieta. Ahora bien, no fue el abuelo quien recibió esa rabia, sino el marido de la nieta. Ésta es la *transferencia en el objeto*: del abuelo al marido. Para la mujer resulta menos arriesgada, ya que su marido la quiere y lo tolera. Ésta sería, pues, la dinámica de la doble transferencia. Pero nadie es consciente de ella.

La cuestión es si hubo algo así en tu caso.

CLAUDIA Que yo sepa, no.

HELLINGER Si hubiera sido así, aún le deberías mucho a tu marido.

CLAUDIA Hm.

HELLINGER Exacto.

*Claudia se ríe.*

HELLINGER ¿Te he pillado?

CLAUDIA No. Pero estuve pensando que estoy contenta de que le vaya bien.

HELLINGER Eso sucede porque uno se siente culpable. Pero no podremos comprobarlo si no seguimos trabajando. De momento, no es más que una hipótesis.

## La primera mujer

GERTRUD Me llamo Gertrud. Soy médica de medicina general y tengo mi propia consulta. Estoy soltera y tengo un hijo que pronto cumplirá diecinueve años.

HELLINGER ¿Qué pasa con su padre?

GERTRUD No lo he visto desde hace unos cinco años.

HELLINGER ¿Qué pasa con él?

GERTRUD Está casado y tiene tres hijos de ese matrimonio. Desde hace aproximadamente cinco años tiene una hija más con otra mujer. Pero eso es asunto suyo; como ya dije, no he hablado con él desde hace cinco años.

HELLINGER ¿Ya estaba casado cuando lo conociste?

GERTRUD De hecho, éste ya es su tercer matrimonio. En aquel entonces también estaba casado, me parece que por segunda vez, pero se encontraba en vías de divorcio. Lo conozco desde la escuela y ya entonces fuimos novios. Después nos separamos. Él se fue a Hamburgo y se casó. Se casó por segunda

vez para hacerle un favor a una mujer, para que ella pudiera salir de Hungría. Después se divorciaron y él se casó nuevamente.

HELLINGER Eso no se puede hacer; uno no puede casarse para hacer un favor a otro. ¿Tuviste una relación íntima con él ya antes de que se casara por primera vez?

GERTRUD Sí.

HELLINGER Entonces tú eres su primera mujer. Tú tienes prioridad ante todas las demás. Una buena sensación, ¿verdad?

GERTRUD Sí, sí, pero es difícil.

HELLINGER ¿Qué es tan difícil?

GERTRUD Pues, ahora no tengo la necesidad de tener esa sensación. Ahora ya no.

HELLINGER La prioridad no depende de lo que uno sienta.

GERTRUD ¿No?

HELLINGER Son realidades que existen independientemente de los sentimientos.

## La felicidad da miedo

HELLINGER Te diré algo de la felicidad: la felicidad se experimenta como peligrosa, porque nos convierte en solitarios. Lo mismo se aplica a la solución: se experimenta como peligrosa porque nos convierte en solitarios. Con los problemas y con la desdicha, sin embargo, nos encontramos acompañados.

Los problemas y la desdicha van unidos a una sensación de inocencia y de felicidad. La solución y la felicidad, en cambio, van unidas a una sensación de traición y de culpa. Por eso, la solución únicamente es posible cuando la persona afronta esta culpa. Si bien no se trata de una culpa razonable, se experimenta como tal. Por este motivo, el paso del problema a la solución es tan difícil. Significa que tendrías que dar un cambio total si fuera cierto lo que te dije, y si tú lo aceptarás así.

## Constelación: El hijo representa al padre de la madre

HARTMUT Aún necesito tiempo para acostumbrarme a esta concentración en las relaciones familiares. Me llamo Hartmut y soy asesor de empresas. Al mismo tiempo trabajo científicamente en mi rama, es decir, en el campo de la filosofía de la religión. Tengo tres hijas de dos matrimonios. Desde hace siete años estoy separado y vivo solo, pero seguimos casados y me encuentro con mi

mujer una vez al año. Las hijas de mi primer matrimonio tienen treinta y veintisiete años, la del segundo tiene ocho años.

HELLINGER ¿Y qué quieres hacer aquí?

HARTMUT Quiero ver con claridad hasta qué punto debería entregarme en cualquier tipo de relación humana. He desarrollado una fuerte tendencia a la vida solitaria, y tengo la sensación de que salgo perdiendo. Tengo un gran potencial de amor, pero no sé adónde dirigirlo.

HELLINGER Configuraremos tu familia de origen. ¿Has hecho una Constelación Familiar alguna vez? ¿Sabes cómo funciona?

HARTMUT Sin seguir determinadas reglas, pero me he montado algún esquema.

HELLINGER Ese esquema es falso con toda seguridad. No sirve más que para defenderte. Todo lo que una persona idea anteriormente sirve para la defensa. También lo que le cuenta al terapeuta acerca de sus problemas sirve para la defensa. Sólo cuando la persona actúa, el asunto va en serio.

De acuerdo, ¿quién podría representar a tu padre?

HARTMUT Robert podría hacerlo, porque...

HELLINGER No tienes que dar razones. ¿Cuántos hermanos tienes?

HARTMUT Tengo dos hermanos y una hermanastra. Por eso dudaba. Pero no me crié con esa hermanastra.

HELLINGER ¿De quién es hija esa hermanastra?

HARTMUT De mi padre.

HELLINGER ¿Estaba casado anteriormente?

HARTMUT No. Después del divorcio se volvió a casar, y más tarde nació mi hermanastra. Mi madre no volvió a casarse.

HELLINGER ¿Hubo algún matrimonio, compromiso o relación seria de uno de tus padres antes de su matrimonio?

HARTMUT No. Pero mi madre hubiera querido casarse con otro hombre que, más tarde, fue mi padrino.

HELLINGER Éste nos interesa. ¿Alguien más que podría ser importante?

HARTMUT El hermano de mi madre es extremadamente importante.

HELLINGER ¿Qué pasa con él?

HARTMUT Mi madre siempre quería vivir con él; también quería formarme siguiendo su modelo.

HELLINGER ¿Es sacerdote o algo así?

HARTMUT No, era un actor famoso.

HELLINGER ¿Ella quería vivir con él?

HARTMUT Sí, en el fondo lo prefería a mi padre.

HELLINGER Esto lo miraremos más tarde. Primeramente haremos la

Constelación con el padre, la madre, los hermanos, la segunda mujer del padre, tu hermanastra y el amigo de la madre. Para cada uno de ellos elige a alguien del grupo que lo represente: hombres para hombres o niños, mujeres para mujeres o niñas. Después, ponlos en relación unos con otros, únicamente siguiendo la intuición del momento; por ejemplo: ¿qué distancia hay entre la madre y el padre, y en qué dirección miran? Coloca a cada uno en su lugar sin decir ni explicar nada. Y hazlo centrado y con seriedad; si no, no funciona.

*En los gráficos presentados a continuación se representa a las personas masculinas con un cuadrado y a las femeninas con un círculo, por ejemplo:*



*Los símbolos que representan al cliente, tanto si es él mismo quien configura la Constelación como si son otros quienes lo hacen, se resaltan en negrita. El ángulo abierto señala la dirección de la mirada. Siempre que no se indique lo contrario, las preguntas subsiguientes se dirigen a los representantes que participan en la Constelación. Éstos, por tanto, siempre se pronuncian en el papel de las personas representadas por ellos.*

*Hartmut configura su familia de origen.*

HELLINGER Ahora da una vuelta alrededor y corrige lo que haga falta.

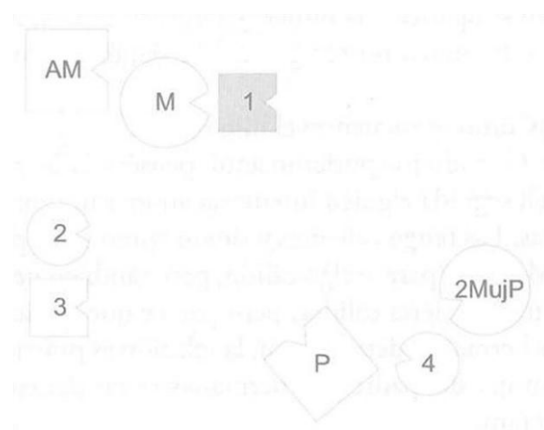



*Abreviaciones:*

P	padre
M	madre
<b>1</b>	<b>primer hijo (= Hartmut)</b>
2	segunda hija
3	tercer hijo
2MujP	segunda mujer del padre
4	cuarta hija, nacida del segundo matrimonio del padre
AM	amigo de la madre

HELLINGER ¿Cómo se encuentra el padre?

PADRE Me encuentro muy aislado aquí. Mi familia anterior está lejos, y hay algo a mis espaldas que ni siquiera veo.

HELLINGER ¿Cómo se encuentra la madre?

MADRE Tengo contacto con mi ex marido. Antes estaba paralizada y ensimismada.

HELLINGER ¿Cómo te sientes?

MADRE Impotente. Incapaz de actuar.

HELLINGER ¿Y qué sientes hacia el amante, el padrino de Hartmut?

MADRE Me respalda, pero al mismo tiempo también me persigue. Mis sentimientos son más bien ambiguos.

HELLINGER ¿Cómo se encuentra el amante, el amigo?

AMIGO DE LA MADRE Ambiguo, también lo diría así. Encuentro atractiva y también simpática a la mujer, y también noto una relación con ella. Pero en este marco no me gusta. Me siento inmovilizado y bloqueado.

HELLINGER ¿Cómo se encuentra el hijo mayor?

**PRIMER HIJO** Cuando me pusieron aquí, pensé: «¡Uf!», y tuve la sensación de que en seguida alguien intentaría atraparme, curiosamente, en las pantorrillas. Las tengo calientes y siento como si un perro intentara morderme. Más bien parece algo cálido, pero también peligroso. Hacia el padre siento una cierta calidez, pero parece que se escape hacia este lado. Con los hermanos detrás de mí, la relación es prácticamente nula. La segunda mujer del padre y la hermanastra no tienen ninguna importancia para mí.

HELLINGER ¿Cómo se encuentra la segunda hija?

SEGUNDA HIJA Me encontraba muy bien cuando la madre aún se encontraba a mi lado, mientras se configuraba la Constelación. Ahora no me encuentro tan bien.

HELLINGER ¿Cómo se encuentra el tercer hijo?

TERCER HIJO Mi vista alcanza a mis padres, pero no puedo decidirme. Me siento atraído por mi padre, pero no puedo salir de aquí.

HELLINGER ¿Cómo se encuentra la segunda mujer?

SEGUNDA MUJER Me pregunto por qué mi marido no puede darse la vuelta hacia mí.

HELLINGER ¿Cómo se encuentra la hermanastra?

CUARTA HIJA En un principio me sentía excluida y también encontraba amenazante al padre. Desde que la madre está detrás de mí, me encuentro mejor. Pero el padre me corta el paso.

PRIMER HIJO Desde que me encuentro aquí, cada vez noto más calor aquí delante y quisiera coger algo.

HELLINGER a *Hartmut* Ahora pon también al hermano de tu madre.



*Abreviaciones:*

HoM hermano de la madre

HELLINGER ¿Qué cambia para el hijo mayor?

PRIMER HIJO El lado izquierdo me tira y me pregunto: ¿qué quiere éste aquí?

HELLINGER ¿Es mejor o peor?

PRIMER HIJO La fuerza que antes tenía, ahora se desvía hacia la izquierda. Siento que aquí me desgarran. Así no va. Aún hay un poco de fuerza que va hacia el padre. Detrás está todo cargado, y hacia la izquierda hay algo que se escapa.

HELLINGER ¿Cómo se encuentra el hermano de la madre?

HERMANO DE LA MADRE No sé muy bien para qué me habrán puesto aquí.

HELLINGER ¿Cómo se encuentra la madre ahora?

MADRE Me siento muy apretada.

HELLINGER ¡Y tanto!

MADRE Sí. *Se ríe.*

HELLINGER a *Hartmut* ¿Estaba casado el actor?

HARTMUT No; y hace mucho que murió.

*Hellinger modifica la Constelación.*



HELLINGER ¿Qué tal ahora para la segunda mujer?

SEGUNDA MUJER Noto que me resulta agradable tener a todos éstos aquí. Tengo la sensación de que así está bien.

HELLINGER ¿Qué tal para el hijo mayor? ¿Mejor o peor?

**PRIMER HIJO** De repente hay claridad aquí. Éste es un buen lugar.

HELLINGER ¿Qué tal el padre?

PADRE Ahora puedo dirigirme también a mi familia actual.

*Hellinger modifica la configuración. El amigo de la madre puede sentarse, ya que obviamente ya no tiene ninguna importancia.*

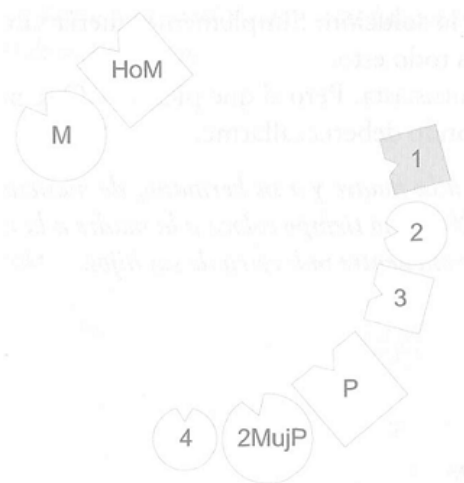

HELLINGER ¿Qué tal así para el padre?

PADRE Así me encuentro muy bien. Puedo mirar tranquilamente a mi primera mujer; mi matrimonio con ella fue un intento fracasado. La nueva relación me parece correcta, y me gusta tener a mis hijos tan cerca.

HELLINGER ¿Cómo se encuentra el tercer hijo?

TERCER HIJO Me gustaría tener más contacto con mi madre.

HELLINGER ¿Cómo se encuentra la hija?

SEGUNDA HIJA Aquí, en este círculo, me parece bien.

HELLINGER ¿Cómo se encuentra el hijo mayor?

**PRIMER HIJO** Sí, muy bien. De repente, también mi hermanastra y su madre forman parte. Que mi madre se vaya me parece correcto.

HELLINGER ¿Y cómo se encuentra la madre ahora?

MADRE Me gustaría mirar hacia mis hijos.

HELLINGER ¿Cómo se encuentra su hermano?

HERMANO DE LA MADRE Me encuentro bastante bien aquí. Espontáneamente, siento el deseo de hacer algo.

HELLINGER a *Hartmut* ¿Qué te parece esta Constelación?

HARTMUT Naturalmente, no puedo reconocer la situación real en todo esto; pero tampoco sería éste el objetivo. Esto habría sido una solución viable si también los hijos hubieran accedido a ella. Pero es justamente la solución que no se dio nunca; por tanto, tiene un aire utópico para mí.

HELLINGER Los comentarios frecuentemente no sirven más que para cuestionar y evitar la solución. Simplemente quería saber cómo te encuentras cuando ves todo esto.

HARTMUT No muy entusiasta. Pero sí que pienso: «¡Qué pena que no haya

sido así!» En el fondo debería callarme.

*Hellinger da la vuelta a la madre y a su hermano, de manera que miren otra vez a la familia. Al mismo tiempo coloca a la madre a la izquierda de su hermano para que se encuentre más cerca de sus hijos.*



HELLINGER a los representantes ¿Es mejor o peor así?

**PRIMER HIJO** Noto más calor.

**SEGUNDA HIJA** Peor.

HELLINGER ¿Para la madre?

**MADRE** Para mí, mejor.

**HERMANO DE LA MADRE** Para mí también.

HELLINGER al grupo Esta mujer engañó a su marido, porque no lo quiso. Por tanto, en el fondo debería darse la vuelta. Ha perdido el derecho de mirar en esta dirección.

*Hellinger gira tanto a la madre como a su hermano, colocando luego a la madre detrás de su hermano.*

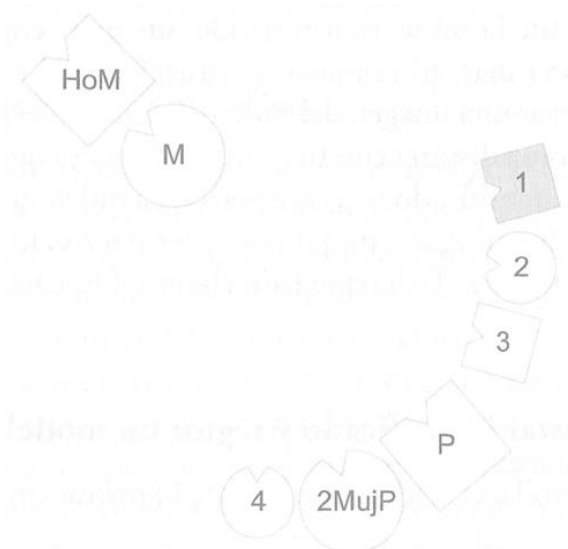

HELLINGER *a los representantes* ¿Qué tal esto?

MADRE Es correcto así.

HELLINGER Exacto. Ahora podéis ver con quién está identificado Hartmut. Ahora la madre se encuentra exactamente en la misma posición respecto de su hermano de la que antes tenía respecto de su hijo mayor. Hartmut está identificado con este hermano.

**PRIMER HIJO** Me pasan escalofríos por la espalda y me viene a la mente la frase: «¡Pobre madre!»

HELLINGER *al grupo* En esta familia se desarrolla un drama en el que ni el padre ni los hijos pueden influir. Tampoco sabemos por qué ocurre así. No podemos intervenir; tenemos que dejar que tome su curso. Para Hartmut, la única solución es ponerse al lado de su padre.

HELLINGER *a Hartmut* ¿Quieres ponerte tú mismo en tu lugar?

HARTMUT Sí.

*Hartmut ocupa su lugar en el cuadro familiar.*

HELLINGER Éste es el orden. Aún quisiera decirte cómo manejar todo esto. En tu interior tenías una imagen trastornada de tu familia, en el sentido literal de la palabra. Y así de trastornada la configuraste también en un principio. Después, la modificamos y configuramos un orden, de modo que ahora tienes la posibilidad de dejar que esta *nueva imagen* llegue a tu interior y que la imagen antigua sea superada por la nueva. Entonces serás un hombre transformado sin que tenga que cambiar ninguna persona más, ni tampoco la situación. Tú

cambias porque en tu interior llevas una imagen del orden. Así, también puedes relacionarte de manera muy distinta con tu familia actual. Ya que, en la posición que ocupabas, identificado con otra persona a quien tu madre amaba más que a tu padre, ninguna mujer podía sostenerte, ni tú podías sostener a ninguna mujer. ¿Te ha quedado claro? De acuerdo, ya está.

## La diferencia entre estar identificado y seguir un modelo

IDA ¿Cómo pudo desarrollarse la identificación de Hartmut con su tío en este sistema?

HELLINGER Inconscientemente, su madre buscaba a alguien que en el sistema actual representara a su hermano, a quien tuvo que dejar en su sistema de origen. Por tanto, el hijo mayor adoptó el papel de hermano para ella sin que ni él mismo ni su madre ni nadie más lo advirtiera.

HARTMUT Pero hay una diferencia entre el hecho de que mi madre me induzca a adoptar el papel de su hermano, que perdió de joven y que yo conocí, y el hecho de que yo tome a este hombre como modelo, cosa que no hice. Serían dos tipos de identificación diferentes, ¿verdad?

HELLINGER No. Un modelo no es ninguna identificación. Un modelo se tiene presente. Por tanto, estoy separado del modelo; puedo seguirlo o no; es decir, soy libre. Estando identificado, sin embargo, no soy libre. Muchas veces ni siquiera sé que estoy identificado. Por este motivo, al estar identificado, me siento enajenado de mí mismo. En cambio, siguiendo un modelo no me siento enajenado.

HARTMUT ¡Eso da en el clavo! Es decir, empleas la palabra identificación para describir objetivamente un proceso que nadie inició conscientemente.

HELLINGER Sí. Tampoco hay ningún culpable. La madre no te eligió para la identificación; no se le puede reprochar nada. Es una dinámica que resulta de una constelación determinada sin que nadie lo pretenda conscientemente, y sin que el hijo pueda defenderse.

HARTMUT Es decir, todos son víctimas.

HELLINGER Sí. Todos se encuentran involucrados en implicaciones sistémicas, cada uno a su manera. Por tanto, es ocioso preguntar por culpas o culpables en este contexto.

## El principio minimalista

DAGMAR ¿Quiere decir que no es necesario configurar también la familia

materna para averiguar lo que pasó allí?

HELLINGER ¡Por Dios, dónde irías a parar! Hartmut no lo necesita; ya ha visto con toda claridad la solución. Ya no es posible reconstruir lo demás. Intentándolo, nos moveríamos a un nivel de imaginaciones. Por eso, las grandes reconstrucciones familiares frecuentemente acaban siendo confusas y aportan poco a la solución. Hartmut tiene todo lo que necesita para actuar, y una vez encontrados estos elementos, doy por acabado el trabajo. Lo importante es no hacer más de lo que la persona necesita para hallar la solución. Nunca busco soluciones para personas que no están presentes, es decir, me atengo al principio minimalista limitándome a encontrar la solución para la persona afectada en este caso concreto, y ahí se acaba. En seguida paso a lo siguiente. Tampoco me gusta hacer largos análisis posteriores. Esto es una excepción por tratarse de un curso de formación para terapeutas. En circunstancias normales no habría que hacerlo así, ni tampoco comprobar el efecto de una terapia. Todo eso resta fuerza.

### La individuación merma la unión estrecha en una relación

IDA ¿No es cierto que los hijos en este sistema, tal como se configuró aquí, también recibieron algo importante, precisamente por existir este sistema de esta forma?

HELLINGER Sí, naturalmente. A través de esta constelación, aunque fuera una carga, los hijos recibieron la vida. Pero una constelación de este tipo también frena su desarrollo. Aquí, por ejemplo, el hijo tomó sobre sí algo que lo frenó en su desarrollo. Ahora tiene la posibilidad de superarlo.

El desarrollo en la familia de origen y en nuestras relaciones actuales tiende a la individuación. Es decir, cada persona se va desprendiendo progresivamente de sus relaciones. Al mismo tiempo, este desprendimiento aspira a la integración en un contexto mayor en el que la persona se encuentra vinculada y, al mismo tiempo, desprendida.

Algo semejante sucede cuando una persona, en una aldea en la montaña, donde todo es estrecho y apretado, empieza a subir una cuesta, cada vez más alto, y poco a poco llega a tener una vista más amplia. Sin embargo, cuanto más alto sube, tanto más solo se encuentra. A pesar de todo, se encuentra en un contexto mayor que antes. El desprendimiento de lo más próximo, por tanto, nos relaciona con algo mayor, aunque nos cueste el precio de una mayor soledad. Por eso, a muchos les parece tan difícil dar el paso del vínculo estrecho a algo nuevo y amplio. Pero toda relación estrecha tiende a desarrollarse hacia algo más grande y amplio. Por eso, la relación de pareja, al alcanzar su punto



culminante con el nacimiento del primer hijo, pierde algo de su intensidad y comienza a desarrollarse hacia la amplitud. La relación se enriquece, pero la unión estrecha disminuye, tiene que disminuir.

Al comenzar una relación, algunos piensan que siempre permanecerán estrechamente unidos. Una relación, sin embargo, también es una parte del proceso de morir. Toda crisis en una relación se vive como un morir, y realmente es parte de nuestro morir. Se pierde algo de la unión estrecha y a otro nivel se da una nueva calidad en la relación. No es como antes, es más serena y desprendida, y más amplia también.

IDA ¿No es el amor, entonces, el que se pierde?

HELLINGER No, no, el amor puede ser más grande, mucho más grande, pero tiene otra calidad.

## Amor y orden

HELLINGER Muchos problemas se desarrollan porque las personas piensan que a través del razonamiento, del esfuerzo o del amor – tal como nos lo exige, por ejemplo, el Sermón de la Montaña – podrían superar el orden. El orden, sin embargo, nos viene dado y no es posible sustituirlo por el amor. Sería ilusorio. Hay que volver al orden, al punto de la verdad: sólo ahí encontramos la solución.

HARTMUT Antes, de pasada, dijiste una frase cruel: que el amor no servía de nada, ni solucionaba nada en un caso así. Es decir, no es posible solucionar un problema así con amor. De hecho, lo intenté, de muchas maneras diferentes, y fracasé. Pero es terrible comprenderlo así.

HELLINGER El amor es una parte del orden. El orden precede al amor, y el amor únicamente puede desarrollarse en el marco del orden. El orden nos viene dado. Pretendiendo invertir esta relación, queriendo cambiar el orden a través del amor, se fracasa forzosamente. Es imposible. El amor se subordina a un orden y después puede prosperar, de la misma manera que una semilla se hunde en la tierra para crecer y florecer ahí.

HARTMUT Entonces estoy realmente «trastornado» o me comporté como si lo estuviera.

HELLINGER Sí. Pero ahora tienes la posibilidad de arreglarlo. Algunas personas son capaces de recuperar mucho en poco tiempo, si actúan. Confesar tus culpas y quejarte, sin embargo, no es más que aplazar la acción. Así se impide el actuar y se fomenta la debilidad.

## El orden de origen

DAGMAR Configuraste el sistema de Hartmut con un cierto orden jerárquico. ¿De qué tipo de orden se trataba?

HELLINGER Existe una jerarquía en función del comienzo de la pertenencia a un sistema. Éste sería el orden de origen, que depende de la sucesión temporal de la pertenencia. Por eso, en el sistema de Hartmut, la primera mujer tiene prioridad sobre la segunda, y el hijo mayor sobre los hermanos menores. Cuando se configura una familia de acuerdo con este orden, por ejemplo, formando un círculo, las personas de rango inferior se encuentran siempre a la izquierda de las personas de rango superior, siguiendo el sentido de las agujas del reloj.

El ser se define y obtiene su rango gracias al tiempo. El tiempo le confiere su estructura. El que estuvo primero en un sistema tiene prioridad sobre aquel que vino después. Por tanto, el primogénito tiene prioridad sobre el segundogénito, y la relación de pareja sobre la paternidad. Lo mismo se aplica al sistema familiar.

Pero también los sistemas entre sí conocen una jerarquía, esta vez organizada a la inversa. El nuevo sistema tiene prioridad sobre el antiguo. Así, por ejemplo, la familia actual tiene prioridad sobre la de origen. Siempre que este principio se invierte, se fracasa. Para la madre de Hartmut, por ejemplo, el sistema de origen tenía prioridad sobre el sistema actual; por eso fracasó.

DAGMAR Es decir, existe una prioridad temporal, y después existe la prioridad de lo actual; ¿te he entendido bien?

HELLINGER En el seno de un sistema existe la prioridad en función del comienzo de la pertenencia a ese sistema. En la sucesión de los sistemas, sin embargo, la nueva familia tiene prioridad sobre la antigua.

## La prioridad de la primera relación íntima

FRANK Así, también tendría que haber una prioridad entre sistemas en función de su calidad, es decir, entre un sistema natural, o sano, y otro no natural, o enfermizo.

HELLINGER No, ese tipo de distinción no es admisible. En el presente, el primer sistema, es decir, la primera relación íntima de una persona, tiene prioridad sobre la segunda, independientemente de la calidad de la primera. Quiere decir que la segunda relación establece un vínculo menos fuerte que la primera. La profundidad del vínculo disminuye con cada relación. Pero «vínculo» no es equivalente a «amor». Es posible que el amor en una segunda

relación sea más grande, pero el vínculo es menor. La profundidad de un vínculo puede deducirse del grado de culpa que una persona siente al abandonar una relación: al tratarse de una segunda relación, se siente menos culpa que con la primera.

HARTMUT Me siento muy fresco y cargado de energías, como si siguiese el lema: «La verdad os hará libres», como al principio de una liberación.

## Jerarquías

HELLINGER Quisiera decir algo acerca de las diversas jerarquías, sobre todo, respecto del orden de origen. Todo grupo dispone de una jerarquía que resulta del momento en que cada uno se inicia su pertenencia al grupo. Es decir, quien entró en un grupo antes, tiene prioridad sobre aquel que vino después. Esto se aplica tanto a la familia como a las organizaciones.

### *La jerarquía en el seno de la familia*

Todos los procesos trágicos en las familias se deben a que un miembro pospuesto atenta contra el orden de origen. Es decir, se arroga un derecho que propiamente sería de un integrante antepuesto, aunque en muchos casos se trate de una arrogación objetiva, no subjetiva.

Este sería el caso de un hijo que intenta expiar una culpa en lugar de sus padres, o que padece, en otro contexto, las consecuencias de una culpa de los padres; eso sería una arrogación. Pero el hijo no se da cuenta de esta arrogación, ya que actúa por amor. No escucha ninguna voz en su conciencia que le advierta del peligro. Por eso, todos los héroes trágicos están ciegos al pensar que hacen algo bueno y grande. A pesar de todo, esta convicción no los protege de su ruina. Alegar la buena intención o la buena conciencia —lo cual, en la mayoría de los casos, ocurre posteriormente— no varía ni el resultado ni las consecuencias.

El niño no puede defenderse contra esta arrogación, dado que se siente impulsado por su amor y por las mejores intenciones. Es tan sólo de adulto que llega a comprender la situación real, pudiendo así librarse de las ataduras y retirarse al lugar que le corresponde. Sin embargo, le resulta difícil retirarse de la posición arrogada, porque de repente se ve pequeño y tiene que volver a empezar desde abajo. Éste es el único lugar que le permite estar en contacto con su interior, con su centro. En la posición arrogada se encuentra enajenado de sí mismo y de su centro.

Por tanto, en terapia familiar el interés se centra sobre todo en descubrir dónde la persona se arroga un derecho que no le corresponde. Es esto lo que se arregla en un primer lugar.

### *La intimidad es exclusiva*

Un hijo no debe nunca conocer detalles que pertenecen a la relación de pareja de los padres. Es algo que no le interesa a un hijo, y tampoco a nadie más. El revelar detalles de la relación íntima constituye un abuso de confianza de graves consecuencias, ya que rompe la relación. Lo íntimo siempre debe ser un secreto para terceros. Sólo debe ser compartida por las dos personas que mantienen esa relación. Así, por ejemplo, un hombre no debe contarle a su segunda mujer nada de la relación íntima con su primera mujer. Todo lo que pertenece a la relación de pareja se mantiene como un secreto bien guardado entre el hombre y la mujer. El hecho de que los padres cuenten detalles de este tipo a sus hijos afecta muy negativamente a éstos. Así, por ejemplo, en caso de un aborto voluntario, los hijos no deberían saber nada, por tratarse de un hecho que pertenece a la relación íntima de los padres. Ante un terapeuta también hay que hablar de este tema de forma que el cónyuge permanezca protegido; de lo contrario, la relación se rompe.

### *La prioridad en un divorcio*

UNA PARTICIPANTE Qué ocurre cuando unos padres se separan y los hijos preguntan: «¿Por qué os separáis?»

HELLINGER Se les dice: «Eso no es asunto vuestro. Nos separamos, pero seguimos siendo padre y madre para vosotros.»

No es la relación entre padres e hijos la que se divorcia. Pero frecuentemente, en un divorcio, los hijos son adjudicados a uno de los cónyuges, con lo cual, implícitamente, se le retiran al otro. Sin embargo, no es posible quitarles los hijos a los padres. Éstos conservan todos sus derechos y todas sus obligaciones, también después del divorcio. Es tan sólo la pareja la que se separa.

Tampoco hay que preguntarles a los hijos con quién quieren ir. De lo contrario, ellos se encuentran en la situación de tener que decidirse entre sus padres, a favor de uno y en contra del otro. No es lícito exigirles eso. Los padres aclaran entre ellos dónde irán los hijos y después se lo dicen. Aunque los hijos protesten, se encuentran interiormente libres y contentos de no tener que

decidirse entre los padres.

PARTICIPANTE ¿Acaso no hay también muchos padres que intentan justificarse ante los hijos contándoles lo que no fue bien entre ellos como pareja?

HELLINGER Tenéis que partir de la base de que en la mayoría de los casos las separaciones se dan sin que haya culpa alguna por ninguna parte; por regla general, son inevitables. El que busca culpables o culpas, bien en sí mismo, bien en el otro, se niega a afrontar lo ineludible. Implícitamente se hace ver que habría podido llegarse a otra solución, si tan sólo... Pero eso no es cierto. Las separaciones son el resultado de implicaciones sistémicas; cada uno de los cónyuges se encuentra involucrado de una manera especial. Por tanto, yo como terapeuta no miro nunca quién o qué podría tener la culpa. Les digo: «Vuestra relación se acabó, y ahora afrontad el dolor de que todo terminó, aunque en un principio teníais las mejores intenciones.» Si realmente afrontan el dolor, pueden separarse en paz y arreglar tranquilamente los asuntos pendientes. Después, cada uno de ellos está libre para el futuro. Este es mi proceder, que alivia a todos los afectados.

PARTICIPANTE Colaboré en un estudio sobre las consecuencias del divorcio para los hijos, y me interesaría conocer tu opinión al respecto. Siempre que las parejas informaban a los hijos de que tenían la intención de divorciarse, el primer impulso de los niños era pensar que ellos habían hecho algo mal y que los padres querían divorciarse por ese motivo.

HELLINGER Siempre que algo no funciona bien entre los padres, los hijos buscan la culpa en ellos mismos. Prefieren tener la culpa ellos en lugar de atribuírsela a sus padres. Por tanto, es un gran alivio para los hijos si los padres les dicen: «Nosotros, como pareja, hemos decidido separarnos; pero seguimos siendo vuestros padres, y vosotros seguís siendo nuestros hijos queridos.»

PARTICIPANTE Yo puedo aceptar este planteamiento. Pero muchas veces he tenido que ver cómo los hijos cuestionaban estas palabras porque al mismo tiempo veían la gran desilusión de sus padres. ¿Qué puedo hacer en un caso así?

HELLINGER Ya te he dado la solución. Sin embargo, aún hay otro aspecto importante en un divorcio: después del divorcio, los hijos deben ir con aquel de los padres que más respeta al otro cónyuge en los hijos. Por regla general, éste es el marido. El hombre tiende más a respetar a la mujer en los hijos, y no a la inversa. No sé por qué es así, pero se puede ver. Al asesorar a una pareja que desea divorciarse, hay que decirles que, para el bien de sus hijos, lo mejor es que cada uno de ellos continúe en los hijos el amor original al otro cónyuge, tal como fue en un principio e independientemente de lo que resultó más adelante. Es decir, se vuelve al principio, a los tiempos más entrañables para la mayoría

de las parejas. Recordando estos sentimientos entrañables pueden mirar a sus hijos, incluso después del divorcio.

### *La jerarquía en las organizaciones*

HELLINGER Aparte del orden de origen, en las organizaciones existe también una jerarquía que depende de la función que se desempeña y de la aportación hecha al conjunto de la empresa. Así, por ejemplo, la administración tiene prioridad sobre los demás departamentos, ya que su función consiste en crear la base para el funcionamiento de todos ellos, lo cual puede compararse con lo que sucede en una familia, donde el hombre tiene prioridad sobre la mujer.

Pongamos por ejemplo una clínica: en este caso, el administrador se encuentra al lado del jefe, es su mano derecha. Las funciones del jefe y del administrador forman la base para todo lo demás en esta organización; sólo después vienen los médicos, aunque, por la esencia misma de toda clínica, parezcan el grupo más importante. (Algo similar ocurre en la familia, donde la mujer, en lo que a los fines de la familia se refiere, parece más importante que el marido.)

Los médicos, por tanto, son el segundo grupo importante. Después siguen las enfermeras, también como grupo propio, después el personal auxiliar, por ejemplo, de cocina, a su vez como grupo propio. Es decir, entre todos estos grupos existe una jerarquía según sus funciones.

Cada uno de estos grupos cuenta tanto con una jerarquía según las funciones de sus miembros como con una jerarquía según el orden de origen. Es decir, el médico que entró antes en el grupo, tiene prioridad sobre los que vinieron más tarde. El que entró en el grupo segundo, ocupa el siguiente lugar, etc. Esta jerarquía no tiene nada que ver con las funciones de los diferentes miembros, únicamente depende del tiempo de pertenencia al grupo.

Ahora bien, cuando a uno de estos grupos se le designa un jefe nuevo que antes no formaba parte del grupo, éste, de acuerdo con el orden de origen, ocupa el último rango en este sistema, aunque sea el jefe. Por tanto, tiene que dirigir el grupo como si por su rango fuera el último, lo cual le será fácil si considera su función un servicio para el grupo. Dirigir un grupo desde la última posición es especialmente efectivo, suponiendo que el jefe sepa cómo hacerlo. El que dirige desde la posición del último se gana a todos los demás, dado que respeta la jerarquía. Es decir, debe estar en primera fila y dirigir como si fuera el último.

A veces existe una jerarquía según el orden de origen también entre los diversos departamentos y grupos. Así, por ejemplo, cuando en una clínica se

crea un nuevo departamento, éste ocupa el último rango después de todos los demás, a no ser que gane tal importancia que los demás departamentos dependan de él.

PARTICIPANTE En un caso así, ¿es posible que un jefe despida a una persona que ocupa un rango más alto porque entró primero en el grupo?

HELLINGER Si el jefe lo despide injustamente, el grupo se sentirá desconcertado y, al cabo de un cierto tiempo, se disolverá. Ahora bien, si la persona en cuestión cometió una falta, el despido es correcto. Es decir, si no cumplió sus obligaciones o si mostró ser incompetente, también puede ser remitido a un rango inferior. Sin embargo, no pierde su rango según el orden de origen; aquí se trata de dos ámbitos diferentes: por un lado, la función de la persona, por otro lado, el orden de origen. Una organización se desintegra cuando un grupo pospuesto se arroga un derecho que correspondería a un grupo antepuesto, por ejemplo, cuando la administración pretende dominar al jefe en vez de estar a su servicio, o cuando, en un subgrupo, una persona pospuesta se arroga un derecho que sería de una persona antepuesta. Naturalmente, entre los miembros de los diversos grupos existe la lucha por la posición más alta, la posición de dirigente. Eso no importa, siempre que su pretensión se fundamente en la competencia y en el rendimiento a favor del grupo, respetando al mismo tiempo la jerarquía del orden de origen. En un caso así, sería comparable a la lucha de los ciervos por las ciervas. Ahora bien, aunque el primer ciervo se retire, desplazado por otro, las ciervas se quedan. Lo mismo ocurre en cualquier organismo: cuando el primer ciervo se retira, desplazado por su sucesor, las ciervas se quedan. No quiero entrar en más detalle, pero cualquiera que observe este proceso con atención sabrá a lo que me refiero.

## Objeciones

GERTRUD Naturalmente, esta jerarquía suscitó mi interés, y en seguida me asaltó una sensación, que ahora ya no puedo reconstruir: la sensación de que el padre de mi hijo quizás sí que se hubiera casado conmigo en aquel entonces. Esa idea me sacudió, y me pareció muy bien. Pero en seguida tuve que destruir esa buena sensación.

HELLINGER Hubo una vez un hombre que tenía mucha hambre. Cuando finalmente lo invitaron a sentarse en una mesa exuberante, dijo: «¡No puede ser, no me lo puedo creer!», y siguió pasando hambre.

## La decisión de no tener hijos

SOPHIE Me llamo Sophie. Tengo treinta y siete años. Soy psicóloga y, desde hace medio año, tengo una consulta propia. En lo que a mi vida privada se refiere, estoy casada desde hace diez años.

HELLINGER ¿Tenéis hijos?

SOPHIE No, ahora mismo quería decirlo. Es un asunto que va cobrando importancia últimamente, ya que por nuestra edad hemos llegado a un punto que nos exige una decisión.

HELLINGER Ya está decidido.

SOPHIE ¿Ya está decidido? ¿Quieres decir que no tendremos hijos?

HELLINGER Sí.

SOPHIE Hm. ¿Cómo llegas a esta conclusión?

HELLINGER Se ve.

SOPHIE Sí, ya llevaba tiempo pensándolo.

HELLINGER Os habéis decidido de esta manera, y ahora asumid la decisión, y ya está. De lo contrario, os quedaréis clavados en este punto.

## Ser y No-Ser

HELLINGER Quisiera decir algo fundamental al respecto.

La persona que se decide a favor de algo, por regla general tiene que renunciar a otra cosa a cambio. Aquello por lo que se decide es aquello que *es*, aquello que se realiza. En relación con lo que *es* y se realiza, lo otro, es decir, aquello a lo que la persona renuncia, es como un *no-ser*.

Por tanto, todo ser, que existe y se realiza, está rodeado de un no-ser, de una existencia no realizada, sin la cual no sería concebible. No se trata de una nada, sino sólo de un no-ser. Ahora bien, si menosprecio aquello que constituye el no-ser para mi ser, este no-ser merma mi ser. Si, por ejemplo, una mujer se decide a favor de seguir una carrera profesional, en lugar de formar una familia y tener hijos, y considera inferior a la familia, es decir, al hecho de casarse y tener hijos, entonces esta parte de su existencia que permanece sin realizar disminuye aquello que ella eligió; se va reduciendo. Pero, por otro lado, si ella valora la parte no realizada de su existencia, sacrificada por el bien de su carrera, entonces este no-ser incluso añade algo a aquello que ella eligió, permitiendo que crezca y aumente. ¿Comprendes?

SOPHIE Sí.

HELLINGER Bien. Así, si quieres, puedes aplicarlo a tu situación.



## Las consecuencias para una relación de pareja

SOPHIE Pienso que no me decidí a favor de una carrera profesional sino a favor de la relación, ya que, obviamente, tengo la idea de que la relación se rompería si tuviéramos un hijo. Y cuando dijiste que ya nos habíamos decidido en contra de tener un hijo, de repente me di cuenta de que era yo la que había tomado esa decisión, pero creo que no tengo el derecho de exigirle a mi marido que renuncie a tener hijos.

HELLINGER Si tu marido quiere tener hijos, pero tú no, significa que la relación se termina. Tienes que tenerlo en cuenta como consecuencia de tu decisión; de lo contrario, te engañas. Si tu marido, a pesar de todo, se decidiera por quedarse contigo, tendrías que valorarlo expresamente.

## En pie de guerra

IDA Me llamo Ida y estoy aquí con Wilhelm, mi marido. Tenemos mucho trabajo en nuestro negocio, donde ocupo un cargo de mucha responsabilidad. Al mismo tiempo soy madre y ama de casa y me gustaría trabajar como psicóloga, pues es la profesión que estudié; pero aún no parece haber llegado el momento. La última vez que participé en uno de tus seminarios, me di cuenta de que estaba en pie de guerra contigo.

HELLINGER Siempre lo estuviste un poco.

IDA Un poco. Pero de momento echo de menos algo concreto. De alguna manera te había interiorizado y siempre que me encontraba ante un problema acuciante, me decía: «Escribiré a Bert», y empezaba a redactar una carta; la corregía una y otra vez, y, en algún momento, por la noche o durante el día, encontraba la solución sin molestarte. Pero desde hace dos años esto ya no me funciona.

HELLINGER Hay algo que no está solucionado aquí. Tú quieres algo de mí; eso es lo que expresas cuando dices que estás en pie de guerra.

IDA Quisiera recuperarlo, porque era algo bueno para mí.

HELLINGER Cuando hay algo que no funciona, hay que sustituirlo por algo mejor.

IDA ¡Ay, Bert!, no lo encuentro.

HELLINGER Podemos buscar juntos, a ver si encontramos algo o a alguien mejor.

IDA Bueno, yo personalmente siento mucho que...

HELLINGER Te acabo de hacer una propuesta. ¿De acuerdo?

IDA Sí. Aún quería decir otra cosa más: ayer cogí las tijeras y me corté el

flequillo.

HELLINGER Pero aún no lo suficiente.

*Risas. En otra ocasión se había observado que las mujeres que llevaban el pelo de manera que les tapaba los ojos, estaban confusas; y cuanto más largo estaba el pelo, tanto mayor era la confusión.*

HELLINGER ¿Algo más?

IDA Sí. A pesar de todo el jaleo que me rodea, me encuentro bien.

### Malas notas de los hijos

WOLFGANG Me llamo Wolfgang. Trabajo en la universidad y también me dedico a psicoterapia, un número reducido de horas. Ignoraba que aquí hubiera tantas posibilidades de trabajar asuntos personales. Estoy casado y tengo dos hijos. Desde hace mucho me doy cuenta de que me afecta muchísimo cuando mis hijos sacan malas calificaciones en el colegio. Actualmente, ése es el caso de mi hijo.

HELLINGER ¿Cómo fue en tu caso, cuando eras pequeño? ¿Sacabas buenas notas en el colegio?

WOLFGANG Era extremadamente bueno en primaria, pero, después, al cambiar a secundaria, tuve un bache del que nunca me recuperé del todo.

HELLINGER Cuando los niños sacan malas notas tienes que decirles: «A mí me pasó igual, tuve un bache del que nunca me recuperé del todo.»

WOLFGANG Tengo qué pensármelo.

HELLINGER Tienes que decírselo, no pensar. Simplemente decirlo.

*Al grupo* ¿Se lo dirá? No se lo dirá. Él evita la solución.

*A Wolfgang* Una vez, una mujer me contó que estaba muy preocupada por su hija. Estaba enamorada de un tal Michael Jackson. Le había hecho un altar ante el que rezaba cada mañana, y cuando Michael Jackson tenía tos, ella tosía también. ¿Qué podía hacer? Le contesté:

– Dile: «Yo también era así.»

¿Sabes cuál es el problema con una medicina buena? Uno puede tomarla y entonces surte efecto. Pero el que antes la desmenuza, ya no puede tragarla tan bien.

### Dolor transferido

ROBERT Me llamo Robert y trabajo como asesor de empresas. Tengo tres hijos adultos y vivo con el menor de ellos.

HELLINGER ¿Estás divorciado?

ROBERT Separado.

HELLINGER ¿Desde cuándo?

*Robert rompe a llorar.*

HELLINGER ¡Mantén los ojos abiertos! Estos sentimientos te debilitan. Esto no lleva a ninguna parte. ¡Mírame a mí! ¿Me ves realmente? El color de mis ojos, ¿lo ves?

*Al grupo* Hay que intentar dirigir su atención a otra cosa, así sale de este sentimiento.

*A Robert* ¿Desde cuándo estás separado?

ROBERT Desde hace medio año.

HELLINGER ¿Quién se fue?

ROBERT Ella.

HELLINGER ¿Y qué pasó?

ROBERT Ella no quería seguir.

HELLINGER Céntrate en esta sensación que ahora tienes. ¿A qué época de tu vida pertenece?

ROBERT Creo que es muy antigua.

HELLINGER ¿Qué edad tiene el niño que tiene este sentimiento?

*Al grupo* Podéis observarlo si lo miráis.

*A Robert* ¿Qué edad tiene este niño, más o menos?

ROBERT Tres años.

HELLINGER Exacto. ¿Qué pasó cuando tenías tres años?

ROBERT Entonces murió mi hermana pequeña.

HELLINGER Tu hermana. Aquí está.

*Al grupo* Aquí hay una transferencia de una situación y de sentimientos, del pasado al presente. Con estos sentimientos no se debe trabajar en el presente; deben permanecer allí donde pertenecen, y allí deben ser trabajados.

*A Robert* Configuraremos tu familia actual ahora.

ROBERT No, no ahora. *Solloza.*

HELLINGER Te doy una última oportunidad.

*Robert configura la Constelación de su familia actual.*

Constelación: La hija representa a la hermana fallecida del padre

HELLINGER a Robert ¿Alguno de vosotros estuvo casado anteriormente o comprometido?

ROBERT No.

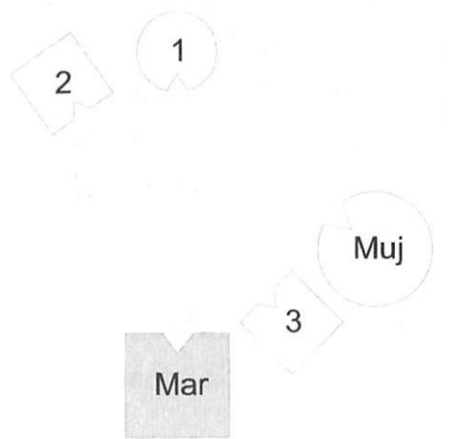

Abreviaciones:

**Mar** marido (= Robert)

**Muj** mujer

**1** primera hija

**2** segundo hijo

**3** tercer hijo

HELLINGER ¿Cómo se encuentra el marido?

**MARIDO** Me siento perdido aunque me encuentre en la fila.

HELLINGER ¿Cómo le va a la mujer?

**MUJER** Me siento torcida. Estoy mirando a mi hijo mayor y quisiera girarme.

HELLINGER ¿Y cómo te va emocionalmente?

**MUJER** No muy bien.

HELLINGER ¿Cómo se encuentra la hija?

**PRIMERA HIJA** Tengo un buen lugar, pero en el fondo sólo veo a mi padre.

HELLINGER ¿Cómo le va al hijo mayor?

**SEGUNDO HIJO** Bien, porque los veo a todos, pero de alguna manera me falta el contacto.

HELLINGER ¿Qué tal se siente el hijo menor?

**TERCER HIJO** Me encuentro en un enfrentamiento muy fuerte aquí, con mi

hermano mayor, y no me siento nada bien. Por otra parte es una sensación agradable estar, al menos aparentemente, tan arropado por mis padres.

**MARIDO** Aún quisiera añadir que no percibo a mi mujer, sino únicamente a mi hija. La sensación de estar perdido más bien venía de abajo. Hacia el menor de mis hijos siento mucha proximidad.

HELLINGER *a Robert* ¿Qué pasó con tu hermana menor?

ROBERT Se murió cuando yo tenía tres años.

HELLINGER ¿De qué?

ROBERT De una pulmonía.

HELLINGER Ahora introduce también a la hermana.

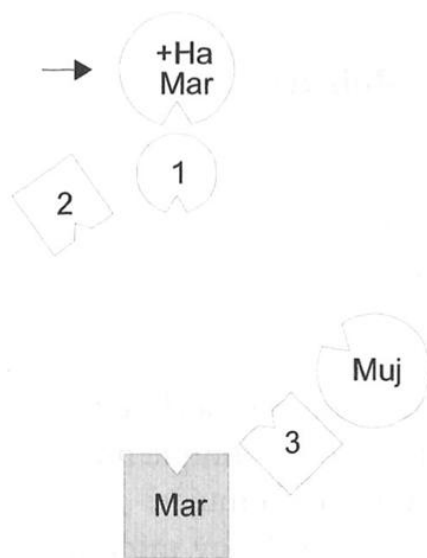

*Abreviaciones:*

+HaMar      hermana fallecida del marido

HELLINGER *al grupo* Se ve que la hija está identificada con la hermana menor. Para el padre, ella representa a la hermana muerta.

HELLINGER ¿Qué ha cambiado para el marido?

**MARIDO** Sentía escalofríos en todas partes.

HELLINGER ¿Cómo se encuentra la hija ahora? ¿Mejor o peor?

PRIMERA HIJA Más excitada.

HELLINGER ¿Qué tal se siente la mujer?

MUJER Algo ha quedado claro para mí. Me encuentro diferente; en el fondo,

mejor.

HELLINGER *al grupo* La hermana es la persona más importante aquí. Un sistema queda trastornado si falta una persona importante, cualesquiera que sean los motivos. Frecuentemente se trata de un hermano o una hermana del padre o de la madre, fallecidos en temprana edad. En cuanto esta persona se introduce, el sistema recibe nuevas energías, y sólo entonces se hace posible el cambio.

HELLINGER ¿Cómo le va a la hermana fallecida?

HERMANA FALLECIDA No puedo decirlo muy bien.

*Hellinger coloca a la hermana muerta al lado de su hermano, el representante de Robert.*

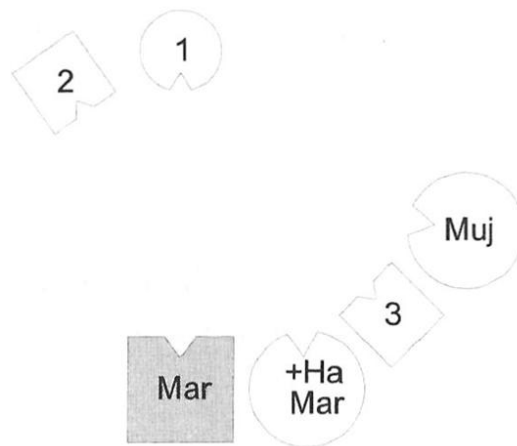

HELLINGER ¿Cómo se encuentra la mujer ahora?

MUJER Es increíble, pero ahora puedo girarme hacia mi marido.

*Hellinger modifica la imagen.*



HELLINGER ¿Qué tal para el marido?

**MARIDO** Cuando se acercó mi hermana fue muy bonito, y cuando vino mi mujer, también, pero tengo la sensación de que las dos deberían cambiar de lugar.

HELLINGER Es posible.

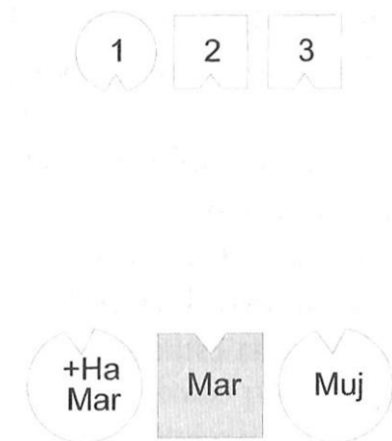

**MARIDO** Así está bien.

**MUJER** Es diferente y mejor.

HELLINGER ¿Cómo se encuentra la hermana fallecida?

**HERMANA FALLECIDA** Bien.

HELLINGER ¿Qué tal los hijos?

**TODOS** Bien.

HELLINGER *a la mujer* ¿Qué tal cuando los hijos se encuentran frente a ti?

MUJER Sí, bien.

HELLINGER *a Robert* Ahora ocupa tú mismo este lugar.

ROBERT *al ponerse en su lugar* No lo entiendo.

HELLINGER No necesitas entenderlo, únicamente tienes que ponerte en tu lugar.

*Robert sacude la cabeza.*

HELLINGER *al grupo* ¿Veis lo difícil que es la solución? ¿Cómo se resiste a la solución? Pero así es. De acuerdo, ya está.

### La recompensa negativa

HELLINGER La pregunta es: ¿qué puede hacer para que la hermana reciba el lugar que le corresponde, y qué hay que tener en cuenta?

Primer punto: él vive y, por tanto, se siente culpable frente a su hermana menor, que está muerta. Él tiene la ventaja, la hermana la desventaja. Ésta es su idea. Cuando se da un desequilibrio tan grande, quien tiene la ventaja se niega a tomar aquello de lo que podría apropiarse, a fin de compensar ese desequilibrio. No toma su vida, ni tampoco a su mujer, porque quiere llegar a un equilibrio con su hermana menor. Ésta es una reacción ciega que actúa como una necesidad compulsiva a la que nadie se puede resistir. Detrás de ella se halla también la creencia mágica de que su hermana estaría mejor si él estuviera mal, y que ella viviría si él muriera.

### El orden del amor

HELLINGER Sin embargo, existe una solución a un nivel superior. Podemos superar la necesidad de compensación encontrando un orden superior, un orden del amor. Es decir, no sólo a través del amor —ya que también la necesidad de compensación es amor—, sino a un nivel superior, a través de un orden superior del amor en el que reconocemos, tanto nuestro propio destino como el destino de la otra persona amada, como independientes el uno del otro, aceptándolos humildemente.

¿Cuál sería, pues, el paso liberador para él? Tiene que tomar en serio este sentimiento de culpabilidad y decirle una frase curativa a su hermana.

*A Robert* ¿Cómo se llamaba tu hermana?



ROBERT Adelheid.

HELLINGER «Querida Adelheid.» Repítelo. Di: «Querida Adelheid.» ¡Dilo!

*Robert solloza.*

HELLINGER Lo que estás haciendo es fatal para tu hermana.

*Al grupo* Al comportarse así, la muerte es doblemente dura para su hermana, ya que él actúa como si, a causa de la muerte de ella, también él tuviera que morir. Con su tristeza, por tanto, aún agrava el destino de ella, ya que tanto como él quiere a su hermana, también ella lo quiere a él.

Diré la frase liberadora a pesar de todo, aunque él no la emplee. La frase sería: «Querida Adelheid, tú estás muerta; yo aún viviré un poco, después moriré también.» Ésta es la frase liberadora que encierra tanto la compensación como la libertad. Y también hay humildad en ella; se acaba la superioridad. Él se muestra solidario con los muertos y vive. En segundo lugar, propongo un ejercicio que sería positivo tanto para él como para la hermana: que durante un año le enseñe el mundo. Se imagina que toma a su hermana de la mano y le enseña las cosas bellas del mundo, durante un año. Por ejemplo, puede presentarles a su mujer y a sus hijos; ésta sería una posibilidad. Así recuperará algo para ella.

*A Robert* Cuando tengas que hacer algo difícil, hazlo con ella al lado. De su suerte saca la fuerza para hacer algo que de otra manera no harías: hacer algo difícil, y hacerlo bien. Así, aunque ella ya no esté, su muerte temprana tendrá un efecto positivo en el presente. Ella seguirá viviendo a través de ti, en lo bueno que hagas. Esto lleva a la reconciliación y también sería una forma de recompensa.

## La recompensa a través del reconocimiento

IDA Durante todo el tiempo que llevo trabajando conmigo misma me he olvidado de valorar a una persona: a mi hermana.

HELLINGER ¿Qué ocurre con ella?

IDA Ella es la mayor. Me cortó el camino hacia la madre, y durante todo este tiempo no he visto más que lo negativo. Por supuesto que hubo también una parte negativa, pero al mismo tiempo me dio mucho, y le debo muchísimo.

HELLINGER Eso incluso se puede decir en público.

IDA Siempre sentía la necesidad de hacer algo bueno por ella, pero no funcionó.

HELLINGER Tampoco puede funcionar así. Lo único que se puede hacer en una situación así es reconocer a la otra persona. Éste, en primer lugar, es un

proceso interior, y después también se puede expresar con palabras, por ejemplo, diciendo: «Sé lo que me diste; lo valoro y me acompaña siempre.» Eso es lo más grande que se puede hacer, y es mucho más que intentar llegar a un equilibrio dando alguna otra cosa a cambio.

Constelación: Tomar, aunque muchos otros tuvieron que dar

KLARA Me llamo Klara, soy puericultora y estoy estudiando psicología. ¿Lo que quisiera conseguir? Me gustaría solucionar un asunto en relación con mi familia.

HELLINGER ¿De qué se trata?

KLARA De la situación con mis hermanas. Tengo dos hermanastras mayores. La primera, Barbara, es hija de mi madre; la segunda, Franziska, es hija de mi padre. Pero a esta última no la conozco.

HELLINGER ¿De quién es esta hija, de qué mujer?

KLARA Mi padre aún estaba casado cuando conoció a su madre. Poco después conoció a mi madre. Es decir, la relación con la madre de Franziska no duró mucho tiempo.

HELLINGER ¿Tu padre estuvo casado anteriormente?

KLARA Sí.

HELLINGER ¿Qué pasó con aquella mujer? ¿Por qué la abandonó?

KLARA Entretanto se desencadenó la guerra. Me dijo que con el tiempo se habían ido distanciando.

HELLINGER ¿Hubo hijos de ese matrimonio?

KLARA No.

HELLINGER ¿Y después conoció a su segunda mujer?

KLARA Sí.

HELLINGER ¿Y con ella tuvo una hija?

KLARA Sí.

HELLINGER ¿Por qué no se casó con ella?

KLARA Pienso que no lo hizo porque poco después conoció a mi madre.

HELLINGER ¿Tu madre también estuvo casada?

KLARA No.

HELLINGER ¿Pero tenía una hija?

KLARA Sí.

HELLINGER ¿Qué pasó con el padre de esa hija?

KLARA Mi madre me dijo que primero él no quería casarse con ella, y al final ella ya no quiso.

HELLINGER *al grupo* Hay que tener en cuenta lo que significa aquello que

acaba de contar. Ella tiene su vida a costa de muchos que hicieron sitio para ella. ¿Cuántos? La primera mujer de su padre, su hija y la madre de ésta, el primer marido de su madre y la hija de esa relación. Es decir, ¿de cuántas personas se trata? De cinco. En una situación así, y para respetar a todos los demás, la hija intenta alcanzar un equilibrio entre la ganancia y la pérdida, perdiendo ella misma. Un caso un tanto complicado. Probablemente no haya nada que hacer; el impacto es demasiado fuerte. Apenas hay personas que consigan tomar plenamente la vida teniéndola a costa de tantos otros.

HELLINGER a Klara ¿Alguna vez intentaste suicidarte?

KLARA No.

HELLINGER ¿Lo pensaste?

KLARA No.

HELLINGER Gracias a Dios.

*(Klara tuvo un accidente de coche grave y desde entonces está impedida.)*

*Parejas e hijos en la familia de origen de Klara:*

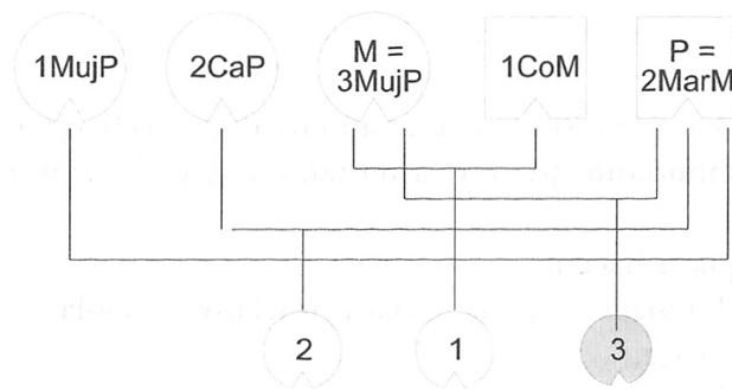

*Abreviaciones:*

- P=2MarM padre, segunda pareja de la madre
- M=3MujP madre, tercera pareja del padre
- 1CoM primer compañero de la madre, padre de 1
- 1 primera hija de la madre, de su primer compañero
- 1MujP primera mujer del padre
- 2CaP segunda compañera del padre, madre de 2
- 2 hija del padre y de su segunda compañera

### 3                   hija del padre y de la madre (= Klara)

HELLINGER Configuraremos tu familia de origen ahora. ¿Quién pertenece a ella?

KLARA Mi padre, mi madre, yo, la primera mujer de mi padre, su segunda mujer, con la que tuvo una hija que no conozco... pero no estuvo casado con esa mujer. Además, el hombre con el que mi madre tuvo una hija antes de estar casada con mi padre, y esa hija.

HELLINGER ¿Cuál es el orden entre las hermanas?

KLARA Primero va la primera hija de mi madre, después la primera hija de mi padre, y después yo, la más joven. Cuando nació la hija de mi padre aún estaba casado con su primera mujer.

HELLINGER ¿Por qué tu madre no se casó con el padre de su primera hija?

KLARA Ya estaba comprometido cuando conoció a mi madre, e inmediatamente después de nacer la hija volvió a la República Democrática Alemana.

HELLINGER ¿Está casado allí?

KLARA Creo que sí.

HELLINGER ¿Tiene más hijos?

KLARA Creo que sí.

HELLINGER Así, tu hermana mayor aún tendría más hermanos que no conoce. Es importante que vaya a ver tanto a su padre como a sus hermanos.

KLARA No quiere hacerlo.

HELLINGER Tu madre debería tomar la iniciativa por ella.

KLARA No lo hace.

HELLINGER Te contaré una pequeña historia.

#### *Ya están aquí*

*En un curso hubo un joven que nunca había visto a su padre. De joven, su madre había conocido a un francés en París. Cuando quedó embarazada, la familia de él lo casó inmediatamente con otra mujer, porque en Francia los hombres casados no estaban obligados a pagar alimentos. Así, el hombre quemó las naves, y la mujer ya no supo dónde encontrarlo. No había ninguna dirección ni ningún otro indicio que pudiera servirle.*

*Cuando el hijo cumplió los veinte años, su madre lo metió en el coche y se fue a Francia con él. Interiormente, sin embargo, se había aliado con el abuelo del chico, con el padre de su padre, confiando en que él los guiaría.*

Un día, al pasar por un pueblo, en una puerta vieron un rótulo con el apellido de aquel hombre. Entraron en la casa y preguntaron a una mujer por fulano de tal. La mujer exclamó:

– ¡Un momento! – se fue al teléfono, marcó y exclamó – : ¡Ya están aquí!

A Klara De acuerdo, ahora configura tu familia.

PARTICIPANTE a Klara ¿Qué pasó con la primera mujer de tu padre? ¿Tiene familia, y aún vive?

HELLINGER Eso no tiene importancia aquí. Más vale no dar demasiada información; de lo contrario, se perturba la percepción inmediata de los sentimientos.

Al ver que Klara coloca a su propia representante entre el padre y la madre ¿Tus padres están divorciados?

KLARA No.

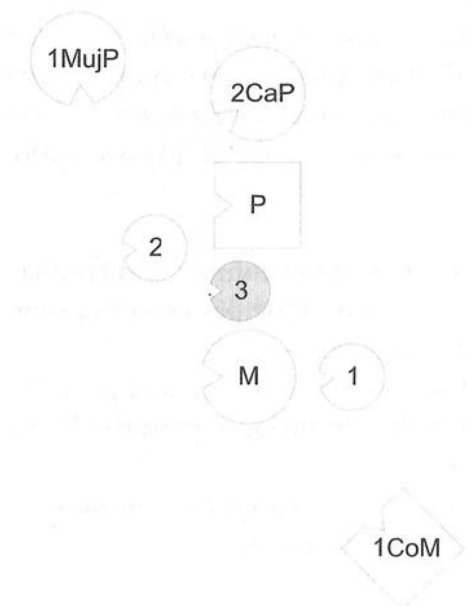

Abreviaciones:

- P padre; segunda pareja de la madre
- M madre; tercera pareja del padre
- 1MujP primera mujer del padre; sin hijos
- 2CaP segunda compañera del padre; madre de 2
- 1 CoM primer compañero de la madre; padre de 1
- 1 primera hija; hija de M y 1 CoM

- 2 segunda hija; hija de P y 2CaP
- 3 tercera hija (= Klara); única hija común de P y M

HELLINGER Configuraré directamente el orden.



HELLINGER ¿Qué tal para la segunda hija?

SEGUNDA HIJA Mejor.

HELLINGER Prueba a cambiar de sitio con tu madre.

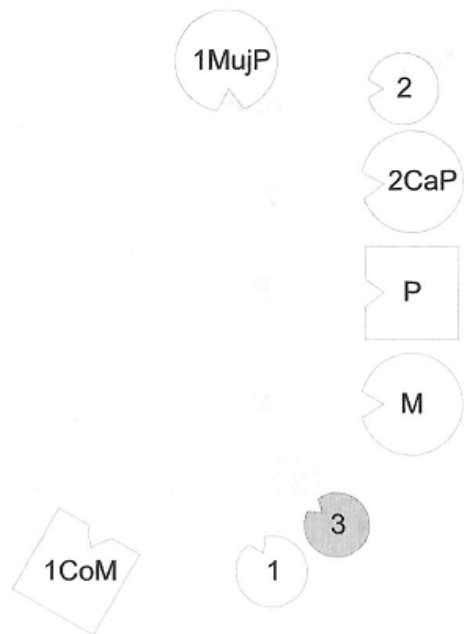

SEGUNDA HIJA Aún es mejor así.

HELLINGER ¿Qué tal la segunda mujer del padre?

SEGUNDA COMPAÑERA DEL PADRE Así, bien.

MADRE Yo también.

HELLINGER La segunda mujer del marido debe ir allí; de lo contrario, tú tienes que marcharte. ¿Qué tal la hija menor?

**TERCERA HIJA** Antes era algo extraño estar al lado del padre. La madre se hallaba a mi izquierda y notaba cómo me iba apartando de ella para dirigirme hacia el padre, sin ver a la madre en absoluto. Mientras la hermana aún se encontraba delante de mí, pensé: «Esto es un resguardo; así, nadie ve lo que pretendo con el padre.» Ahora aún queda un poco de tensión hacia la madre, pero, por lo demás, está bien.

HELLINGER ¿Qué tal la hija mayor?

**PRIMERA HIJA** Mientras me encontraba detrás de la madre, me sentía muy poderosa. Ejercía una influencia sobre ella y sobre mis hermanas; al mismo tiempo, sin embargo, me sentía extraña, no perteneciente. Ahora me siento integrada, ya no tan poderosa ni tan fuerte.

HELLINGER ¿Qué tal el padre de la hija mayor?

**PRIMER COMPAÑERO DE LA MADRE** Antes, cuando me encontraba detrás de mi ex compañera, notaba calor a mi derecha y me sentía atraído por ella constantemente. Cuando me pusiste aquí, quedó equilibrado; pero a mi

izquierda aún falta algo.

HELLINGER Aquí, naturalmente, iría tu familia actual. ¿Cómo se encuentra la primera mujer del padre?

PRIMERA MUJER DEL PADRE Me siento clavada aquí en el suelo, y continuamente me pregunto a qué viene todo esto. No lo entiendo.

HELLINGER El vínculo del marido con la segunda compañera y la hija de ésta tiene prioridad sobre el primer vínculo; uno reemplazó al otro.

PRIMERA HIJA Antes, al estar detrás de mi madre, me sentía poderosa, pero también irritada; no sé por qué. Ahora sigo sintiéndome fuerte, pero también siento una cierta irritación que tiene que ver con todas estas mujeres. Me siento la más fuerte de todas, pero me irrita que haya tantas mujeres aquí.

HELLINGER Aún me gustaría probar otra cosa: introduciré también a la novia de tu padre.

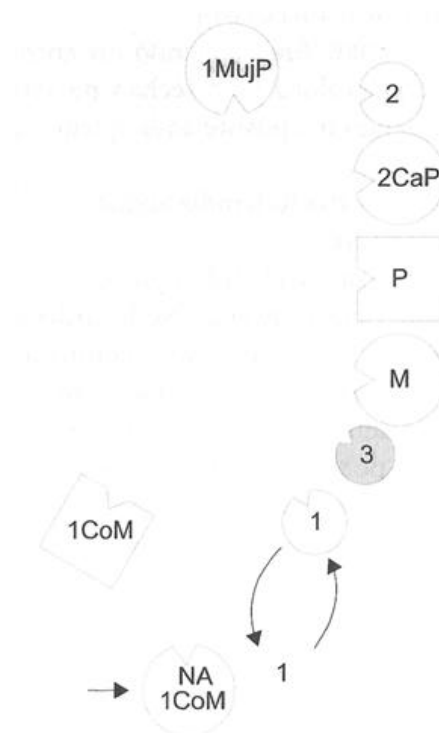

*Abreviaciones:*

NA1 CoM novia anterior del primer compañero de la madre

HELLINGER ¿Qué tal la novia?



NOVIA ANTERIOR DEL PRIMER COMPAÑERO DE LA MADRE A la izquierda del hombre me sentía mareada, y a su derecha se me cortaba la respiración. Aquí, más atrás, me encuentro mejor.

HELLINGER *a la hija mayor* ¿Para ti hay alguna relación con esta mujer?

PRIMERA HIJA De momento tengo la tendencia de salir, es decir, de retirarme.

HELLINGER Ponte al lado de la novia anterior del padre. ¿Qué tal así?

PRIMERA HIJA Mejor.

HELLINGER Con ella estás identificada.

PRIMERA HIJA Simplemente me encuentro mejor aquí.

HELLINGER Es la consecuencia de la identificación. Tienes sus sentimientos. Ella fue engañada a causa de la relación entre tu padre y tu madre. Ahora, tú sientes su irritación en este grupo. Son sus sentimientos; para ti son extraños.

*A Klara* ¿Es comprensible para ti?

KLARA Sí.

HELLINGER *a la hija mayor* Ahora vuelve a tu lugar. Únicamente se trataba de averiguar si estabas identificada con ella.

*A la representante de Klara* ¿Cómo te encuentras tú?

**TERCERA HIJA** Justo antes noté mi espalda, primero en la parte superior, y después, como si me estuviera doblando hacia atrás. Tenía que ver con el hecho de que se fuera mi hermana mayor. No es tan fuerte desde que vuelve a estar a mi lado.

HELLINGER Intenta cambiar con la madre.

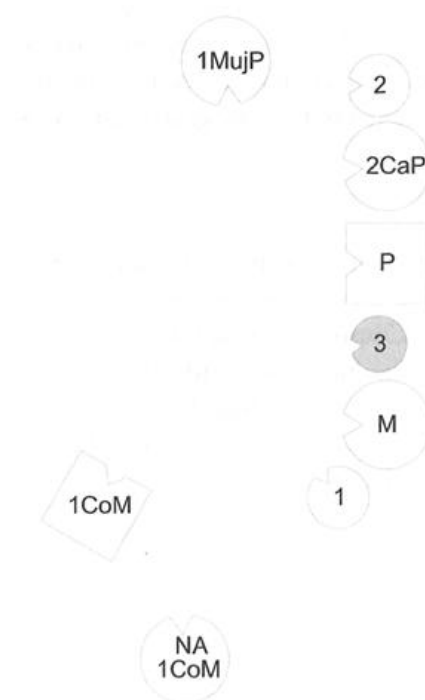

TERCERA HIJA Aquí me encuentro mejor.

PADRE Para mí es como si aquí hubiera una balanza que se mantuviera en equilibrio, y aquí a la izquierda, con mi hija, se encuentra el eje. Cuando ella estaba al otro lado de su madre, el eje estaba conmigo. Incluso físicamente tambaleaba de un lado para otro.

HELLINGER ¿Qué tal para la madre?

MADRE Para mí es muy curioso. Todo esto no me interesa; no tengo ningún sentimiento. Pero aquí, al lado de mi hija mayor, me encuentro mejor.

PRIMERA HIJA Me siento responsable de la madre, pero no lo quiero.

HELLINGER La madre pertenece más bien al sistema de su primer compañero. Como tercera mujer no se atreve a tomar a su segundo marido.

*A la hija mayor Ponte al lado de tu hermana menor.*

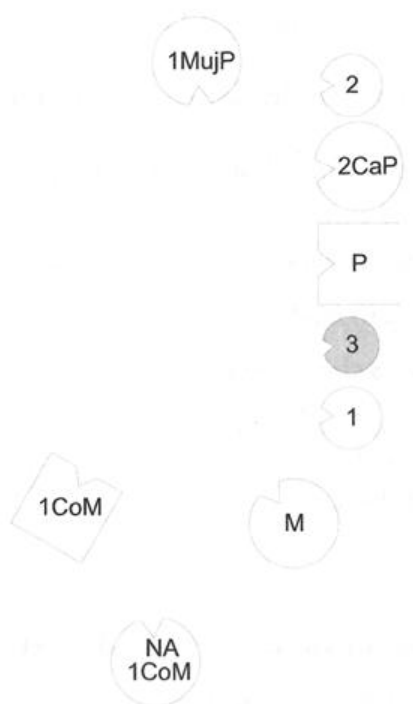

PRIMERA HIJA Aquí no puedo respirar. Me siento increíblemente bien aquí, pero no puedo respirar.

HELLINGER *a Klara* ¡Ponte tú misma en tu lugar!

KLARA *al encontrarse en su propio lugar* Siento una fuerte unión con mi hermana mayor.

HELLINGER Exacto, porque con vuestros padres no podéis contar del todo.

*Klara comienza a llorar con mucha aflicción.*

HELLINGER Ahora ve a la primera mujer de tu padre e inclínate ante ella. Una reverencia ligera, pero con respeto.

*Al cabo de unos instantes* Ahora ve a su segunda mujer, y también haz ante ella una reverencia ligera.

*Al cabo de unos instantes* Ahora ve a tu segunda hermana y abrázala.

*Klara la abraza, sollozando largamente y con aflicción.*

HELLINGER Ahora ve a la novia anterior del padre de tu hermana mayor, e inclínate ante ella.

*Al cabo de un tiempo* Y ahora al padre de tu hermana mayor, e inclínate también aquí.

*Cuando Klara vuelve a enderezarse* Ahora vuelve a tu lugar y mira a tu alrededor. ¡Míralos a todos!

*El padre le pone el brazo en el hombro.*

HELLINGER Ahora ve hacia tu madre.

*Klara se abraza a ella y solloza largamente.*

HELLINGER Ahora vuelve otra vez a tu lugar y mira a tu alrededor. ¡Míralos a todos una vez más!

*Al cabo de un tiempo* ¿Está bien así?

*Klara asiente con la cabeza.*

La culpa reconocida se convierte en fuente de fuerza

HARTMUT Después de la Constelación de Robert y de ver su tristeza por su hermana muerta, me ocupa el problema de la culpa adoptada. Me he dado cuenta de que toda mi vida me he programado para pagar culpas, e incluso he conseguido darle un sentido cristiano a esta actitud.

HELLINGER El que tiene una superestructura cristiana tiene que pagar culpas, o piensa que debería hacerlo. Y lo que es aún peor, incluso piensa que realmente podría hacerlo.

Cuando una persona tiene una culpa personal, ésta se convierte, si es admitida, en fuente de fuerza. En cuanto la persona admite su culpa, ya no tiene sentimientos de culpabilidad. Los sentimientos de culpabilidad se desarrollan cuando alguien intenta apartar o negar su culpa. La persona que admite su culpa, sin embargo, tiene fuerza; la culpa se manifiesta como fuerza. Quien niega su culpa y rehúye sus consecuencias se siente culpable y débil. La culpa capacita a la persona para realizar actos buenos para los que antes no hubiera tenido la fuerza necesaria; pero únicamente si reconoce su culpa.

En cambio, la persona que toma sobre sí una culpa y sus consecuencias en lugar de otro, se debilita. Así no puede hacer nada bueno con esta culpa. Al contrario, las consecuencias suelen ser fatales. Al mismo tiempo también debilita a la otra persona, dado que, tomando sobre sí la culpa del otro, también lo priva de la fuerza para hacer algo bueno con esa culpa.

La adopción de una culpa ajena, por tanto, tiene consecuencias negativas en todos los niveles. Así, pues, deberías decirle a tu madre: «Cualquiera que fuera la culpa entre tú y mi padre, os respeto como mis padres. Tomo lo que me disteis, y ahora os dejo en paz.»

De esta manera dejas la culpa y sus consecuencias con tus padres. Esta actitud repercute inmediatamente en tus padres, aunque no digas nada en voz alta. Ellos tienen que encarar su culpa y sus consecuencias, y tú quedas libre para confrontar tu propia culpa. ¿Lo he dejado claro?

HARTMUT Está claro.

HELLINGER ¿Más preguntas al respecto?

CLAUDIA Aún no lo he comprendido del todo. Cuando alguien toma sobre sí la culpa de otro, se debilita...

HELLINGER Se debilita a sí mismo y al otro.

CLAUDIA Que debilite al otro lo comprendo, pero ¿a sí mismo?

HELLINGER También. La culpa adoptada siempre debilita. Quien lleva la cruz de los demás ya no tiene fuerzas para lo positivo. Sin embargo, quien lleva su propia cruz, su culpa y su destino, es fuerte. Los lleva con la cabeza en alto y tiene la fuerza de hacer algo grande con ellos.

## Guardar las apariencias en lugar del padre

HELLINGER Aportaré otro ejemplo.

Una mujer sentía la necesidad de guardar las apariencias, temía que le perdieran el respeto. Intentó «guardarlas» exteriormente, por ejemplo, a través de diferentes peinados. Su padre —así suponía la hija— había cometido atrocidades durante la guerra. Por tanto era él quien debía sentir miedo de que

dejasen de respetarle y debía procurar guardar las apariencias. Como solución le propuse que se imaginara de niña al lado de su padre, que levantara la mirada y le dijera: «Querido papá, guardo las apariencias en tu lugar.» Ciertamente era éste su comportamiento; pero no osó hacerlo, ni siquiera como un ejercicio. Ésta, sin embargo, hubiera sido la solución, ya que el padre se hubiera visto acosado. De esta manera, la culpa y el miedo hubieran vuelto al lugar al que pertenecían, dejando libre a la hija. Sin embargo, se trataba de un acto humilde. La hija ya no tendría más grandeza que la suya propia, ni más peso que el suyo propio. Pero, con un destino tal, los hijos raras veces tienen el valor y la fuerza para dar este paso. Así pues, una persona ajena a la situación debe dejar que el destino tome su curso. Intentando intervenir, un tercero se comportaría exactamente de la misma manera que aquella hija: tomaría sobre sí algo que no podría ni debería tomar.

### El sufrimiento es más fácil que la solución

UTE Me llamo Ute. Hace un año y medio tuve una hernia discal, y desde entonces sufro de dolores de espalda persistentes. A pesar de mi trabajo terapéutico me cuesta poner límites, y pienso que aún hoy uno de mis padres no me quiere. Un indicio para mí es que, desde hace quince años, tengo relaciones en parte muy intensas, pero nunca duraderas.

HELLINGER Desde el punto de vista psicológico, los dolores de espalda siempre tienen la misma causa y se curan muy fácilmente: haciendo una profunda reverencia. ¿Ante quién habría que hacerla?

UTE ¿Una reverencia?

HELLINGER Sí, una reverencia. Mira cómo estás sentada: es exactamente todo lo contrario de una reverencia. La reverencia se hace así, hasta el suelo. Probablemente habría que hacerla ante la madre. Traducido a una frase interior, con una reverencia dices: «Te honro.» Es una frase curiosa: al mismo tiempo libera.

UTE Hay una parte de mí que podría hacer una reverencia, pero creo que no sería lo suficientemente profunda.

HELLINGER Si la haces, tendría que ser hasta el suelo. Pero los dolores de espalda son más fáciles que esta reverencia. El sufrimiento es más fácil que la solución. Por tanto, no hay que compadecerse de ti.

UTE Bueno, me gustaría hacerlo, pero noto que aún guardo algún rencor.

HELLINGER *al grupo* Es un grave error pensar que los clientes realmente desean librarse de sus problemas. Muchas veces, lo único que pretenden es que se les confirmen sus problemas, y aquí acabamos de ver un ejemplo muy

ilustrativo.

### La solución humilde duele

LEO Soy Leo. Desde hace dieciséis años trabajo de psiquiatra y psicoterapeuta. Con mi trabajo estoy totalmente satisfecho; con mi familia de origen, en absoluto. En la relación con mi mujer vivo muy feliz, con dos hijos de seis y nueve años, pero respecto de mis padres tengo la sensación justificada de tener a dos hijos más. Mi padre está cayendo en un senilismo precoz.

HELLINGER El modo en que hablas es bastante arrogante.

LEO Sí, lo soy.

HELLINGER Se ve en seguida.

LEO Aunque a veces no sé hasta qué punto no será mi familia la que me induce a ello. Es decir, mis padres, desde que tengo memoria consciente de ellos, están reñidos, aunque ya ni admitirían la palabra «reñidos». En algún momento se quisieron, pero desde que tengo memoria yo fui el mediador entre ellos dos.

HELLINGER Ahora quieres seducirme para que acepte tu interpretación y adopte tu visión. Si tu interpretación fuera correcta, el problema estaría solucionado. Dado que no está solucionado, se demuestra que tu interpretación es equivocada. Cuanto más se aleja una interpretación de la realidad, más veces hay que repetirla. De lo contrario, la percepción la cuestionaría. Bien, ¿qué quieres hacer ahora? ¿Quieres la solución? *al grupo* ¿Habéis visto la expresión de su cara? No quiere la solución. Por tanto, tampoco seguiré ahora.

La solución duele. También la solución buena duele; ya que la solución buena es humilde. Ésta es la traba. ¿Estás enfadado conmigo ahora?

LEO En mi familia se estaría enfadado en un caso así, pero sé que tampoco llevaría a ninguna parte. Lo de mis padres es una cuestión candente porque últimamente la situación se ha ido agravando. Pero también soy tenaz y no me rindo.

HELLINGER Muy bien. De acuerdo.

### El movimiento amoroso interrumpido

JOHANN Me llamo Johann. Hice la carrera de magisterio, pero desde hace tres años trabajo como ecologista y asesor de jardinería, es decir, también planifico e instalo jardines. Desearía trabajar unos síntomas físicos que me acompañan siempre. Se trata de tensiones musculares en los hombros, en parte también dolores de cabeza, y una sensación de opresión en el abdomen.

HELLINGER Lo de la cabeza podría ser la consecuencia de un amor acumulado, acumulado porque se interrumpió un movimiento temprano hacia uno de los padres, por regla general, hacia la madre. Mirándote es ésa la impresión que me das: una persona en la que se interrumpió un movimiento temprano. ¿Estuviste hospitalizado de niño?

JOHANN Estuve ingresado dos veces. Una vez por una operación –eso fue de muy pequeño– y más tarde, con paperas.

HELLINGER Eso lo explicaría. Aquí se interrumpió un movimiento hacia los padres, y en ese punto frecuentemente surgen sentimientos de desesperación, de dolor y, muy a menudo, de rabia, y la convicción resignada de que «no sirve de nada.» Para arreglarlo hay que volver a aquella situación y posteriormente llevar a término el movimiento interrumpido. Es posible hacerlo mediante hipnoterapia o a través de terapia de sujeción. ¿Te suena la expresión «terapia de sujeción»?

JOHANN He oído el nombre.

HELLINGER También puede hacerse con adultos, pero de manera que vuelvas a tu infancia, que vuelvas a sentir como el niño de aquel entonces, y que el o la terapeuta se convierta en la madre de aquel entonces. Ambos vuelven a la situación de entonces para, posteriormente, llevar a término el movimiento interrumpido.

JOHANN ¿Quiere decir que el flujo de mi propio dar y moverme hacia mis padres fue interrumpido?

HELLINGER Exacto. El movimiento hacia la madre fue interrumpido. Siempre que alguien fue interrumpido en un movimiento temprano hacia uno de los padres, el recuerdo surge una y otra vez –aunque sólo sea como recuerdo corporal– en cuanto la persona se dirige a otro, por ejemplo, a su pareja. Así, en el mismo punto en que interrumpió el movimiento en aquel entonces, también lo interrumpe ahora. En vez de llevar a término el movimiento hacia la persona querida, la esquiva e inicia un movimiento circular, alejándose del punto de interrupción para después volver a él. Con esto acabo de darte una descripción de la neurosis. La neurosis nace en el punto en el que se interrumpió el movimiento hacia uno de los padres, y el comportamiento neurótico no es más que el movimiento circular antes descrito.

Junto con la descripción del problema también te he indicado la solución, ya que una buena descripción siempre encierra la solución. Pero la solución da miedo. Cuando la persona lleva a término el movimiento interrumpido, experimenta un gran dolor. Es la vivencia más dolorosa de todas, dado que va acompañada de una sensación de impotencia, de una impotencia muy profunda.

JOHANN Mi hermana me contó que mis padres querían visitarme en el hospital pero que no podían acercarse a mí. Tan sólo podían verme de lejos y debieron de llorar mucho. Pero no tengo ninguna imagen concreta de esta escena.

HELLINGER Ya tenemos una imagen concreta: mirándote, podemos ver exactamente tu edad y lo mal que lo pasaste. Coge tu silla y siéntate delante de mí, muy cerca.

*Johann coge su silla y se sienta delante de Hellinger. Éste le coge la cabeza, que había mantenido muy erguida, y la mueve hacia adelante en un gesto de inclinación.*

HELLINGER *al grupo* Aquí, en la nuca, es donde el flujo de energía estaba interrumpido y ahora puede volver a fluir.

*A Johann* Cierra los ojos, respira profundamente y vuelve, vuelve lejos, a tu infancia. Respira profundamente. Resiste a la debilidad, ve hacia la fuerza. Sigue, respira con fuerza. Ahora di: «¡Por favor!»

JOHANN ¡Por favor!

HELLINGER ¡Con fuerza!

JOHANN ¡Por favor!

HELLINGER Sí, sigue así, más fuerte.

JOHANN ¡Por favor!

HELLINGER Bien, ¡sigue!

JOHANN ¡Por favor! ¡Por favor!

HELLINGER ¡Extiende los brazos! Puedes abrazarme tranquilamente. «¡Por favor!»

JOHANN ¡Por favor!...

HELLINGER ¡Cómo le decías a tu madre?

JOHANN Mami.

HELLINGER Di: «¡Mami, por favor!»

JOHANN ¡Mami, por favor!

HELLINGER «¡Por favor, mami!»

JOHANN ¡Por favor, mami!

HELLINGER «¡Por favor!»

JOHANN ¡Por favor!

HELLINGER Dilo con insistencia.

JOHANN ¡Por favor, mami!

HELLINGER ¡Fuerte!

JOHANN ¡Por favor!

HELLINGER Con toda la fuerza.



JOHANN ¡Por favor! ¡Por favor!

HELLINGER Y ahora dilo muy tranquilamente: «Por favor, mami.»

JOHANN Por favor, Mami.

*Johann abre los ojos.*

HELLINGER ¡Hola! ¿Cómo te encuentras ahora?

JOHANN Bien.

HELLINGER ¿Ves lo mal que lo pasó el niño? Estaba desesperado. Pero es posible recuperar lo perdido. En este ejercicio, el inspirar significa tomar, y el espirar, moverse hacia la otra persona. También la reverencia es un movimiento hacia la otra persona. De acuerdo, ya está.

## Dolores de espalda

GERTRUD También quisiera hablar de mis dolores de espalda. Desde hace mucho tiempo sufro de tensiones musculares en el lado derecho. Cada noche me despierto con la mano derecha totalmente insensible. No consigo solucionarlo. Hago gimnasia y todo, pero no se va.

HELLINGER Cuando vuelva a dolerte imagínate que con esa mano acaricias la mejilla de tu marido.

GERTRUD No tengo marido.

HELLINGER Acaricia al de entonces, ¿de acuerdo?

## El gusanillo

KARL La frase «tienes que anular la adopción», me ha llegado muy hondo y está constantemente trabajando en mi interior. Es decir, tengo que concentrarme mucho en la situación de aquí para no pensar siempre en aquella frase.

HELLINGER Podrías deshacerte de ella muy fácilmente, ¿sabes cómo?

KARL Haciéndolo. *Se ríe.* En este punto aún me muevo entre los polos de «sí» y «no». En el lado del sí me afectó mucho cuando hablaste de hacer fluir nuevamente la energía en el caso de los dolores de espalda y de cabeza, y de los efectos de este inclinarse con respeto y de valorar a la otra persona. Pienso que el camino hacia el sí empieza valorando a ese hombre.

HELLINGER Muy bien. Has aprendido rápidamente. Aquí empieza.

## Constelación: La madre amenazaba con matarse con los hijos

THEA Me llamo Thea, estoy casada, tengo cuatro hijos mayores que ya no viven en casa. En un principio trabajaba de profesora de religión y más tarde hice la formación de terapeuta familiar. La cuestión que quisiera trabajar: cuanto más tiempo pasa, más me acuerdo de mi hermano. En un principio pensaba que no podía tener tanta importancia, pero ahora me doy cuenta de que sí la tiene.

HELLINGER ¿Qué le pasa?

THEA Se suicidó hace veintitrés años.

HELLINGER ¿Qué edad tenía?

THEA Veintinueve.

HELLINGER ¿Cómo se suicidó?

THEA Se ahorcó.

HELLINGER ¿Y qué es lo malo?

THEA Noto que ya desde mi infancia me acompaña el sentimiento de que yo vivo a costa de él. Aún hoy me pasa; me pregunto por qué yo vivo y él tuvo que morir.

HELLINGER ¿Tuvo que morir?

THEA Pienso que para él parecía así.

HELLINGER ¿Hubo algún motivo para el suicidio?

THEA Sí que hubo un motivo, pero pienso que ésa no puede ser la única explicación.

HELLINGER ¿Cuál es el supuesto motivo?

THEA Mi hermano hizo el doctorado mientras ya trabajaba de profesor adjunto en la facultad. Había otro profesor adjunto que dijo que le haría la vida imposible de todas las maneras; mi hermano evitó eso.

HELLINGER Ese no puede ser el motivo.

THEA No, ya lo digo yo. Ése sería el motivo inmediato, el que tuviera la sensación de que alguien quería arruinarlo a toda costa y así él mismo puso un punto final.

HELLINGER Frecuentemente, los familiares viven el suicidio como una ofensa, comportándose como si tuvieran el derecho a sentirse ofendidos cuando una persona se decide de esta manera. Así, pues, un primer paso hacia una solución para ti sería que le dijeras: «Respeto tu decisión y siempre seguirás siendo mi hermano.»

THEA Este paso ya lo di hace aproximadamente diez años, pero a pesar de todo, no consigo encontrar la paz. Noto que aún hay algo más.

HELLINGER No lo has dado; de lo contrario, estarías tranquila.

THEA Creo que he llegado al punto de poder decir: «Acepto que tú solo hayas

decidido sobre tu vida.»

HELLINGER No, no, no. Es algo totalmente diferente lo que tú dices y lo que dije yo. «Aceptar» expresa indulgencia y superioridad. Sin embargo, diciendo «respeto», el otro es grande. ¿Y qué ocurre con tus hijos? ¿Hay alguno que lo imita?

THEA El segundo.

HELLINGER Señal de que no está solucionado. ¿Ha intentado suicidarse ya?

THEA No.

HELLINGER ¿Lo ha mencionado alguna vez?

THEA No.

HELLINGER ¿Qué hace que pueda preocuparte?

THEA No, no es así. No estoy preocupada. Pero es el que más se parece a él, también físicamente y en sus ideales.

HELLINGER Lo estás programando.

THEA Hm, me temo que sí.

HELLINGER Lo estás programando a través de lo que en él observas, lo que supuestamente observas. ¿A quién se lo tienes que entregar para que esté seguro?

THEA A su padre.

HELLINGER Exacto.

THEA Hace tiempo que quiero hacerlo, pero hasta ahora no funciona.

HELLINGER Entonces configuraremos tu familia actual. ¿Quiénes pertenecen a ella?

THEA Mi marido, nuestros cuatro hijos y yo.

HELLINGER ¿Tú o tu marido estuvisteis casados anteriormente o mantuvisteis una relación seria?

THEA No.

HELLINGER ¿Alguien más falta?

THEA Mi madre vive con nosotros, pero no sé qué papel juega ella.

HELLINGER ¿Desde cuándo vive con vosotros?

THEA Vive con nosotros desde que nuestro segundo hijo se fue de casa, hace aproximadamente seis años.

HELLINGER ¿Tu padre murió?

THEA Cayó en la guerra cuando yo tenía apenas cuatro años.

HELLINGER Tienes que cuidar a tu madre, está claro.

THEA Ése no es el problema.

HELLINGER ¿Tu padre murió cuando tú tenías...?

THEA Yo tenía apenas cuatro años. Lo vi por última vez cuando tenía tres años.

HELLINGER ¿Cómo murió?

THEA En Rusia, en Stalingrado.

HELLINGER Éste es el trasfondo para el suicidio de tu hermano: le siguió. ¿Qué edad tenía tu padre cuando murió?

THEA Treinta años. Mi hermano tenía casi treinta años; fue pocos días antes de cumplir los treinta.

HELLINGER Éste es el trasfondo.

THEA No lo entiendo.

HELLINGER Así es, simplemente. Los hijos lo hacen así. ¿Cómo reaccionó tu madre ante la muerte de tu padre?

THEA Con ideas de suicidio que también expresó ante nosotros, los hijos.

HELLINGER Esto refuerza aún más lo que sostengo. ¿Ella amaba a tu padre?

THEA Sí.

HELLINGER No estoy tan seguro. El que ama no reacciona con ideas de suicidio.

THEA Primeramente reaccionó con desesperación, y después nos dijo:

– Si perdemos la guerra, nos tiramos al río, matamos a toda la familia.

No sé si las amenazas de suicidio tenían que ver directamente con mi padre.

HELLINGER ¡Pero si son amenazas de asesinato!

THEA Amenazas de asesinato, sí.

HELLINGER Esto parece cada vez más inquietante. De acuerdo, configuremos tu familia.

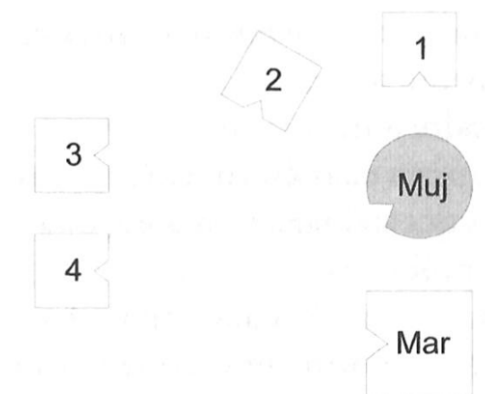

*Abreviaciones:*

Mar    marido

Muj    **mujer (= Thea)**

- 1        primer hijo
- 2        segundo hijo
- 3        tercer hijo
- 4        cuarto hijo

HELLINGER ¿Cómo se encuentra el marido?

MARIDO Muy extraño. Mi mujer no parece cercana, y mis hijos están aún más lejos. El contacto pasa a través de mi mujer, pero no hay ningún indicio de que este contacto deba realizarse verdaderamente, y los hijos que tengo enfrente están demasiado lejos para que pueda mantener un diálogo con ellos.

HELLINGER ¿Cómo se encuentra el hijo mayor?

PRIMER HIJO Estoy realmente furioso. Estoy indignado; y cuando se colocó a mi madre aquí, entre mi padre y yo, esa sensación aun se intensificó. No soy parte de ellos y estoy enfadado.

HELLINGER ¿Cómo se encuentra el segundo hijo?

SEGUNDO HIJO Quiero apartarme de mi madre, al menos más que ahora.

HELLINGER ¿Cómo se encuentra el tercer hijo?

TERCER HIJO La primera sensación fue de inquietud y de amenaza. Mis dos hermanos mayores están muy lejos. Nuestra madre, para mí, está apartada. Noté que lo soportaba mejor si intentaba mantener la mente clara, sin meterme en esa sensación tan inquietante. Y cuando me giré hacia mi hermano menor pensé: «A éste lo tengo que cuidar, debo sacarlo de aquí.» Es decir, creo que lo tengo claro pero me preocupo por mi hermano menor; mi hermano mayor, allá atrás, no me inquieta, sólo está enfadado.

HELLINGER ¿Cómo se encuentra el cuarto hijo?

CUARTO HIJO Estoy frente a mi madre, pero noto que no hay ningún contacto. También mi padre está lejos de mí. Me siento un poco solo. El contacto más estrecho es con este hermano que se halla a mi lado. No me encuentro a gusto así.

HELLINGER ¿Cómo se encuentra la mujer?

MUJER No puedo mirar a los hombres. No tengo brazos, los siento tan pesados, y no puedo levantar la mirada. Tengo que mirar siempre al suelo.

*Hellinger modifica la imagen de manera que la mujer mire hacia fuera y los hijos se encuentren enfrente del padre, por orden de edad.*

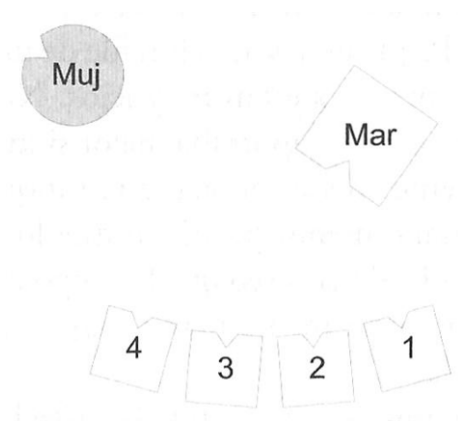

HELLINGER ¿Qué ocurre con el marido?

MARIDO En el fondo, no echo en falta a la mujer. Me alegro de que los hijos estén aquí, alineados.

HELLINGER ¿Qué tal ahora el hijo mayor?

PRIMER HIJO Encuentro que para mí todo está en orden aquí. No echo en falta a la madre.

HELLINGER ¿Cómo se encuentra el segundo hijo?

SEGUNDO HIJO Bien, por mi parte. Aunque me gustaría tener contacto con la madre. Pero, por lo demás, está bien para mí.

TERCER HIJO Ya no me preocupa el hermano menor.

HELLINGER ¿Cómo se encuentra el más pequeño?

CUARTO HIJO Me encuentro mucho mejor aquí en este círculo. Recibo mucha fuerza y me siento arropado. Lo único que me parece una pena es que no esté aquí la madre.

HELLINGER ¿Cómo se encuentra la mujer?

MUJER Me encuentro mejor. Para mí está bien.

HELLINGER *a Thea* Naturalmente, esto no es ninguna solución buena, pero ésta es la situación. Ahora pondré a tu padre y a tu hermano.

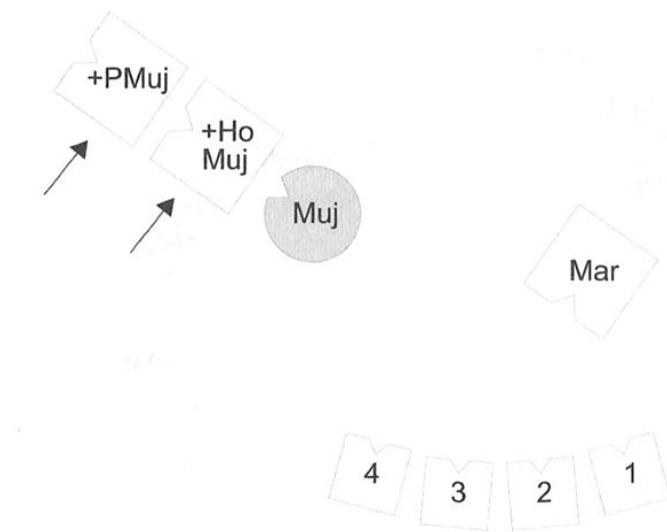

*Abreviaciones:*

- +PMuj padre de la mujer; murió en la guerra cuando ella tenía cuatro años
- +HoMuj hermano de la mujer; se suicidó

HELLINGER ¿Qué tal así para la mujer?

**MUJER** Así está bien para mí, detrás del padre y del hermano.

HELLINGER Esa es la fidelidad. Ella sigue al padre y al hermano. La propia vida no tiene ninguna importancia para la fidelidad.

*Al marido* ¿Cómo se encuentra el marido en todo esto?

MARIDO Está bien así.

HELLINGER ¿Y su hermano?

HERMANO DE LA MUJER † Yo también lo siento así.

HELLINGER *al grupo* Aún intentaré una solución más sutil. Primero hay que considerar el caso extremo antes de poder pensar también en una alternativa más sutil. Pero muchas veces la solución más sutil no es más que un deseo vano, siendo la solución extrema la que al final se impone y actúa.

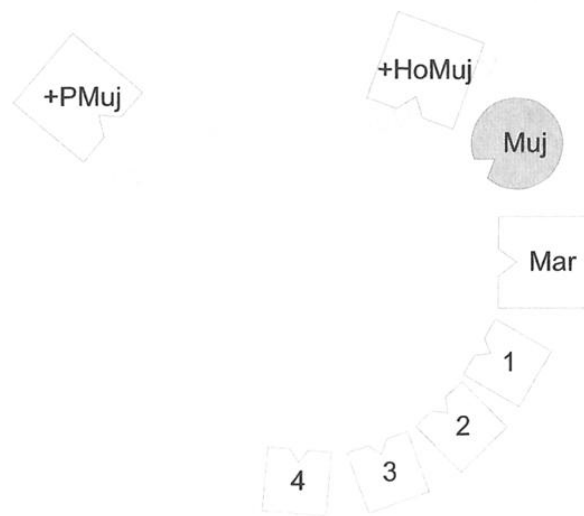

HELLINGER ¿Cómo se encuentra el marido así?

MARIDO Es una pena que los hijos ya no estén delante de mí.

HELLINGER ¿Qué tal la mujer?

MUJER Estoy atada a mi familia de origen. Quisiera apoyarme un poco en mi marido, pero no quiero mirar ni ver nada.

HELLINGER a Thea Ahora aún necesitamos a tu madre.

*Hellinger introduce una representante de la madre, y la coloca de espaldas a la familia.*

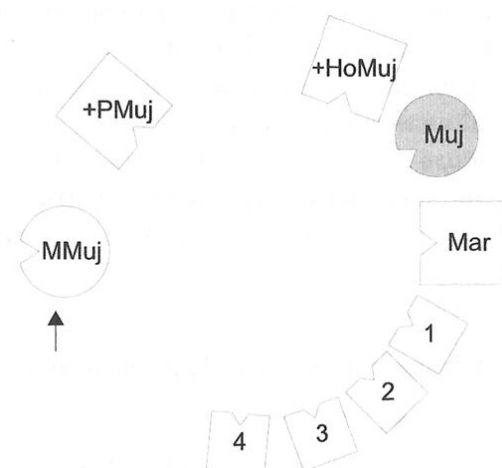



*Abreviaciones:*

MMuj madre de la mujer

HELLINGER ¿Cómo se encuentra su madre aquí?

MADRE DE LA MUJER No está mal.

HELLINGER ¿Qué ha cambiado para la mujer?

**MUJER** Es bueno que esté aquí. Así también puedo mirar un poco este círculo.

HELLINGER *al grupo* Es su madre la que tiene que marcharse. Ella ha perdido el derecho a la pertenencia.

HELLINGER ¿Qué tal el padre de la mujer?

PADRE DE LA MUJER † Desde que está mi mujer, todo me parece redondo y completo.

HELLINGER *a Thea* Ocupa tú misma tu lugar.

THEA *una vez se encuentra en su lugar* Con los hijos me va bien. ¿Y aquí, con el marido?

HELLINGER Al menos podrías dirigirle una mirada un poco más amable.

MARIDO Ha evitado todo contacto físico.

HELLINGER Aún necesita acostumbrarse. Érase una vez un esquimal que se fue de veraneo al Caribe. Después de quince días se acabó acostumbrando.

THEA Aún hay algo más que me llama la atención y no me deja tranquila: estoy entre mi marido y mi hermano.

HELLINGER Pues acércate más a tu marido, hasta que lo toques realmente.

MARIDO Aún faltan tres centímetros más.

HELLINGER *al grupo* Sería un crimen gravísimo que ella fuera feliz con su marido, ya que traicionaría a su madre y se arrogaría el derecho de tener una felicidad mayor que la de ella. Ya veis el valor que requiere esta felicidad.

## Las consecuencias de amenazas de asesinato y de crímenes en la familia

HELLINGER La persona que mata a otro miembro de su sistema, o quiere matarlo, pierde su derecho a la pertenencia.

ULLA ¿Por las amenazas de asesinato?

HELLINGER Sí. Por las amenazas de asesinato su madre perdió su derecho a la pertenencia.

ULLA ¿Aunque no lo cometiera?

HELLINGER Aunque no lo cometiera. Aquí estaba clarísimo. También en el

caso de crímenes graves cometidos contra otras personas, ajenas al sistema, el criminal pierde el derecho de pertenencia en su sistema. Entre tales crímenes siempre cuenta el asesinato.

En un curso, un hombre contó que su padre había sido alcalde y que, al final de la guerra, se negó a entregar la ciudad. En consecuencia, murieron muchas personas más. Después de la guerra, este hombre fue condenado a muerte; él, sin embargo, se sentía inocente y su hijo lo consideraba un héroe. No obstante, cuando configuramos el sistema, se vio claramente que había perdido su derecho a la pertenencia. Así, lo hicimos salir de la sala, y todo el sistema quedó en paz. Tales situaciones existen. Sin embargo, hasta ahora no había visto ningún caso como el de la familia de Thea, en el que la madre tenía que abandonar el sistema por sus amenazas de asesinato.

*A Thea* De todos modos está clarísimo: tu madre ha perdido el derecho a la pertenencia. Eso, sin embargo, no tiene consecuencias en lo que a tus obligaciones con ella se refiere. Pero debes saber que el sistema está envenenado por el asesinato, o las amenazas de asesinato, lo cual tuvo consecuencias graves, por ejemplo, para tu hermano. Por este mismo motivo, también tus hijos tienen que salir de la esfera de tu sistema lastrado para pasar a la parte sana del sistema, esto significa que todos deben colocarse al lado del padre; allí están seguros.

ROBERT ¿Qué ocurre en caso de un aborto voluntario? ¿También sería un asesinato cometido dentro del sistema?

HELLINGER No. No tiene estas consecuencias. Sólo las tendría en condiciones muy especiales.

THEA Aún quisiera preguntar algo más. Mi madre —y esta idea me permitió vivir con todo esto— lo reparó cuando, al final de la guerra, quedamos atrapados entre los dos frentes en Alta Silesia. Ella se tiraba delante de nosotros para protegernos de las granadas con su propio cuerpo. Es decir, más tarde intentó muchas veces salvar nuestras vidas. Para mí, eso fue una especie de reparación.

HELLINGER Eso no puede anularlo. Es bueno lo que hizo, y debes valorarlo; pero no puede liquidar lo otro, como pudiste ver en la suerte de tu hermano. Frecuentemente tenemos la idea de que sería posible deshacer lo hecho, por ejemplo, a través de la expiación. Pero no es así. En un caso así hay que asumir la culpa. Así es. La culpa ya no puede anularse ni repararse. Pero con la fuerza de la culpa puede hacerse algo bueno o grande. Eso reconcilia. A pesar de todo, no liquida la culpa. Cuando una persona asume su culpa de esta manera, su actitud tiene mucha más grandeza que la que supone decir que todo está perdonado o reparado. ¿Cómo podría o debería una persona perdonar un

hecho así? La culpa sigue existiendo y actúa como fuerza.

KARL Me asusté cuando antes dijiste que el suicidio de su hermano fue algo así como una repetición de la muerte del padre. No lo entendí.

HELLINGER Ahora lo interpreto de otra manera. La que en realidad hubiera tenido que suicidarse era la madre, y el hijo lo hizo por ella. Ésta es la dinámica de fondo.

A *Thea* ¿Es comprensible para ti?

THEA Sí.

CLAUDIA ¿Entonces el suicidio del hijo no tenía nada que ver con la muerte del padre, sino con las amenazas de asesinato de la madre?

HELLINGER Sí. Aunque también existe la otra dinámica, que una persona siga por lealtad al padre que ha muerto, aquí es más poderoso el otro modelo. Cuando algo más fuerte ocupa el primer plano, lo menos fuerte pierde importancia. Lo que sería importante en otros sistemas, aquí ya no lo es, porque este impacto eclipsa todo lo demás. En un caso así, esta cuestión se soluciona únicamente dejando de lado todo lo demás, al igual que hicimos aquí. Las amenazas de asesinato de la madre superan todo lo demás.

## El miembro que ha perdido la pertenencia debe ser excluido

GEORG Dijiste que la madre de *Thea* había perdido su derecho a la pertenencia. Me interesaría saber cuándo se aplica esto y cómo hay que manejarlo.

HELLINGER Muchas veces, la única posibilidad de decidir cuándo se aplica esto es ver un caso concreto. El derecho a la pertenencia siempre se pierde cuando una persona mató o quiso matar a otra en el seno de la familia, o cuando cometió un crimen serio contra otros. En un caso así, la persona en cuestión debe marcharse o tiene que ser excluida. De lo contrario, otro miembro inocente del sistema será excluido.

«Excluir a una persona» significa, por ejemplo, que los hijos despidan a su padre o a su madre de sus corazones, con amor, dejando que se vayan con las víctimas.

Una vez, en un curso, hubo un participante de Irlanda cuyo abuelo había matado a su propio hermano en la Guerra de la Independencia. Pero en vez de ser excluido, se le consideraba un héroe. Así, pues, en su lugar había un nieto que vivía lejos de su país como uno que ya no pertenecía a la familia; además, estaba reñido con su hermano. En la Constelación de su familia hicimos salir de la sala al abuelo, e inmediatamente se hizo la paz entre los hermanos y en el sistema.

En otro curso tuve a la sobrina segunda de Hermann Göring, el

responsable de los campos de concentración en el Tercer Reich. Cuando se configuró la Constelación de su sistema, el fantasma de ese hombre aún erraba por aquella familia. Aún conservaban una preciosa vajilla de plata con su nombre grabado. También en ese caso no hubo paz y tranquilidad en el sistema hasta que se le envió fuera y se le excluyó. También le aconsejé a la cliente que hiciera desaparecer la vajilla de plata, completamente. No debía ser vendida ni regalada, ni tampoco debían sacarle provecho de ninguna otra manera. Así lo hizo al cabo de un año.

GEORG ¿Y qué ocurre cuando una mujer engañó al marido, o el marido a la mujer, por ejemplo, casándose sin amor y sólo por razones económicas? ¿También pierden el derecho a la pertenencia?

HELLINGER A veces lo pierden en su familia actual, pero no en la familia de origen; allí es donde pueden volver.

### Confiar en la imagen interior

FRANK ¿Me pregunto si en el presente caso no se podría partir también de la idea de que en la madre de Thea misma había una cólera asesina?

HELLINGER Lo que estás haciendo...

FRANK Aún no he terminado.

HELLINGER Pero basta para demostrar el efecto de tales preguntas, ya que lo cierto no puede cuestionarse impunemente. Yo lo vivo así: una persona dice algo, y en mi interior se forma una imagen del sistema. De repente veo dónde está la máxima energía. Ahora bien, si después dudo o hago una pregunta hipotética, la imagen desaparece. Toda pregunta que formulas respecto de la imagen, hace que la imagen desaparezca, restando fuerzas para la acción, tanto a ti como al otro. ¿Comprendes?

FRANK Bueno, es algo que conozco, pero en este caso simplemente tenía otra pregunta más. Yo mismo trabajo con asuntos de este tipo y me interesa saber si también podría verse así.

HELLINGER Es imposible comparar, porque esto aquí se puede ver. Cuando formulo una pregunta general, tan sólo me imagino la situación. Así falta el impacto de los hechos. Si tuvieras un caso concreto y lo presentaras, también podríamos tratarlo concretamente, y habría fuerza en ello. De esta manera, sin embargo, la pregunta no es más que hipotética y no tiene fuerza. La pregunta de cómo podría ser una montaña resulta superflua cuando la miras.

DAGMAR Aún tengo otra pregunta más. Antes se mencionó que la madre de Thea vivía con ella, y que su padre había muerto. ¿Cómo debe actuar ella ahora ante su madre?

HELLINGER Si respondo a esta pregunta, resto fuerzas a Thea; porque es una pregunta que se refiere a Thea, y ella ya ha comprendido de qué se trata. Si haces esta pregunta aunque en realidad sea suya, diriges la atención hacia ti en vez de dejar que se mantenga en Thea, y hacia el saber, en vez de hacia la acción.

DAGMAR Pero también forma parte de mi propia pregunta.

HELLINGER No. Te has apropiado de una pregunta ajena, y no tienes derecho a hacerlo. Cuando tengas una pregunta tuya, que se refiera a tu propio actuar, la responderé. Pero tiene que ser una pregunta concreta.

## La responsabilidad del terapeuta en el trabajo con Constelaciones Familiares

HELLINGER Hay terapeutas que durante una Constelación Familiar les dicen a los participantes que busquen la solución por su propia cuenta, siguiendo su propia intuición. Sin embargo, de esta manera no la encuentran. La solución requiere el gran valor de mirar abiertamente la realidad, valor que, por regla general, sólo tiene el terapeuta, siempre que se mantenga independiente, conozca y afirme los órdenes que actúan en los sistemas, y se someta a ellos con respeto. Dejando que los participantes actúen por sí solos, éstos se comportan como si secretamente se hubieran puesto de acuerdo en mantener el problema. Por tanto, el terapeuta no debe actuar como si no viera lo que ve, ni ocultar sus conocimientos y experiencias detrás de frases formuladas en subjuntivo, ya que, de lo contrario, engaña a los participantes y forma parte de su complot. La persona que comprende los órdenes ve la solución. Tendrá que probar un poco para encontrarla con exactitud, pero, por regla general, lo esencial está claro inmediatamente.\*

---

\* Con el paso del tiempo, el trabajo de Bert Hellinger se ha ido desarrollando y ha alcanzado dimensiones aún más profundas en el alma humana. Así, recientemente apareció un nuevo elemento en el trabajo con las Constelaciones: los llamados «movimientos del alma». Sobre todo al abordar casos de crímenes o culpas graves, o hechos de guerra que implicasen a dos bandos enfrentados en una lucha sangrienta, Bert Hellinger suele confiar a los representantes de las víctimas y de los perpetradores a los profundos movimientos del alma. Para ello, una vez configurada la Constelación, les pide a los representantes que se centren en sus percepciones, sentimientos e impulsos sin seguirles inmediatamente; tras esa breve espera, los participantes de la Constelación pueden entregarse a sus movimientos, siempre en silencio y plenamente centrados. La imagen resultante suele ser de gran fuerza, orientada hacia la reconciliación en un nivel profundo.

Durante su taller en Buenos Aires, en abril de 2001, Bert Hellinger refirió un ejemplo de este procedimiento:

«El año pasado estuve en Israel para un taller de Constelaciones Familiares. Una mujer

Al trabajar con Constelaciones Familiares, el terapeuta procede de manera puramente fenomenológica. Es decir, se expone a un contexto oscuro hasta que, de repente, le llegue la claridad. En cambio, si busca la solución a partir de un concepto determinado o de una asociación, no la encontrará nunca. Por medio de deducciones no encontrará nunca la solución, ya que ésta, en cada caso, ha de encontrarse de nuevo. Toda solución, por tanto, es siempre única e irrepetible. Al partir de la experiencia con otras constelaciones anteriores, al pensar que probablemente será de una o de otra manera, ya no estoy en contacto con la realidad que inmediatamente se halla ante mí. Por tanto es esto lo que cuenta: orientar el pensamiento hacia un modo de actuar, de percibir y de mirar radicalmente diferente. La única forma de lograrlo, sin embargo, será teniendo presentes y respetando a todos los implicados, sobre todo a la persona que lleva la carga. Al centrar mi mirada en esa persona encontraré la solución, ya que, de esta manera, tendré presente lo esencial.

## El procedimiento en la configuración de la familia actual de Thea

KARL Aún estoy pensando en el trabajo con la Constelación de Thea. Conozco bastante bien a la familia de Thea y me di cuenta de que las personas que en la constelación actuaban como representantes, en parte se pronunciaban de manera totalmente distinta a lo que los propios miembros de la familia dirían sobre sus relaciones en la familia. Sin embargo, me impresionó que la imagen que después presentaste como variante más dura coincidiera muy claramente con mi percepción de la familia, aunque las personas aquí se hubieran expresado de manera distinta a nivel emocional. Es decir, lo que tú configuraste como imagen, desde mi punto de vista era acertado para esta familia. Desde entonces me pregunto cómo es que en tu imaginación y en tu trabajo no

---

*contó que su padre había sido asesinado por un árabe. Entonces configuramos a tan sólo dos personas: al padre de esa cliente, es decir, un israelí, y a su asesino, cuyo representante era también israelí. Estaban uno frente a otro. El asesino tenía grandes dificultades para mirar a los ojos a su víctima. Primero se retiró moviendo el puño y después, poco a poco, empezó a mirar al otro. De repente, entre ellos dos empezó a surgir un amor muy profundo. El representante de la víctima extendió su brazo y el otro, intensamente dolido, empezó a acercarse a él. Finalmente se abrazaron durante mucho tiempo, muy entrañablemente. Después, el representante de la víctima se dejó caer al suelo, se echó de espaldas y el representante del árabe se tendió a su lado y así estuvieron en paz. Todo transcurrió sin ninguna intervención de parte del terapeuta. Se desarrolló por sí solo en el alma de estos representantes.*

*Esos serían los movimientos del alma. Es lo que hace que aquello que estaba separado se vuelva a unir y que todos sean iguales. Esta Gran Alma quiere reintegrar a todos los que están separados.» (N. de la T.)*

dependieras de los sentimientos expresados por los participantes.

HELLINGER No, no dependo de ellos. Noto si una persona está centrada y atenta al momento de expresar lo que siente o si hay algo que la distrae.

KARL Lo pude ver muy bien.

RAIMUND Siempre tuve la idea de que se trataba de encontrar cuanto antes la imagen final. Ahora veo que también los pasos intermedios tienen su importancia para la imagen final.

HELLINGER La imagen final se busca a través de varios pasos. Frecuentemente se señalan primero los extremos a los que el sistema tiende, para después buscar la solución mejor en varios pasos. De ahí resulta la imagen global. Sin embargo, es preciso acercarse a la meta con una cierta rapidez. Si la búsqueda resulta demasiado larga, la energía se pierde. A veces también se sabe en seguida lo que conviene. En un caso así, quizás baste con un solo paso, y todo estará hecho.

### Confusión adoptada y sentimientos adoptados

JONAS Cuando en la Constelación de Thea representaba a su tercer hijo, me encontraba muy confuso, y en la pausa intenté averiguar qué había sido lo confuso. Pienso que había bastantes elementos que correspondían a mi propia familia. Lo confuso era que en un principio escuché dos veces con mucha atención para saber quién hacía el papel de quién, pero, a pesar de todo, tenía la imagen de que quien representaba a mi padre no era mi padre, sino el padre de mi madre. Ahora me pregunto qué tendrá que ver todo esto con mi familia, ya que mi madre también perdió a su padre muy pronto.

HELLINGER Yo interpretaría que tú sentías lo que ocurría en esa familia. Por tanto, no lo transfieras a tu familia, mejor trabájalo aparte. Pero es bueno que lo comuniques. Quizás exista este tipo de confusión en la relación de Thea con su marido, y nos acabas de dar un *feedback* importante.

LEO Yo tampoco he salido todavía de ese papel de suicida, del hermano en la Constelación de Thea, aunque noto que no tiene nada que ver con la persona que soy ahora.

HELLINGER Hay que retirarse muy conscientemente. Al participar en una Constelación Familiar, podemos percibir la rapidez con que una persona puede quedar involucrada en un sistema ajeno. ¡Cuánto más un niño que, día tras día, vive en un sistema así! ¡Con qué rapidez se verá involucrado en la dinámica y en los sentimientos de su familia! Por otra parte, también experimentamos cuán variables y poco fiables son nuestros sentimientos cuando, por ejemplo, en una Constelación, basta con dar un solo paso para hacerlos cambiar totalmente.

*Al grupo* ¿Podemos dar por acabado el tema?

HARTMUT No.

### Amenazas de suicidio de la madre

HARTMUT Durante toda mi vida, dicho a grosso modo, estuve expuesto a las amenazas de suicidio del mundo femenino, ahora lo digo con ironía. Tras fracasar su matrimonio, mi madre me decía a mí, como hijo mayor:

– Tal día o tal otro me mataré.

Nunca lo hizo, pero a mí me impuso una carga terrible. Aún me acuerdo; era horrible. Empezó cuando yo tenía trece años.

HELLINGER ¿Cuál hubiera sido la solución? ¿Aún vive tu madre?

HARTMUT Sí.

HELLINGER ¿Aún lo dice hoy en día?

HARTMUT No, no. Ahora intenta alargar su propia vida y la de los demás.

HELLINGER ¿Cuál hubiera sido la respuesta adecuada en aquel entonces, la respuesta liberadora? Te la daré; para eso estoy. ¿Quieres oírla?

HARTMUT Claro que sí.

HELLINGER Hubiera sido: «Querida mamá, no te preocupes, en su momento ya lo haré por ti.»

*Al grupo* ¿Notáis el efecto? Después, ¿qué posibilidades de suicidarse hubiera tenido la madre? Y también él estaría libre. Aunque parezca extraño, el efecto es bueno. Aquí también usamos trucos, siempre que sean buenos.

HARTMUT Con mi primera mujer, es decir, con la madre de mis hijos, esto se repitió.

HELLINGER No quiero saberlo ahora.

*Al grupo* ¿Qué hace ahora?

WILHELM Perpetuar el problema.

HELLINGER *al grupo* Ya sabe la solución. Con su mujer podría hacer lo mismo que con su madre. Él, sin embargo, se mantiene en el problema.

JOHANN Pero ¿la frase sólo funciona si la formula como un truco, sin creer que al final tenga que hacer de veras lo que anuncia?

HELLINGER Si la dice así, únicamente puede decirla con un aire ambiguo, lo cual requiere mucha fuerza. Cualquiera podría decirlo en serio, pero de manera ambigua, de forma que el otro empiece a dudar, eso es un arte. Es un truco, pero exige que se tengan fuerzas. Imagínate que visita a su madre y se lo dice; le flaquearían las piernas.

JOHANN Lo que quiero decir es que podría ser que él, diciéndolo, piense que tenga que hacerlo realmente. Porque él no lo vive como algo ambiguo.



HELLINGER Mi sospecha es que él mismo habrá pensado seriamente que lo tenía que hacer. Esa frase, sin embargo, también lo salvaría a él.

GERTRUD A causa de la acústica no entendí la frase. ¿Podrías repetirla?

HELLINGER No. No repito este tipo de frases.

HARTMUT Ahora me siento amordazado, porque aún quería decir que la segunda...

HELLINGER No quiero saberlo ahora, ya lo percibes bien. Y no puedes obligarme. En todo caso tendrías que ganarme.

*Al grupo* Con relación al tema del suicidio, os contaré una historia. Es una de esas historias que nos conmueven. Al oírlas, parece que la muerte y la separación han quedado suspendidas, y así a algunos los alivia, como una copa de vino por la noche: después, duermen mejor. A la mañana siguiente, sin embargo, se levantan de nuevo y vuelven a su trabajo.

Otros, en cambio, una vez tomado el vino, permanecen echados y haría falta una persona que pudiera despertarlos. Ésta les cuenta la historia de manera un poco diferente, convirtiendo el veneno en antídoto, y así, quizás, se despierten de nuevo, libres del encanto.

### *El Final*

*Harold, un joven de veinte años que frecuentemente hacía ver que trataba a la muerte de tú a tú, extrañando así a los demás, le contó a un amigo sobre su gran amor: Maude, de ochenta años ya. Le contó cómo quería celebrar con ella su cumpleaños y también su compromiso, y cómo, en medio de la alegría, ella le confesó que había tomado un veneno y que a medianoche su vida habría acabado.*

*El amigo permaneció pensativo durante un momento; después le contó una historia:*

*«En un planeta diminuto vivía un hombrecito y, como allí era el único, se llamaba Príncipe, es decir, el Primero y el Mejor. Pero además de él había también una rosa. Antaño su olor había sido encantador, pero ahora parecía marchitarse a cada momento, y el Pequeño Príncipe – aún era un niño – no descansaba en su esfuerzo por mantenerla viva. Durante el día tenía que regarla y, por la noche, protegerla del frío. Pero cuando él necesitaba algo de ella – como ya había ocurrido antes, en otras ocasiones – ella le enseñaba sus espinas. Así, pues, no era de extrañar que con el tiempo él se cansara y decidiera marcharse.*

*Primeramente visitó algunos planetas cercanos. Eran diminutos como el suyo, y sus príncipes, casi tan extravagantes como él. Allí no le retenía nada.*

*Después llegó a la bella Tierra y encontró el camino a una rosaleda.*

*Debían de ser miles de rosas, cada cual más bella, y el aire estaba cargado de su dulce fragancia. Ni en sueños hubiera pensado que habría tantas rosas, ya que hasta entonces tan sólo conocía una; y quedó cautivado por su exuberancia y su suntuosidad.*

*Pero entre las rosas lo descubrió un zorro astuto. Fingía ser tímido, y al ver que podía engatusar al pequeño, le dijo:*

*– Quizás pienses que todas estas rosas son bellas, pero no son nada especial. Crecen solas y tan sólo requieren un poco de cuidado. Tu rosa, en cambio, allá lejos, ella sí es única, porque es exigente. ¡Vuelve con ella!*

*Al oír esas palabras, el Pequeño Príncipe se sintió desconcertado y triste, y tomó el camino que llevaba al desierto. Allí encontró a un piloto que había aterrizado por una avería, y pensó que quizás podría quedarse con él. Aquél, sin embargo, era un frívolo cuyo único interés consistía en divertirse. Así, el Principito le contó que volvería a casa con su rosa.*

*En cuanto se hizo de noche, sin embargo, se fue a hurtadillas a ver a una serpiente. Hizo como si quisiera pisarla y entonces ella le mordió. Él se sacudió un poco, pero después se quedó inmóvil. Así murió.*

*A la mañana siguiente, el piloto encontró su cadáver. “¡Qué pillo!”, pensó, y enterró los restos en la arena.»*

*Harold – así se supo más tarde – faltó al entierro de Maude. En lugar de ello – por primera vez en años – puso rosas en la tumba de su padre.*

Quizás habría que añadir que a muchos que sienten un cariño especial por la historia de *El Principito* de Saint-Exupéry les gusta jugar, en su imaginación, con el suicidio, e incluso lo cometen a veces. Encuentran en esta historia una aureola que quita importancia a tal acto y que lo glorifica, como si se tratara de un juego de niños capaz de hacer realidad un sueño infantil. De esa manera, sueñan con que su anhelo y su esperanza sean más fuertes que la muerte y que ésta, quizás, suprima la separación en vez de sellarla. Pero se olvidan de un hecho: llamamos «inmortal» a lo que ya sabemos perdido y pasado.

## A vida o muerte

LEO Aún estoy pensando que vengo de una familia en la que se dice que a partir de los treinta años la vida en sí ya no tiene gracia. Así me lo dijo mi madre por teléfono hace poco.

HELLINGER A veces es así en las familias cristianas: uno se muere con Jesús.

LEO Pero, a pesar de todo, no es fácil dejar que los padres se mueran así. Lo que

aún quería decir esta mañana era que, hace poco, mi padre intentó coger el coche otra vez. Es muy tozudo y padece de un senilismo precoz, por lo que a veces no encuentra los interruptores, por ejemplo, para las luces. Así, le dije a mi madre, y quizás también éste fuera un comentario ambiguo:

—De acuerdo, entonces podremos enterrarlo entre Fulda y GieBen\* cuando volvamos a hacer esa ruta la próxima vez.

Pero también hay algo de seriedad en todo eso. La situación es realmente nueva para mí. A veces realmente no sé si hacer una broma o retirarme y dejar que mis padres se las arreglen solos.

HELLINGER Cuando la muerte no tiene nada de terrible ni nada de serio, se la trata así. Así fue también esta mañana. Por eso te interrumpí en seguida. Hubo algo increíblemente destructivo en la manera en que hablaste de tus padres. Por regla general, considero en peligro de suicidio a las personas que hablan así. Por lo demás parecen alegres, muchas veces incluso simpáticas, pero a pesar de todo se nota que se mueven en otra dirección muy distinta; por debajo se desarrolla otra dinámica totalmente diferente. La forma en que se habla demuestra que algo terrible ocurre en ese sistema, y esta sensación aun se intensifica por lo que acabas de decir.

Ahora estás serio. ¿Ves la diferencia con esta mañana, lo serio, lo centrado que estás ahora?

*Al grupo* Es importante que el terapeuta no permita este evadirse a la ironía ante asuntos serios. Inmediatamente hace volver al grupo a la seriedad. Al fin y al cabo se trata de la vida y de la muerte.

LEO Pero no quería decirlo con ironía esta mañana. *Se ríe al decirlo.*

HELLINGER *al grupo* ¿Lo veis?, ya está otra vez. Acaba de demostrarlo nuevamente para que pudiéramos verlo. ¿Lo veis? Esto es, y es muy peligroso. Inmediatamente pienso que estas personas peligran, en el sentido de que traman algo, y es posible que ni siquiera sepan conscientemente de qué se trata. Se encuentran como impulsadas por una fuerza extraña.

*A Leo* Tampoco puedes contener la risa; te impulsa. En un caso así se va a las raíces. ¿Hubo algo especial en la familia de tus padres?

LEO El padre de mi madre era minero y murió muy pronto de silicosis.

HELLINGER En un caso así, cuando un hijo o una hija alcanza la edad del padre que murió joven, frecuentemente piensa que ya no tiene derecho a seguir viviendo, o quiere seguir al padre en la muerte. En el caso de tu madre, si los hijos perciben o sospechan algo así en ella, uno de los hijos querrá hacerlo en su lugar. Ese hijo se ríe al pensar en la muerte.

---

\* *Dos ciudades del centro de Alemania. (N. de la T.)*

## La tumba

UTE Estoy muy centrada en lo que dijiste durante la última media hora. Me encuentro muy agitada. Tiene algo que ver con la culpa y el suicidio, pero no puedo decirlo exactamente. También tiene algo que ver con ese inclinarme profundamente ante mi madre; hay algo que me retiene de hacerlo, pero no sé lo que es.

HELLINGER La reverencia te sacaría de la tumba. ¿Algo más?

UTE No puedo decirlo. Me entristece que me digas algo así. No sé hasta qué punto es cierto. No puedo decir nada al respecto, sólo que me entristece. Seguramente será porque tiene algo que ver con la muerte.

*Rompe a llorar.*

HELLINGER Para el momento lo dejaré así.

## Constelación: Dos tíos abuelos expulsados y un tío despreciado

FRANK Soy Frank, y conozco a Bert desde hace bastante tiempo. Estoy divorciado y tengo dos hijos, de veintiuno y catorce años, con los que, afortunadamente, mantengo una buena relación. Vivo con Dagmar en una casa propia y, después de unos años tormentosos, hemos encontrado una relación mucho más pacífica. Como psicoterapeuta trabajo con un enfoque muy sistémico y, a veces, al trabajar con clientes, me doy cuenta de que algunas cosas me afectan tan intensamente a nivel emocional que sospecho que aún hay algo que hacer en ese punto. También aquí hubo algunas cosas que me afectaron muy intensamente. Primero, el destino de la hermana de Robert que no fue aceptada, y, después, la historia del supuesto criminal de guerra. Antes empecé a temblar tan fuertemente que no pude seguir escribiendo. Tengo que saber sin falta qué dinámica es ésta.

HELLINGER Entonces configúralo. Cuando hay tanta dinámica, hay que abordarlo en seguida.

FRANK ¿Me refiero a mi familia de origen?

HELLINGER Exacto. ¿Quiénes pertenecen a ella?

FRANK Mi padre, mi madre, mi hermana, yo (como segundo hermano), mi hermano menor y otra hermana más.

HELLINGER ¿Alguno de tus padres estuvo casado anteriormente, o comprometido, o mantuvo alguna relación seria?

FRANK No.

HELLINGER ¿Falta alguna otra persona?

FRANK Bueno, hubo personas en la familia que fueron expulsadas.

HELLINGER Empecemos con la familia nuclear. Después buscaremos si aún falta alguien más y lo integraremos.

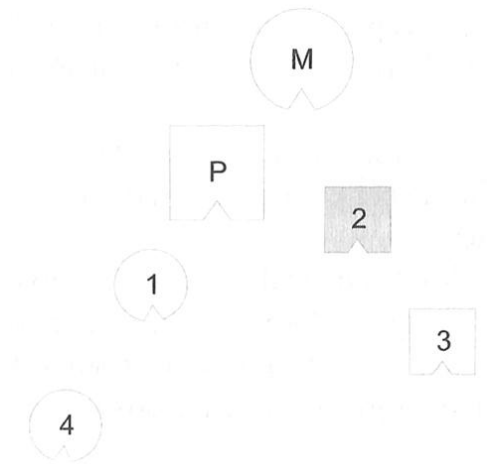

*Abreviaciones:*

- P padre
- M madre
- 1 primera hija
- 2 segundo hijo (= Frank)**
- 3 tercer hijo
- 4 cuarta hija

HELLINGER Cuando en una Constelación, como aquí, todos miran en una misma dirección, allá delante faltan algunas personas. ¿A quién miran? ¿Quién tendría que estar allí delante? ¿Hubo algo especial en la familia de tu madre?

FRANK El abuelo murió en la Primera Guerra Mundial cuando mi madre tenía doce años. Y después es importante que su hermano siempre fue la oveja negra.

HELLINGER ¿Qué quiere decir «oveja negra»?

FRANK En primer lugar, era homosexual; eso era grave. Además, se le consideraba totalmente incapaz; y eso también fue fatal en esa familia.

HELLINGER A éste lo incluiremos. ¿Qué más ocurrió en la familia de tu madre?

FRANK Dos de sus tíos fueron enviados a Estados Unidos por ser unos fracasados. Uno de ellos bebía y era considerado un fracasado, y el otro era una especie de veleta.

HELLINGER Estos son los dos que faltan. El hermano de la madre sólo los representa. Tenemos que colocarlos allí, delante de la familia. La importancia de estos tíos para la familia no resulta de su comportamiento, sino de su suerte. Que fueran enviados a Estados Unidos es lo decisivo aquí.

FRANK Por cierto, mi hermano también se marchó a Estados Unidos.

*Hellinger introduce a los excluidos.*

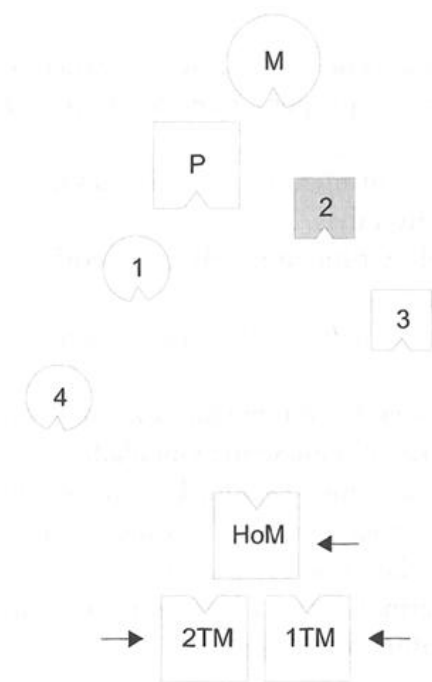

*Abreviaciones:*

HoM hermano de la madre

1TM primer tío de la madre

2TM segundo tío de la madre

HELLINGER ¿Qué ha cambiado para el padre?

PADRE Antes más bien miraba al vacío e iba flotando. Ahora hay tranquilidad, una especie de estabilidad, y ahora puedo quedarme aquí.

HELLINGER ¿Qué tal la madre?

MADRE Veo a los tres sólo con un ojo, pero quisiera mirarlos bien.

HELLINGER Ponte de manera que los veas.

MADRE Ahora está bien.

HELLINGER ¿Qué tal para la hija mayor?

PRIMERA HIJA Ha mejorado muchísimo. Antes estaba todo tan abierto aquí que podía entrar cualquier peligro, y me sentía como si la turba me hubiera puesto en la vanguardia, tenía que estar en primera fila. Ahora mi simpatía se dirige a mis tíos, allá delante; con ellos me encuentro bien.

HELLINGER *al representante de Frank* ¿Qué tal para el segundo hijo?

SEGUNDO HIJO Aún no sé qué pensar de todo esto, si sentirme atraído o intimidado.

HELLINGER ¿Cuál es el sentimiento? ¿Qué ha cambiado?

SEGUNDO HIJO Me centra más.

HELLINGER ¿Cuál es el sentimiento? ¿Mejor o peor?

SEGUNDO HIJO Mejor.

HELLINGER ¿Cómo se encuentra el hermano menor que quería irse a Estados Unidos?

TERCER HIJO Pues, antes no me encontraba muy bien. No notaba nada de éstos aquí detrás. No me sentía vinculado.

HELLINGER A ti te enviaremos a Estados Unidos en seguida.

TERCER HIJO Lo hago en seguida. En el momento en que estos tres estuvieron aquí, yo tuve claro que debía ir con ellos.

FRANK Además, mi hermano constantemente está visitando familiares e insiste en que yo también vaya.

*Hellinger coloca al hermano menor al lado del grupo de los excluidos.*

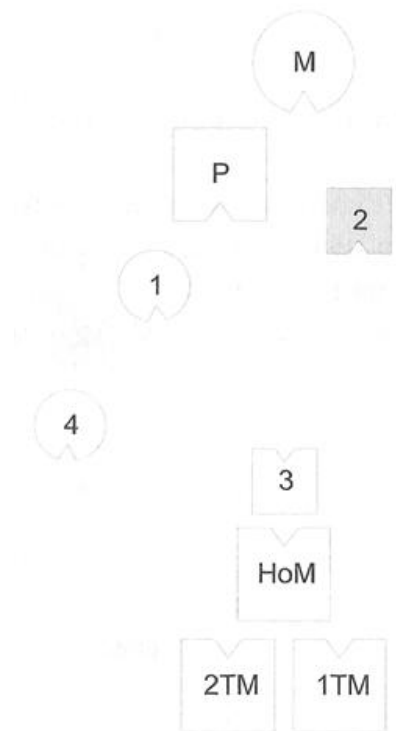

HELLINGER ¿Cómo se encuentra la hermana menor?

CUARTA HIJA Estoy contenta de que al menos haya alguien allí delante. Antes lo encontraba horrible porque no tenía ningún contacto hacia atrás, con la familia. Me sentía bastante perdida. Estoy contenta de que ahora haya unas cuantas personas aquí delante. Me siento un poco en medio, pero se aguanta.

HELLINGER Éste es sólo el punto de partida; a partir de aquí seguiremos trabajando.

A Frank ¿Hay algo especial en la familia del padre?

FRANK Mi padre fue nacionalsocialista y nunca supe exactamente lo que hizo. Pero debió de tener un cargo importante, porque no lo llamaron a filas.

HELLINGER ¿Fue internado después de la guerra?

FRANK Fue internado, y durante años estaba furioso e indignado por la injusticia que se cometió con él y con Alemania.

HELLINGER Ahora configuraré el orden de manera que los excluidos sigan visibles para la madre, pero, al mismo tiempo, desaparezcan del campo visual de los hijos.



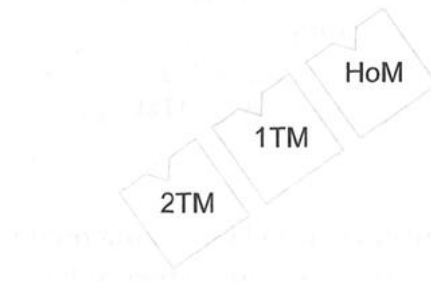

HELLINGER ¿Cómo se encuentra la madre?

MADRE Aquí, al lado de mi marido, me encuentro bien.

HELLINGER ¿Qué tal el padre?

PADRE Mucho mejor que antes.

HELLINGER ¿Qué tal los hijos?

TODOS Bien.

HELLINGER *a Frank* ¿Quieres ocupar tu lugar? ¿Qué tal te encuentras aquí?

FRANK Es una buena sensación.

HELLINGER Este es el orden. Y los excluidos son reconocidos aunque no estén a la vista.

FRANK Lo que no me gusta en absoluto es que mi tío homosexual se encuentre al lado de los otros hombres excluidos, y que los tres estén juntos.

HELLINGER Entre otras razones, una persona se convierte en homosexual cuando tiene que representar a otros miembros excluidos, considerados malos. Éste es un caso típico. Es un destino duro, y tú no puedes intervenir aquí.

FRANK Sí. Quizás sería también bueno que tuviéramos la mirada abierta al futuro.

HELLINGER ¿Quieres que te enseñe cómo se mira hacia el futuro? Los cuatro hijos se dan la vuelta; así tienen a sus padres a sus espaldas. Los padres permanecen allí y los hijos pueden ir hacia delante. Éste es el futuro. Pero aún pueden mirar a sus padres durante un tiempo.

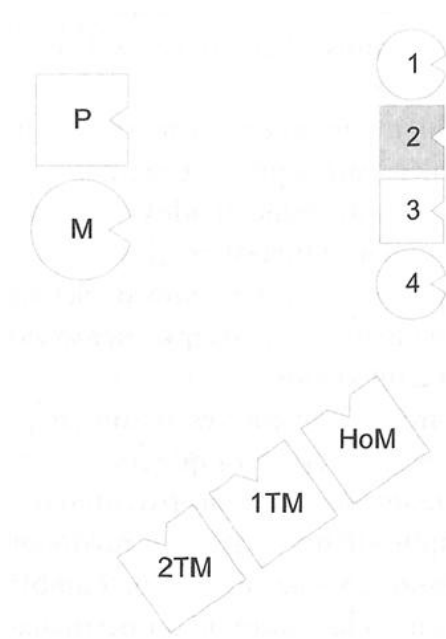

HELLINGER De acuerdo, ya está. Pero apúntate la Constelación; a veces resulta muy útil.

¿Quién pertenece al sistema familiar?

HELLINGER ¿Qué personas pertenecen al sistema familiar? ¿Por quién hay que preguntar al momento de configurar la Constelación de una familia?

En este contexto, la palabra «sistema» se refiere a una comunidad de personas unidas por el destino a través de generaciones, cuyos miembros, de manera inconsciente, pueden verse involucrados en el destino de otros miembros. El alcance de este sistema se define por el alcance de los destinos causantes de implicaciones. Por regla general, éstas son las personas que forman parte de esta comunidad:

- El hijo y sus hermanos o hermanastros, incluyendo los fallecidos o nacidos muertos. Éste sería el primer nivel.
- En el segundo nivel se encuentran los padres y los hermanos o hermanastros de éstos, incluyendo los fallecidos en temprana edad o los nacidos muertos.
- En el siguiente nivel se hallan los abuelos y, a veces, alguno que otro de sus hermanos o hermanastros. Esto último, sin embargo, es poco frecuente.

- A veces también pertenece al sistema alguno de los bisabuelos, aunque también esto es poco frecuente.
- Entre los hasta ahora mencionados revisten especial importancia aquellos que tuvieron una suerte dura o que sufrieron alguna injusticia por parte de otros miembros del sistema, por ejemplo, en caso de una herencia, o los que fueron excluidos, entregados, despreciados u olvidados.
- Después –y frecuentemente éstas son las personas más importantes– siguen todos aquellos que hicieron sitio a otros en el sistema, aunque no haya ningún parentesco entre ellos. Es el caso, por ejemplo, de un cónyuge o novio anterior de los padres o abuelos, aunque ya haya muerto. También forman parte del sistema el padre o la madre de un hermanastro. Además, todos aquellos de cuya desventaja o pérdida otros miembros del sistema pudieron sacar algún provecho. Un ejemplo sería la persona que recibe una herencia porque otro murió pronto o fue desheredado.
- Además, forman parte del sistema todos aquellos que aportaron algo a favor de un miembro del sistema y que después fueron tratados injustamente, por ejemplo, siendo manipulados. En este caso, sin embargo, debe tratarse de una desventaja importante o una injusticia grave.

En este sentido no pertenecen al sistema los tíos políticos o primos.

Algunos piensan que son de especial importancia para el sistema aquellas personas que convivieron con la familia, por ejemplo, una abuela o una tía. Para las implicaciones sistémicas, sin embargo, la proximidad física no tiene ninguna importancia. Al contrario, frecuentemente alguien se ve implicado en el destino de otra persona cuya existencia ni siquiera conoce.

### Anexo: Unidos por el destino: supervivientes y muertos, perpetradores y víctimas

A lo largo de los años, el trabajo con Constelaciones ha mostrado de forma cada vez más patente que entre supervivientes y muertos, y entre víctimas y perpetradores, se crea un profundo vínculo que, más allá de los afectados mismos, también tiene secuelas en sus descendientes. Así, por ejemplo, los soldados que volvieron de la guerra se sienten unidos de una forma especial a sus camaradas muertos y, de la misma manera, también a los enemigos que

ellos mismos mataron. En consecuencia, los descendientes de estos soldados supervivientes interiormente se dirigen a los camaradas y enemigos muertos de sus padres y abuelos con el deseo de ponerse o echarse a su lado. Sienten un anhelo que a primera vista puede parecer asombroso, el anhelo de morir o —a veces— de suicidarse. Sin embargo, no hacen más que asumir el anhelo inconsciente de sus padres y abuelos, el anhelo de estar con sus camaradas y enemigos muertos.

La solución consiste en que les permitan a sus padres y abuelos —que en la mayoría de los casos ya han muerto también— que se echen al lado de sus camaradas o enemigos muertos. Así, en una constelación frecuentemente se da una unión muy emotiva entre personas que, cada cual por su parte, se sienten o bien al servicio de poderes más grandes de lo que nuestros conceptos o juicios superficiales tolerarían, o bien víctimas de ellos. En consecuencia, estas personas se comprenden como expuestas; juntas se subordinan a un algo superior que no logran descifrar y, finalmente, se encuentran en plenitud, con profundo amor y con profundo respeto.

Como muertos dejan atrás lo pasado, entregándose llenos de paz a aquello que ahora les une en todos los aspectos.

Algo similar se aplica también a los perpetradores y las víctimas, por ejemplo, a los nacionalsocialistas empedernidos y a quienes éstos menospreciaron, persiguieron y asesinaron. En la muerte, ambos comprenden que son dedos de una misma mano sobrehumana que, independientemente de nuestras ideas de justicia e injusticia, gobierna la Historia según leyes que sobrepasan en mucho nuestras esperanzas y deseos, revelando que nuestras distinciones entre el bien y el mal son superficiales.

Algunas de las experiencias que sirvieron de base para estas conclusiones se recogen también en el primer vídeo de «Reconciliar el pasado», la documentación de mi primer taller desarrollado en Barcelona, en mayo de 1999, en el que se trabajaron varios casos relacionados con la Guerra Civil española, así como en «Perpetradores y víctimas en Chile», vídeo documental de mi trabajo en Santiago de Chile en septiembre del mismo año.

## Actuar sin obrar — mediante la imagen interior acertada

ROBERT Para mí ya aparece la siguiente pregunta, es decir, ¿qué debo hacer con mi mujer en esta situación? Quisiera actuar y hacer algo, porque en estos momentos me encuentro en una especie de estado de espera. Eso me urge ahora. ¿O debería quedarme con lo otro y centrarme más en mi hermana muerta? Me cuesta dejarle tiempo y espacio al problema con mi mujer.

HELLINGER Los cambios en un sistema se producen a través de la imagen interior acertada. Te daré un ejemplo de otro curso:

Una vez, al hablar de que era la imagen interior la que actuaba, una participante contó lo siguiente:

– Hace dos años, estuve en Viena, en un curso sobre guiones familiares, en el que configuré la Constelación de mi familia actual. En la primera imagen que configuré, mi hijo menor, bastante más joven que sus dos hermanos, se encontraba entre mi marido y yo. La realidad era que muchas veces aún dormía con nosotros y era imposible sacarlo de nuestro dormitorio, es decir, sólo a duras penas y cerrando la puerta con llave. Cuando volví a casa...

La interrumpí preguntando:

– ¿Qué se hizo en la Constelación Familiar?

La participante:

– Se puso al pequeño al lado de los mayores. Cuando volví a casa, pensé: «¿Qué haré ahora?» Pero desde ese momento él mismo no dijo nunca más que quisiera venir a nuestra habitación. Yo no dije nada, y él ya no viene, sino que se va a su propia habitación.

Esto me vino a la mente cuando dijiste que era la imagen interior la que actuaba.

Exige una disciplina interior especial confiar en la imagen interior acertada, sin interferir en el proceso, hablando u obrando precipitadamente. De esta manera puedes actuar sin obrar.

## Amenazas de suicidio de la mujer

HARTMUT Mi primera mujer amenazaba muchas veces con suicidarse, y también expresó el deseo de que nos suicidáramos juntos. Aún estoy muy indignado porque las amenazas de suicidio, y después el agravamiento de la situación por la propuesta de un suicidio conjunto, me llevaron en aquel entonces a hacer concesiones increíbles que encasillaron toda mi vida. Aún no he superado esta indignación por el chantaje.

HELLINGER En terapia familiar existe un principio: *En lo que a bueno y malo se refiere, el asunto es justo lo contrario de lo que se presenta.* Tú estás indignado porque tu mujer dijo que quería suicidarse. La pregunta es: ¿quién hubiera tenido que suicidarse realmente en tu familia? ¿Eras tú o tu mujer? Un afecto tan vehemente hace sospechar que es justo al revés; de lo contrario, el afecto no tendría que ser tan violento. Ahora te dejaré tiempo para meditarlo.

Constelación: La hija representa a la novia anterior para el padre

ULLA Me llamo Ulla. Estoy casada, y mi tema para este seminario es mi deseo no realizado de tener hijos. Después de muchas investigaciones supe de una novia que mi padre tuvo antes de casarse con mi madre. Él no cumplió su compromiso. Ella, sin embargo, lo esperó y se quedó soltera. Ahora vive cerca de la hermana de mi padre, es decir, mi tía, en la antigua República Democrática Alemana, y en los próximos días la visitaré por primera vez.

HELLINGER Esta novia es el modelo que determina tu guión.

ULLA No lo sé.

HELLINGER ¿Qué te dije?

ULLA Que esta novia es mi modelo.

HELLINGER Exacto.

ULLA No.

HELLINGER ¿El «no» cambia algo?

ULLA Por supuesto.

HELLINGER De acuerdo, configúralo; así podrás comprobarlo.

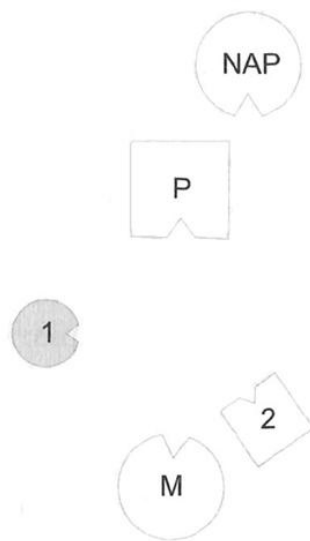

*Abreviaciones:*

P padre

M madre

**1 primera hija (= Ulla)**

2 segundo hijo

NAP novia anterior del padre

HELLINGER *a Ulla* ¿Tu madre tuvo algún compromiso o estuvo casada anteriormente?

ULLA No. Pero tuvo dos abortos antes de que naciese yo. Después pensaba que ya no podía tener hijos. Así que tomó un medicamento, y desde entonces está depresiva.

HELLINGER ¿Pero te tuvo a ti?

ULLA Sí, inmediatamente después me tuvo a mí. Más tarde volvió a tomar una medicación, y después tuvo a mi hermano.

HELLINGER *al grupo* Cuando, como en esta Constelación, un hombre y una mujer se encuentran el uno frente al otro, esto significa que la relación de matrimonio está terminada. ¿Cómo se encuentra el padre?

PADRE Terrible. Hacia delante no tengo ninguna relación, y tampoco hacia la derecha o la izquierda. Desde atrás me traspasan, y no puedo darme la vuelta; es terrible. Me siento como desgarrado, no amado, apartado fríamente.

HELLINGER Con razón.

*Al grupo* Ya no tiene salida. Quien trata así a una novia, ya no tiene ninguna salida. Ha perdido toda oportunidad.

HELLINGER ¿Qué tal la madre?

MADRE Me siento expulsada, expulsada por mi marido. Estoy contenta de que esté aquí mi hijo.

HELLINGER ¿Qué tal el hijo?

SEGUNDO HIJO No me encuentro tan mal. Me extraña, pero me siento bien aquí como hijo.

HELLINGER *a la representante de Ulla* ¿Qué tal la hija?

**PRIMERA HIJA** Es rarísimo. No quiero tener nada que ver con todos éstos.

HELLINGER *al grupo* Estos igualmente podrían ser los sentimientos de la novia. ¿Qué tal la novia anterior?

NOVIA ANTERIOR DEL PADRE Cuando me pusiste aquí, pensé: «He ganado.»

*Hellinger coloca a la hija al lado de la novia anterior del padre.*

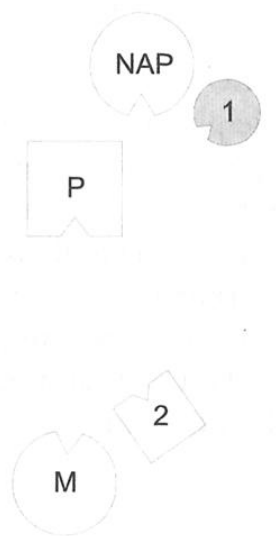

HELLINGER *a la representante de Ulla* ¿Qué tal así?

**PRIMERA HIJA** Cuando se le preguntó a la novia cómo se encontraba, fue lo primero que realmente me interesó. En ese momento me fijé. Pero así es muy desagradable.

HELLINGER Acércate más.

**PRIMERA HIJA** Es lo que estoy intentando. Es muy curioso. Es como si ella se apoyara en mí y yo tuviera que sostenerla. Es confuso. No va así.

HELLINGER ¿Qué tal la madre ahora?

MADRE Mejor. La agresividad ha desaparecido.

HELLINGER ¿Quién debería estar realmente al lado de la novia?

MADRE No lo sé.

HELLINGER Tú deberías estar allí. Ponte allí de una vez.

*La madre se pone al lado de la novia anterior del padre; la hija vuelve a su lugar.*



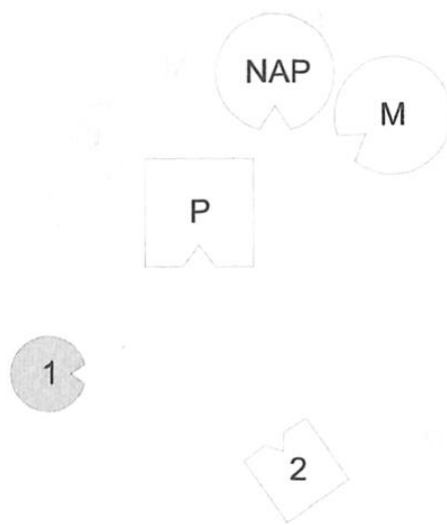

MADRE Ahora está bien.

HELLINGER Exacto. Esta es la causa de la depresión.

*Al grupo* Sólo mostrándose solidaria con la novia puede encontrarse bien. Ella tiene que estar allí. ¿Cómo se encuentra ahora la novia anterior?

NOVIA ANTERIOR DEL PADRE Bien.

*Hellinger modifica la imagen.*

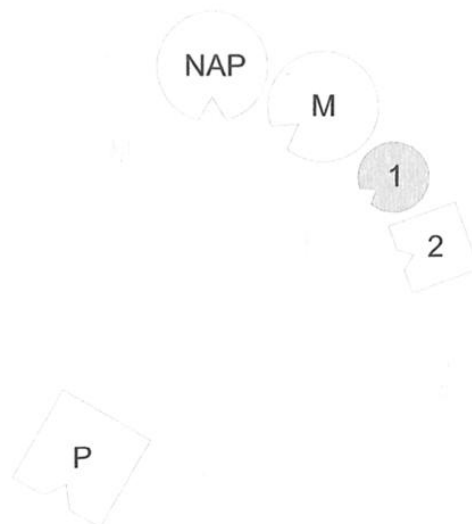

HELLINGER ¿Qué tal el padre?

PADRE Desconectado, pero el futuro abierto.

HELLINGER ¿Te encuentras mejor o peor?

PADRE Muy ambivalente.

HELLINGER ¿Qué tal así para la novia anterior?

NOVIA ANTERIOR DEL PADRE Pues, hacia la izquierda me siento bien. Es bonito así. Pero hacia mi novio anterior sigo sintiendo pena.

HELLINGER A él ya no lo puedes tener.

NOVIA ANTERIOR DEL PADRE Bueno, en realidad miro más a éstos aquí, a mi izquierda, que a él.

HELLINGER Podemos probar cómo sería...

*Hellinger coloca al padre y a su novia anterior, como pareja, enfrente de la familia.*

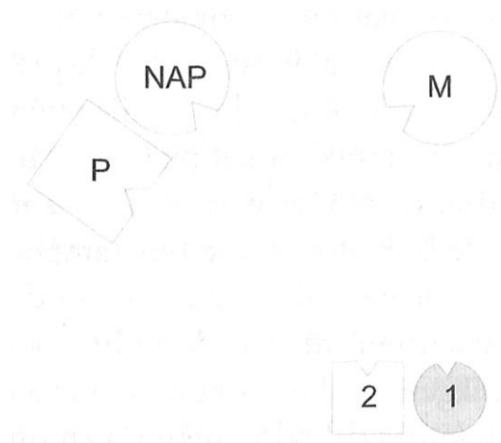

HELLINGER ¿Qué tal así para el padre?

PADRE Por primera vez soportable.

HELLINGER ¿Qué tal así para la madre?

MADRE Mucho mejor.

HELLINGER ¿Qué tal así para la novia?

NOVIA ANTERIOR DEL PADRE Bien.

**PRIMERA HIJA** Hasta ahora, ésta es la mejor constelación para mí. Pero ya va siendo hora de que me vaya y sea independiente.

HELLINGER *a Ulla* Ven y ocupa tú misma tu lugar.

ULLA *al estar en su lugar* Está bien así.

## El lugar bueno para los hijos

JAN Cuando, en una Constelación Familiar, los hijos se encuentran justo enfrente de los padres, yo lo vivo como un enfrentamiento.

HELLINGER Ésta es una sensación que deduces de la imagen, ya que los participantes mismos no lo viven como un enfrentamiento. Los padres son un grupo y los hijos son un grupo, y sus posiciones corresponden exactamente a la jerarquía establecida según el orden de origen. El orden de precedencia siempre se configura en un movimiento circular, en el sentido de las agujas del reloj. Este orden también se mantiene si los padres se encuentran en un lado y los hijos en el otro. Es lo que pudiste ver en la constelación de Ulla: primero estaba el marido, después la novia, después la mujer, la primera hija y, finalmente, el segundo hijo. Pero el lugar que se les asigna dentro de este orden de precedencia siempre depende de las circunstancias. Cuando los hijos tienen que pasar a la esfera del padre, se ponen más cerca del padre. Cuando tienen que pasar a la esfera de la madre, se colocan más cerca de la madre. Aquí tenían que estar más cerca de la madre, por lo que tampoco se encontraban directamente enfrente de ella. Sin embargo, donde no existe esta necesidad, los hijos se encuentran enfrente de ambos padres.

JAN Antes tenía como imagen ideal de la familia que los hijos se colocaran en el sentido de las agujas del reloj, pero no en una posición tan frontal, sino más bien en un semicírculo.

HELLINGER No, no. Aunque los padres se encuentren en un lado y los hijos en el otro, el círculo está cerrado. Es diferente cuando faltan algunas personas. Al introducirlas en el círculo, éstas a veces se ponen entre padres e hijos, por ejemplo, una hermana gemela de la madre, que murió.

JAN Estando tan cerrado el sistema, ¿cómo pueden desprenderse los hijos entonces? ¿Acaso, girándose?

HELLINGER Exactamente. Cuando llega el momento de desprenderse, los hijos se dan la vuelta y se dirigen hacia adelante, dejando atrás a los padres. Los padres, por su parte, permanecen en su lugar, mirando a los hijos con cariño. Ésta es la buena solución para todos. También es una buena manera de disponer los asientos en la mesa: los padres en un lado y los hijos enfrente de ellos, de acuerdo con el orden de precedencia, es decir, el primero a la derecha, el segundo a la izquierda de aquél, etc. Éste es un orden que asegura la paz en la mesa.

## La identificación inconsciente con una pareja anterior de los padres

UTE ¿Cómo es posible que una hija se identifique con la mujer anterior del padre, a la que ni siquiera conoce?

HELLINGER No es necesario conocer a las personas con las que uno está identificado. La presión que conduce a la identificación proviene del sistema y actúa sin que se sepa nada de las personas a las que uno tiene que representar. Así, pues, si el padre tuvo anteriormente una relación intensa con otra mujer, hay que partir de la base de que una hija imitará a esa mujer, representándola en la familia sin darse cuenta. Asimismo, si la madre tuvo anteriormente una relación intensa con otro hombre, hay que partir de la base de que un hijo imitará a ese hombre, representándolo en la familia sin darse cuenta. Así, la hija se convierte en rival de la madre sin que ni ella ni la madre sepan el porqué, y el hijo se convierte en rival del padre sin que ni él ni el padre conozcan el motivo.

La presión que lleva a la hija a representar a una anterior mujer o amante del padre a través de la identificación, disminuye en cuanto la madre reconoce y respeta a la mujer anterior como *anterior*. A pesar de todo, sin embargo, la madre tiene que ponerse conscientemente entre la mujer anterior y el marido, para así tomarlo plenamente como su marido.

Independientemente de la actitud que la madre tome ante la anterior mujer o amiga de su marido, la hija puede librarse de la identificación en cuanto sea consciente de ella y le diga a la madre —aunque sólo sea interiormente—: «Tú eres mi madre y yo soy tu hija. Sólo tú eres la verdadera; con la otra no tengo nada que ver.» Y cuando le dice al padre —aunque sólo sea interiormente—: «Esta es mi madre y yo soy su hija. Sólo ella es la verdadera para mí; con la otra no tengo nada que ver.»

Entonces la hija puede amar a su madre como lo que es: su madre; y la madre puede amar a su hija como lo que es: su hija, sin temer en ella a una rival. Así, la hija también puede dirigirse con cariño al padre y amarlo como lo que es: su padre; y el padre puede dirigirse a la hija y amarla, sin buscar en ella a una mujer o amante anterior.

Lo mismo se aplica para el hijo. La presión de representar a un anterior marido o amante de la madre a través de la identificación disminuye en cuanto su padre reconoce y respeta al marido anterior como *anterior* y, a pesar de todo, conscientemente se pone entre éste y su mujer, tomándola plenamente como su mujer. Independientemente de la actitud que tome el padre ante el marido o amante anterior de su mujer, el hijo puede librarse de la identificación en cuanto es consciente de ella y le dice al padre —aunque sólo sea interiormente—: «Tú eres mi padre y yo soy tu hijo. Sólo tú eres el verdadero para mí. Con el otro no tengo nada que ver.» Y si le dice a la madre —aunque sólo sea interiormente—: «Él es mi padre y yo soy su hijo. Sólo él es el

verdadero para mí. Con el otro no tengo nada que ver.»

Así, el hijo puede dirigirse a su padre con cariño, amándolo como su padre; y el padre puede dirigirse a su hijo y amarlo sin temer en él a un rival. Asimismo, el hijo puede dirigirse a la madre y amarla como su madre; y la madre puede dirigirse al hijo y amarlo como su hijo, sin buscar en él a un marido o amante anterior.

A veces, la identificación inconsciente con una pareja anterior de los padres puede llevar a una psicosis, sobre todo si un hijo varón tiene que representar a una mujer anterior del padre, o si una hija tiene que representar a un marido anterior de la madre, porque no se dispone de ningún niño.

## Preocuparse por Dios

RUTH Me llamo Ruth. De profesión soy pastora protestante, pero ha habido muchos cambios durante los últimos años porque acepté más responsabilidades y, hace poco, también fui elegida para un cargo directivo en el gremio. Me doy cuenta de que aún tengo que encontrar mi lugar en ese equipo, lo cual me preocupa hasta en sueños.

HELLINGER Como último miembro elegido en ese grupo aún tienes que ganarte una posición antes de poder ejercer una influencia. Por tanto, deja que durante un tiempo sean los demás los que se ocupen de lo necesario, y tú asiente a sus decisiones.

RUTH Mientras ocurre lo que ocurre aquí en el grupo, y tú estás hablando, continuamente me encuentro reunida con el gremio eclesial, escuchando todo en este contexto.

HELLINGER Te diré algo respecto de los cargos directivos eclesiales: se distinguen por su falta de confianza en Dios y la importancia exagerada que dan a su propia planificación. Si Dios existe, los directivos eclesiales no tienen por qué preocuparse tanto.

Hubo una vez un tal Pedro. De él hay un relato en los Hechos de los Apóstoles: encontrándose San Pedro ante el tribunal en Jerusalén, un tal Gamaliel, uno de los Sumos Sacerdotes, dijo una frase sabia, ¿te acuerdas?

RUTH Ahora sé a lo que te refieres.

HELLINGER «Si esta obra es de Dios, no conseguiréis destruirla. Y si no es de Dios, se destruirá sola, sin que vosotros tengáis que intervenir.»

RUTH Aún no he acabado.

HELLINGER Ya lo veo. Pero quien finalmente llega a esta visión se encuentra en esos gremios como si no estuviera, y en ese mismo momento puede actuar.

RUTH Está bien. Pero noto que aún se interpone otra cosa y quisiera

comprender lo que ocurre.

HELLINGER Pretendes comprender los caminos de Dios. Podría ser que precisamente a través de algún fracaso se cumpla la voluntad de Dios, ¿quién sabe?

RUTH Me conmueve, pero no lo comprendo. ¿Por qué?

HELLINGER Aún hay otra reflexión: ¿cómo puede alguien interferir en los designios de Dios? ¿Quién es el malo –hablando en términos teológicos– que pueda contrariar a Dios o hacer algo en contra de él? ¿Y quién es el bueno que pueda hacerlo?

RUTH No entiendo por qué quisiera llorar ahora.

HELLINGER Te lo diré: recuerdo nuestra última sesión primaria.

RUTH La tengo presente constantemente.

HELLINGER Debes despedirte del sueño de la niña pequeña, la niña pequeña que sueña con que, a través de su amor, conseguirá que su padre vuelva de la guerra. Significa despedirte del sueño de que eso esté a tu alcance. Así lo recuerdo yo. Y eso es lo necesario aquí: despedirte de un sueño muy bonito. ¿Comprendes la relación que una cosa guarda con la otra?

RUTH No, no del todo. Pero aún hay otra cosa más: desde que dijiste aquello de las imágenes interiores, me siento impulsada por sentimientos muy diversos.

HELLINGER Antes, yo también iba a conferencias eclesiales, y a veces dejaba caer alguna frase sobre algo que había percibido como bueno o apropiado.

Entonces los demás sacudían las cabezas, pero al cabo de un año, alguno de ellos decía la misma frase, recibiendo la aprobación general con toda naturalidad. Ver cómo una frase actúa silenciosamente durante un año, divierte secretamente. ¡Pero tiene que ser la frase acertada!

¿Con quién debe ir la hija de una madre divorciada y drogadicta?

CLAUDIA Estoy buscando la frase acertada para un peritaje que estoy escribiendo estos días. Se trata de una niña de cuatro años y medio cuya madre es drogadicta.

HELLINGER ¿Qué ocurre con el padre?

CLAUDIA Los padres viven separados. Mientras la madre, en muchas ocasiones, estuvo en la clínica, el padre se ocupaba de la niña; y cuando la mujer se separó de él, él se juntó con otra mujer. Es una relación que está empezando. Ella también tiene dos hijos.

HELLINGER ¿De qué asunto se ocupa el peritaje?

CLAUDIA De dónde debe ir la niña.

HELLINGER Tiene que ir con el padre.

CLAUDIA Y si el padre deja a la niña sobre todo con sus padres, ¿también está bien?

HELLINGER No, tiene que llevarla a su casa, con su familia. La otra mujer aporta dos hijos a la relación; si él también aporta a su hija, se encontrarán más equilibrados, lo cual favorece la relación. Ya por eso sería propicio, sin contar que para la hija sería bueno.

CLAUDIA Es decir, ¿la hija tiene que separarse de la madre drogadicta?

HELLINGER Sí, tiene que separarse de la madre drogadicta.

CLAUDIA ¿Y qué recomendarías en caso de que la madre se cure, dentro de uno o dos años?

HELLINGER La hija tiene que quedarse con el padre.

CLAUDIA ¿Aunque sea una niña?

HELLINGER Aun así, tiene que estar con el padre.

CLAUDIA ¿Y qué ocurre con el derecho de visita? ¿Hasta qué punto debe la madre tener la posibilidad de visitar a su hija?

HELLINGER Como madre tiene pleno derecho; éste debe ser respetado. Pero mientras dure la toxicomanía, hay un cierto peligro para la niña. Por tanto, hay que sopesar qué sería razonable. Sólo cuando la madre supere la adicción, dejará de haber inconvenientes.

CLAUDIA ¿Y cómo manejo la incompreensión que la familia del marido muestra ante su enfermedad? Yo veo la toxicomanía de la madre como una enfermedad. La familia de su marido, en cambio, más bien la desprecia, tratándola como si fuese una inútil y una irresponsable.

## Lo que lleva a la toxicomanía

HELLINGER Una persona se convierte en toxicómana cuando la madre le decía: «Lo que viene del padre no vale nada. Toma tan sólo de mí.» En un caso así, el hijo se venga de la madre, tomando tanto que le perjudica. Con la toxicomanía, por tanto, el hijo se venga de su madre porque ésta le impidió tomar de su padre. ¿Lo comprendes?

CLAUDIA Sí, aunque no era ésta mi pregunta. Pero es muy importante para mí. Mi pregunta inicial era: ¿qué puedo hacer yo por la hija o por la madre?, ya que ésta es poco valorada en la familia en la que se cría la niña. ¿Cómo puedo intervenir en este caso?

HELLINGER Podrías explicarle al marido cómo se desarrolla la toxicomanía. Así tendría otra visión. Y también podrías decirle al marido que la niña se encontrará bien si él respeta y ama a la madre en la niña. Te daré un ejemplo:

Una mujer trajo a su marido a una psicoterapia para que por fin hiciera

algo para sí mismo. Ella ya había participado en muchos grupos, había hecho Terapia Primaria y un sinfín de cosas más. Así, pues, el marido vino a un grupo y, al verlo, le dije:

– ¿Tú qué haces aquí? Mirándote, se ve claramente que estás bien. Tú no necesitas estar aquí.

El hombre se alegró mucho. Era un artesano, un hombre sencillo. Después, unos días más tarde, dijo que no entendía cómo podía estar tan bien, puesto que no había conocido a su padre. Éste había muerto en la guerra, cinco semanas antes de que naciese su hijo. Le contesté:

– Puede que no lo echaras en falta porque tu madre quería y respetaba mucho a tu padre.

– Sí – dijo –, así lo hizo.

Más tarde configuramos a su familia; la configuraré otra vez para vosotros.

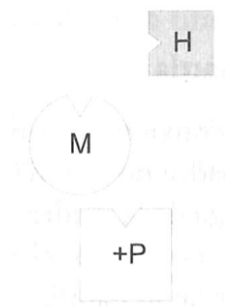

*Abreviaciones:*

+P      padre fallecido

M        madre

**H**      **hijo (= cliente)**

HELLINGER Ésta fue la Constelación. La mujer dijo:

– Siento como si una mitad de mí fuera el hombre.

Entonces coloqué al marido directamente detrás de ella.





HELLINGER Ella dijo: – Ahora él y yo somos uno.

El hijo se encontraba muy bien en esa situación. Así sucede cuando uno respeta y valora al otro; entonces puede representar a los dos.

MADRE También yo lo siento así.

HELLINGER *al hijo* ¿Cómo te encuentras?

**HIJO** Siento un calor agradable en todas partes.

HELLINGER No se echaba en falta al padre porque fue respetado.

*Al grupo* Los hijos se encuentran bien cuando el padre, en los hijos, respeta y valora a la madre, y cuando la madre, en los hijos, respeta y valora al padre. Así, los hijos se sienten completos. Por tanto, en un divorcio, la tutela debe ser adjudicada a aquel de los padres que en los hijos respete y valore más al otro cónyuge. Por regla general, éste es el marido. Pero las mujeres pueden ganárselo.

CLAUDIA ¿De qué manera?

HELLINGER Si también lo hacen así.

THEA Aún tengo otra pregunta más en relación con la toxicomanía. Dijiste que la toxicomanía es la fidelidad al padre. Como la madre dice que del padre no viene nada bueno, el hijo se convierte en toxicómano. Pero también dijiste algo más, algo muy importante que no capté: ¿qué ocurre en la toxicomanía?

HELLINGER El hijo toma tanto de la madre que le perjudica. Ésta es la toxicomanía. Por este motivo, sólo los hombres deben tratar a los toxicómanos. Las mujeres no son capaces de hacerlo, a no ser que respeten y valoren al padre del toxicómano. Entonces pueden representarlo de la manera que vimos en nuestro ejemplo.

DAGMAR ¿Puede decirse así, como regla general, o supone alguna diferencia que sea un hombre o bien una mujer quien cae en la toxicomanía?

HELLINGER No, en principio siempre es así.

DAGMAR O sea que la situación siempre es la de una madre que le dice al hijo

adicto: «Lo que viene de tu padre no vale nada. Toma sólo de mí.» Pero ¿qué ocurre cuando también el padre es toxicómano, por ejemplo, alcohólico, y la madre le dice al hijo: «Lo que hace tu padre no vale nada»?

HELLINGER En un caso así, la madre debe decirle al hijo: «En ti quiero a tu padre, y estoy de acuerdo con que seas como él.» El efecto es extraño, ya que al ser respetado el padre en el hijo, éste no tiene por qué convertirse en alcohólico.

El procedimiento, por tanto, es justo lo contrario de lo que normalmente ocurre en la práctica.

THOMAS Eso significaría que la intensificación de los problemas de toxicomanía en el mundo occidental está relacionada con esta dinámica.

HELLINGER Sí. Los hombres están en retirada. Las mujeres desprecian cada vez más a los hombres, y con ello aumentan las toxicomanías. Es un proceso muy normal. Las mujeres no pueden simplemente eliminar a los hombres.

### Toxicomanía como expiación

GERTRUD Hasta que se mencionó la palabra «toxicomanía» pensaba que no tenía nada que ver conmigo. Mi padre era alcohólico y mi madre siempre me decía que yo era como él. Pero eso más bien era por miedo. Durante un tiempo tuve también bastantes problemas con el alcohol, y a lo que aún ahora tengo adicción es a la nicotina.

HELLINGER Una vez vino una mujer con una personalidad fuerte, a la que más tarde le fue mal. Tuvo un brote psicótico y empezó a beber. Por ello, quiso hacer unas cuantas sesiones más conmigo. La acepté y lo primero que surgió fue lo siguiente: vio a su madre, borracha, en el suelo; a su padre, impotente, a su lado, y a sí misma, enfadada con la madre. Le dije:

– Imagínate a tu madre aquí en el suelo, y ahora échate a su lado y mírala con amor.

Así lo hizo. De pronto, el amor a la madre podía fluir y ella estaba libre de la necesidad compulsiva de expiar sus penas.

Lo mismo puedes hacer tú con tu padre: te lo imaginas borracho, te sientas o te echas al lado de él – teniendo presente a tu madre – y lo miras con cariño.

GERTRUD Es decir que la madre debe estar presente.

HELLINGER Sí, en la imagen; porque se trata de una imagen.

GERTRUD Sí, sí. El padre siempre era muy agresivo.

HELLINGER No, no, eso no me interesa. Ya tienes la solución; eso basta. Una vez que tenemos la solución, ya no necesitamos ningún problema.

## La intuición va unida al amor

HELLINGER a *Gertrud* La intuición únicamente funciona si estoy orientado hacia la solución, ya que, de esta manera, también estoy orientado hacia el amor y el respeto. Así, ya no necesito oír historias sobre una persona. En cambio, sintiendo curiosidad, dirigiendo mi atención al problema y queriendo saber más del problema, la intuición falla. Siempre va unida al amor.

## Toxicomanía como intento de suicidio

Las toxicomanías peligrosas, por ejemplo, con drogas duras, como la heroína, a veces son un intento de suicidio encubierto. Frecuentemente siguen la dinámica del «te sigo», o del «mejor que sea yo que tú»; a veces, la dinámica también es la del «yo me muero contigo». Aportaré un ejemplo:

Una joven heroinómana dijo:

– Mi madre tiene cáncer y está a punto de morir.

Así, configuramos la Constelación con ella y con su madre, mirándose desde una cierta distancia. Fue sobrecogedor ver el gran amor con que la hija miraba a su madre. Le extendía los brazos diciendo: «Me voy contigo.» Estaba clarísimo que la hija quería morir con la madre.

## El movimiento hacia la madre cura

UTE Durante todo este tiempo me sentí muy agitada por tu frase de que la reverencia me sacaría de la tumba. De momento me siento algo mejor, pero muy debilitada. También tuve dolores en la pelvis y en el tórax, pero de momento han disminuido un poco. Por primera vez, al pensar en mi madre –y esto me da vueltas en la cabeza todo el tiempo– ... vi a mi madre como muy...

HELLINGER No quiero descripciones de los padres, no llevan a ninguna parte. Lo único importante son los hechos.

UTE Por primera vez tuve la idea de que mi madre quizás se hubiera suicidado, o que al menos pensaría en ello. Y eso es nuevo para mí.

HELLINGER Ahora llegamos al grano.

*Ute solloza.*

UTE Más aún porque siempre lo había vivido de manera muy distinta.

HELLINGER ¿Ves como la quieres?

*Al grupo* Este es un sentimiento doloroso, cuando alguien llega al amor.

UTE Requiere muchísima fuerza.

HELLINGER No, no digas nada. Es un sentimiento bueno y actúa por sí solo. Yo lo dejaré aquí.

*Ute se levanta y quiere salir de la sala.*

HELLINGER No, quédate aquí. Es mucho mejor que te quedes aquí; estarás mucho mejor con nosotros. Ponte a mi lado y apóyate en mí.

*Ute solloza nuevamente.*

HELLINGER Respira profundamente y deja la boca abierta. Abrazame, con los dos brazos. Así, exacto. Así está mejor. Respira con fuerza; la boca abierta; espira profundamente. ¿Cómo le decías a tu madre de pequeña? ¿«Mamá»? ¿«Mami»?

UTE Mamá.

HELLINGER Di: «Mamá».

UTE ¡Mamá! ¡Mamá!

HELLINGER «¡Querida mamá!»

UTE ¡Querida mamá!

*Hellinger la sujeta hasta que el llanto cesa.*

HELLINGER ¿Cómo te encuentras ahora?

UTE Me siento agradecida.

HELLINGER *al grupo* Aquí ha llegado a término un movimiento hacia la madre interrumpido. ¿Os dais cuenta de lo doloroso que es? ¿Y cuán profundo es? ¿Y cómo la persona lo guarda y protege en su interior sin atreverse a retornar a ese punto?

## Sanar el movimiento amoroso hacia los padres

### *A través de los padres*

La persona más idónea para ayudar al niño a llevar a término el movimiento interrumpido hacia uno de los padres es la madre, dado que, en la mayoría de los casos, el movimiento se dirige a ella. Con niños pequeños, esto aún se

consigue fácilmente. La madre coge en brazos al niño, sujetándolo con amor y firmeza hasta que el amor, convertido en rabia y dolor a raíz de la interrupción, vuelva a fluir abiertamente como amor y anhelo hacia la madre, y el niño se relaje en sus brazos.

También con un hijo adulto, la madre puede ayudar a llevar a término un movimiento interrumpido, cogiéndolo en brazos para así anular las consecuencias de la interrupción. Para este fin, sin embargo, el proceso debe transferirse al pasado. Allí donde ocurrió la interrupción también hay que reanudar el movimiento y llevarlo a la meta de aquel entonces. Ya que es el niño de aquel entonces el que quiere llegar a la madre, y también ahora quiere llegar a la madre de aquel entonces. Por este motivo, tanto el hijo como la madre deben convertirse en el niño y la madre de entonces, sintiendo como en aquel momento. Ahora bien, la pregunta es: ¿cómo puede darse la oportunidad para unir a los que tanto tiempo estuvieron separados?

Os contaré un ejemplo: una madre estaba preocupada por su hija adulta. La hija, sin embargo, huía de la madre y sólo iba a su casa en raras ocasiones. Le dije a la madre que tenía que volver a coger en brazos a su hija, como una madre coge a una niña triste, pero que de momento no hiciera nada, sino que dejara que la imagen buena actuara en su alma hasta que los hechos surgieran como por sí solos. Más tarde me contó que después de un año, su hija volvió a casa y, cariñosamente y en silencio, se abrazó a ella. La madre, por su parte, durante mucho tiempo la sujetó con cariño. Después, la hija se levantó y se fue. Ni ella ni la madre habían dicho ni una palabra.

### *A través de representantes de los padres*

Cuando la madre o el padre no están disponibles pueden ser representados por otras personas. Para el niño pequeño éstas serán parientes o educadores, para un adulto, quizás un psicoterapeuta experto. El ayudante o el terapeuta, sin embargo, espera el momento idóneo. Interiormente se une a la madre o al padre del hijo, actuando tan sólo como representante de ellos y en su nombre. Ama en lugar de los padres, dirigiendo el amor del hijo, que en un primer plano se le ofrece a él mismo, hacia los padres. En cuanto el hijo acabe de llegar a sus padres, el terapeuta se retirará silenciosamente. Así, a pesar de tanta intimidad, guardará las distancias y permanecerá interiormente libre.

### La reverencia profunda

En el hijo adulto, el movimiento hacia los padres a veces se obstaculiza por el desprecio que siente hacia ellos, o por los reproches contra ellos que calla, porque se considera mejor o quisiera ser mejor, o porque desea algo que ellos no le dan. En este caso, el movimiento hacia los padres debe ir precedido por una profunda reverencia.

Esta reverencia es, en primer lugar, un acto interior; no obstante, cobra más profundidad y fuerza cuando se realiza de manera visible y audible, por ejemplo, configurando a la familia del hijo en un grupo sensato, en el que el «niño» se arrodilla delante de los representantes de sus padres, bajando la cabeza hasta el suelo, extendiendo hacia ellos los brazos, con las manos abiertas hacia arriba y permaneciendo en esta postura hasta que esté dispuesto a decirle a uno de ellos (o a ambos): «Te honro / os honro.» A veces añade: «Lo siento», o: «No lo sabía». O: «Por favor, no me lo tomes a mal.» O: «Os he echado mucho de menos.» O simplemente: «¡Por favor!»

Sólo entonces el hijo puede levantarse y acercarse a ellos con amor, abrazándolos cariñosamente y diciendo: «querida mamá», «querida mami», «querido papá», «querido papi» o, simplemente, «mamá», «mami», «papá», «papi», o cualquiera que fuera la manera en que de niño se dirigía a sus padres.

Es importante que durante todo este proceso los representantes de los padres permanezcan en silencio y, sobre todo, que no vayan al encuentro del hijo cuando éste se incline ante ellos, sino que reciban la reverencia en lugar de los padres hasta que se haya cumplido debidamente con el respeto, deshaciéndose lo que antes los separaba. Sólo en el abrazo le responden también con su abrazo.

El coordinador del grupo dirige el proceso. Él decide en qué momento está indicado el movimiento hacia los padres y si éste debería ir precedido de una reverencia. Asimismo le dice al «niño» qué palabras debe pronunciar durante la reverencia o el abrazo. Al mismo tiempo está atento a cualquier señal de resistencia para ayudar a superarla, por ejemplo, diciéndole al «niño» que respire profundamente, que mantenga la boca ligeramente abierta y que deje caer la cabeza hacia adelante. Entre las resistencias se cuentan todos los sentimientos que debilitan, por ejemplo, las quejas o ruidos difusos producidos al respirar. El terapeuta le pide que resista a la debilidad y que vaya hacia la fuerza, respirando silenciosamente. Todo lo que debilita, únicamente repite la interrupción en vez de curarla. A veces, el coordinador del grupo pone su mano entre los omóplatos del «niño» para darle seguridad y apoyar suavemente el movimiento. A veces interrumpe el proceso cuando no existe la plena voluntad de valorar a los padres. En otras ocasiones puede interrumpir después de la reverencia sin añadir nada más; éste sería el caso de un hijo que cometió una

gran injusticia con sus padres o que les debe una reparación.

Cuando, durante una Constelación Familiar, no se le puede exigir al cliente mismo la reverencia ante los padres, o el movimiento hacia ellos, es posible que su representante en la constelación lo represente también en este caso, diciendo y haciendo en su lugar lo que sea necesario. A veces, este procedimiento puede ser incluso más efectivo que si el cliente lo realiza personalmente.

### *El movimiento amoroso más allá de los padres*

El movimiento hacia nuestros padres y la reverencia ante ellos se logran cuando, al mismo tiempo, este movimiento va más allá de los padres. Al lograrse realmente, se experimenta como afirmación consciente de nuestro origen y de sus consecuencias, como realización más profunda de nuestro destino. El que, en este pleno sentido, realiza el movimiento hacia los padres y la reverencia ante ellos, también puede ocupar su lugar de hijo al lado de sus padres, con dignidad y rectitud y a un mismo nivel, ni superior ni inferior al de ellos.

## **Segundo día**

### **El papel de víctima como venganza**

HARTMUT Ayer dijiste de pasada: «La fidelidad estorba la vida.»

HELLINGER No lo recuerdo. Pero para que una frase dicha aquí no se generalice con demasiada facilidad, te diré otra: «La práctica estorba la teoría.»

*Risas en el grupo.*

HARTMUT No me encuentro para bromas, porque para mí el día acabó con que, después de mencionar la vulnerabilidad y el chantaje por las amenazas de suicidio de mi primera mujer, tú me dijiste que en nuestro trabajo *lo bueno y lo*

*malo* frecuentemente eran justo lo contrario de lo que se pensaba, y que quizás era yo el que tenía que haberse suicidado. En un principio, esa idea fue absolutamente nueva e inaceptable para mí, y me quedé pensando. No llegué a ninguna conclusión. Tampoco había pensado nunca de manera consciente en un suicidio; todo lo contrario, siempre me había chocado en los demás.

HELLINGER Por supuesto, es lo mismo si te choca.

HARTMUT Eso lo comprendo. Pero me di cuenta de que, después del divorcio y durante unos tres años, tuve pesadillas terribles sobre suicidios, es decir, me suicidaba de todas las maneras posibles; pero nunca llegué a aceptarlo realmente. En sueños, una y otra vez también aparecía mi segunda hija, con la que mantengo una relación muy cariñosa.

HELLINGER De todos modos has entrado en contacto con el tema. Ahora puedes mirarlo consciente y abiertamente. Por tu Constelación Familiar se ve claramente que fuiste elegido como víctima. Los que estudian teología entre los católicos... ¿Eres católico o protestante?

HARTMUT Protestante, pero con reservas.

HELLINGER Entre los católicos aún es más pronunciado que entre los protestantes. Los que estudian teología, en la mayoría de los casos han sido elegidos como víctimas, sobre todo cuando después se dedican al ministerio. Éstas son reminiscencias del sacrificio infantil tal como se describe en la Biblia, por el bien de la familia.

HARTMUT El sacrificio del primogénito. Ayer me di cuenta muy claramente de que había adoptado un papel de víctima, difícil de abandonar. Me di cuenta de que siempre había interpretado los sucesos de mi vida desde el papel de víctima.

HELLINGER Te diré algo: el papel de víctima es la forma más sutil de la venganza.

*Hartmut se ríe.*

HELLINGER Exacto. En la lucha de poderes, las víctimas salen vencedoras. ¿Algo más, Hartmut?

HARTMUT Al menos puedo seguir dando vueltas.

## La promesa

SOPHIE Aún quisiera decir que ayer por la noche hablé con mi marido y le conté lo que había vivido y sentido aquí, y que fue una conversación muy bonita. Me dijo que pensara en que él es mi marido.



## La compensación

BRIGITTE Ayer quedé tan rendida como después de siete días de uno de mis propios talleres.

HELLINGER Eso pasa por querer sólo observar.

BRIGITTE Continuamente tengo que pensar en mi hija mayor, que, como protesta, se fue a vivir a otra ciudad –como protesta contra mí–; y que, en señal de protesta, en un principio no empezó ninguna carrera universitaria; y que, como protesta, quería tener cinco hijos –y yo tengo cuatro–; y que, finalmente, aunque acabó estudiando psicología, ahora no acepta ningún trabajo. Es la única de mis hijas con la que no me entiendo, con la que no me llevo bien.

HELLINGER Puesto que no quieres trabajar aquí, tampoco podemos hacer nada. *Pausa.* Esta ha sido mi venganza.

BRIGITTE Sí, asqueroso. Desde luego que quiero trabajarlo.

HELLINGER ¿Ah, sí? ¿Aquí?

BRIGITTE Sí.

HELLINGER Lo haré, pero más tarde.

## Alivio inesperado

GERTRUD Por primera vez desde hace mucho tiempo, esta noche no se me durmió la mano. A pesar de todo, pude pensar con cariño en aquel hombre. Esta mañana estuve realmente sorprendida porque no me había despertado.

## Pacífico

ROBERT Me encuentro bien, muy bien, y también siento a la pequeña Adelheid a mi lado. Es una sensación fabulosa. Me doy cuenta de que también hacia mi mujer me estoy volviendo más pacífico. Me parece tan increíble la relación entre la pequeña Adelheid, ya muerta, y los sentimientos hacia mi mujer.

HELLINGER La lógica sigue leyes distintas de las que rigen el alma o la realidad. Lo que es verdadero lo ves por sus efectos.

ROBERT Este efecto o esta consecuencia son sorprendentes, y lo encuentro bueno.

HELLINGER Pero aún te contaré una historia como aviso:

En Colonia hubo una vez tiempos felices, ¿lo sabías? La gente podía irse a dormir por la noche y, por la mañana, el trabajo estaba hecho. Así fue hasta que

alguien quiso saber el porqué...\*

### Siguiendo la pista de la doble transferencia

CLAUDIA En mi interior se han iniciado una especie de negociaciones. Mientras ayer aún podía decir tan tranquilamente que yo le había hecho la vida imposible a mi marido, ahora empiezan los reproches contra él: «Pero él también...», etc., etc. Es decir, otra vez surgen los ataques mutuos.

HELLINGER Es lo que se llama «prolongación del proceso».

CLAUDIA Ayer no pude trabajarlo aquí. Bueno, y hoy, al venir aquí, hubo un atasco que también me puso furiosa, y en ese momento me acordé de que, en la familia de mi padre hubo toda una serie de tías, es decir, hermanas mayores de mi padre, que estaban realmente furiosas con mi abuelo porque a causa de su mala administración de la casa impidió que se pudieran casar. Tuvieron que seguir trabajando en la granja sin poder casarse. El abuelo convirtió a la familia, que había sido muy rica, en una familia muy pobre.

HELLINGER Éstas son las mujeres cuyos derechos pretendes defender en la lucha contra tu propio marido, aunque él sea totalmente inocente.

### Constelación: Una doble transferencia se arregla

LAURA Estoy sumamente irritada y no sé por qué.

HELLINGER ¿Irritada? ¿Realmente furiosa?

LAURA Sí, así. ¿Te ríes?

HELLINGER ¿Debería llorar? De acuerdo, configuremos a tu familia.

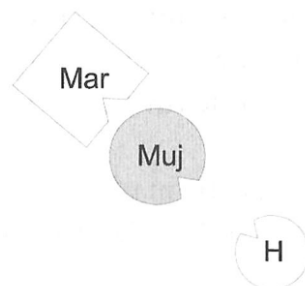

---

\* Se refiere a un cuento popular recogido por los Hermanos Grimm (N. de la T.)

*Abreviaciones:*

Mar    marido

**Muj**    **mujer (= Laura)**

H        hija

HELLINGER Esta Constelación indica que existen implicaciones sistémicas. Ni siquiera en las fantasías más remotas uno se imaginaría esta relación entre un hombre y una mujer.

*A Laura* ¿Se te ocurre algo?

LAURA Muchas veces tenía la sensación de que alguien ocultaba algo. Estoy siguiendo la pista de un secreto, pero toda pregunta es respondida con gran desagrado. Sin embargo, tengo la fuerte sospecha de que mi madre oculta algo.

HELLINGER Entonces las implicaciones tienen su origen en su familia.

LAURA El abuelo materno tuvo siete hijas y, al parecer, no estaba muy contento. Quería tener un hijo e hizo todo lo posible para que sus hijas tuvieran hijos sin estar casadas. Su esperanza era que una de ellas tuviera un hijo varón que siguiera llevando sus apellidos. Realmente, todas sus hijas se comportaron exactamente de la manera que él se había imaginado, menos mi madre. Ella se casó y fue la única que tuvo hijos varones. Todas las demás tuvieron hijas.

HELLINGER Por tanto, ¿a quién tuvo que representar tu marido en la Constelación? A tu abuelo. Si eso fuera cierto, aún le deberías mucho a tu marido.

*Al grupo* Aún quisiera volver sobre la dinámica de la doble transferencia. Primeramente me pregunto: ¿cuáles serían los sentimientos de las hijas hacia el abuelo? Estaban enojadas, y con razón. ¿Y quién recibió estos sentimientos de rabia?

LAURA Mi ex marido.

HELLINGER Exacto. Tú adoptas los sentimientos de aquellas hijas; ésta sería la transferencia en el sujeto: de las tías a ti. Pero en vez de dirigir los sentimientos contra el abuelo, los diriges contra tu ex marido. Esta sería la transferencia en el objeto: del abuelo a tu marido. Por tanto, le debes mucho a tu marido. Cuando una persona está convencida de que tiene razón, tan convencida como tú lo estabas antes, en la mayoría de los casos se trata de una doble transferencia. Cuando se trata de los propios derechos de una persona, uno no lucha con tanto fervor como al tratarse de los derechos de terceros.

Haré un ejercicio contigo. Elige a representantes para todas esas tías, ponlas en una fila y ponte tú misma también.

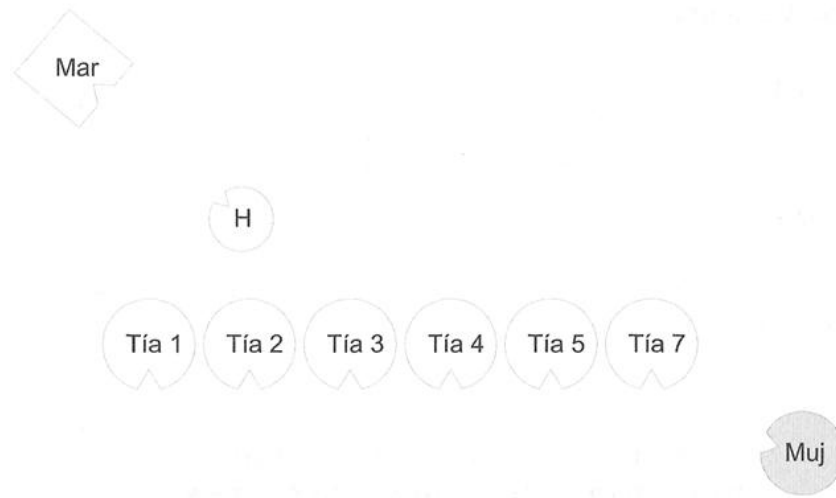

*Abreviaciones:*

Tía 1 primera tía

Tía 2 segunda tía, etc.

HELLINGER a Laura Ahora mira a cada una de ellas con cariño y dile: «Querida tía», como una niña pequeña se dirige a unas tías que quiere.

LAURA Pero no les tengo tanto cariño.

HELLINGER Entonces dilo hasta que lo consigas.

*Laura va repitiendo la frase hasta que le sale algo mejor.*

HELLINGER Ahora arrodíllate ante las tías, baja la cabeza hasta el suelo, extiende los brazos delante de ti, con las manos abiertas hacia arriba, y diles: «Os honro.»



LAURA Os honro.

HELLINGER «Queridas tías, os honro.»

LAURA Queridas tías, os honro.

HELLINGER *al cabo de unos instantes* Ahora levántate, vuelve al lado de las tías y dile a cada una de ellas: «Querida tía.»

LAURA Querida tía, querida tía...

*Laura está muy emocionada. Sólo ahora, su amor, su dolor y su compasión pueden fluir. Después, Hellinger acerca también al marido.*



Laura se acerca a su marido, se abraza a él y, sollozando, le dice: «¡Por favor, perdóname!»

HELLINGER Sólo di: «Lo siento.» Nada más. «Lo siento.»

LAURA Lo siento.

HELLINGER Dile: «No lo sabía.»

LAURA No lo sabía.

HELLINGER *al ver que Laura se va tranquilizando* Ahora ponte a su lado, y a vuestra hija la colocaré al lado de vosotros dos.



HELLINGER ¿Cómo os encontráis ahora?

*Todos se encuentran bien.*

HELLINGER De acuerdo, ya está.

*Al grupo* Aún quisiera explicar más detenidamente este proceso. En el caso de una doble transferencia podemos observar que una persona ya no es ella misma, sino que se encuentra identificada con otra persona. Estar identificado significa que la persona en cuestión está enajenada, siente y actúa como aquella otra persona, que, en consecuencia, ya no aparece ante sus ojos como un individuo independiente. Por tanto, en un principio era necesario conseguir que Laura percibiera a sus tías como personas claramente separadas de ella misma. A partir de ese momento, la identificación se hizo insostenible, sobre todo al decirles: «Os honro.» Así, las tías eran nuevamente sus tías, y ella no era nadie más que ella misma. Las tías volvían a ser grandes y responsables de su propia dignidad y de sus derechos, y ella volvía a ser pequeña y capaz de amar a las

tías como de pequeña lo había hecho.

REPRESENTANTE DE UNA TÍA Como tía me era muy importante darme cuenta de lo bien que me sentía al recibir esa reverencia.

HELLINGER Fue muy bello ver a las tías en toda su dignidad. Sin ese paso no hubiera funcionado. Sin el reconocimiento que precede al amor no hubiera funcionado. Aunque el hijo vuelva a encontrar el camino a los padres, frecuentemente tiene que honrarlos primero, por ejemplo, en caso de haber cometido alguna injusticia con ellos o haberlos despreciado. Sólo con este paso previo puede darse un encuentro. De lo contrario, se tapa algo y el encuentro sigue sin tener fuerza.

En su mayor parte, los problemas graves entre cónyuges radican en una doble transferencia. Todos los esfuerzos por superarlos se verán frustrados hasta que no se reconozca y solucione la identificación. Sólo entonces puede darse una relación nueva y buena. En la identificación, la persona vive en un mundo extraño, inaccesible para los demás, puesto que no es él mismo o ella misma, sino otra persona. Asimismo, tampoco ve a su pareja, sino a otra persona. Así, todo está desfigurado.

LAURA Estoy totalmente perpleja. Por primera vez en mi vida siento calor en el sacro sin que nadie me ponga la mano. Nunca lo he sentido así.

REPRESENTANTE DEL MARIDO Me impresionó cuando dijo: «Lo siento, no lo sabía.»

## El perdón malo

HELLINGER a *Laura* No permití que dijeras: «¡Por favor, perdóname!» Eso es fatal. No se debe pedir perdón. Ninguna persona tiene el derecho de perdonar. Cuando alguien me pide perdón, me pasa la responsabilidad de su culpa. Es exactamente esto lo que ocurre en una confesión. En ese momento se pasan las consecuencias de un comportamiento a otra persona. Algunos se confiesan con el psicoterapeuta. Si éste lo permite, lo toma sobre sí y se lo queda. Pero también puede protegerse diciendo: «No lo quiero saber.» En el perdón siempre se da un desnivel, de arriba abajo, lo cual impide una relación de igual a igual. Sin embargo, diciendo «lo siento», tú guardas tu dignidad y el otro puede dirigirse a ti con más facilidad que si le pidieras perdón.

LAURA Es lo que noté. Fue una diferencia abismal. Fue justo lo que había que decir.

HELLINGER Tu dolor honra a tu marido, y eso basta.

## Las consecuencias para el hijo

LAURA *al día siguiente* En un principio estaba entusiasmada y quería contar lo bien que me encontraba; y durante unos diez minutos realmente fue así. Pero ahora me encuentro ante un asunto para el que necesito tu consejo. Nunca seguí a mi marido a su familia; al casarnos, él vino a nuestra familia. Después del divorcio volví a coger mis apellidos de soltera y también se los di a mi hija. En nuestro divorcio, sus padres se entrometieron con toda vehemencia. Nos peleamos muy violentamente. En consecuencia, me negué a que mi hija estuviera en contacto con los padres de él, y ahora tengo la sensación de que fue una gran tontería.

HELLINGER Sí, lo fue. Pero aún se puede reparar.

LAURA Aún tengo que decir algo más. Durante el último medio año, mi hija tampoco tuvo ningún contacto con mi marido porque hubo una situación de abuso, y aún no tengo la confianza suficiente para dejarla con él. Pero ahora tengo la sensación de que la niña tendría que ver a sus abuelos, de que debería ver a sus padres con él. Aún ayer me habría reído si alguien me hubiera dicho que lo hiciera. Pero no confío en él. De todos modos, ya tenía la sensación de haber sacrificado a mi hija. Sé cómo es —era un juego muy común en nuestra familia que se había mantenido a través de generaciones— y no quería hacerlo así. Pero ahora ya no me siento tan segura de haber protegido a mi hija a tiempo. Y no consigo reunir la confianza suficiente para decir: «Toma a tu hija y ve con ella a ver a tus padres, también pertenece a allí.»

HELLINGER En lo que al abuso se refiere, tienes que decirle a tu hija: «Hiciste algo por mí.»

LAURA ¿Es necesario que se lo diga directamente?

HELLINGER Sí. Tienes que decirle: «Hiciste algo por mí, y ahora se puede arreglar.» Y también puedes decirle: «Los niños siempre son inocentes.» Así aceptas la responsabilidad junto con tu marido, y la hija queda libre, de golpe.

*(En este caso es probable que también exista una identificación con la abuela que entregaba a sus hijas indefensas al abuelo y sus planes.)*

## Constelación: Hermano disminuido y hermanastro silenciado, ambos muertos en temprana edad

UTE Desde que me hablaste de la tumba me di cuenta de que mis relaciones con la muerte son múltiples y grandes...



HELLINGER No lo quiero saber.

UTE Tampoco quería seguir hablando de eso. Sólo me vino a la cabeza una idea que hasta ahora no había tenido nunca y que apareció ayer. Aparte de mi hermano mayor, tuve un hermanastro, un hijo ilegítimo de mi padre. Mi hermano mayor murió medio año después de nacer yo. Tenía graves deficiencias cerebrales. Pero nunca había pensado en ese hijo ilegítimo de mi padre, también un niño y también muerto de pequeño. Y cuando mencionaste la importancia que pueden tener otras personas, ese hermano apareció por primera vez como una persona cercana.

HELLINGER ¿Ese hermanastro era el hijo mayor?

UTE No, nació entremedio. Mi hermano es el mayor; después, entremedio, nació mi hermanastro y después vine yo. Yo soy la más joven.

HELLINGER ¿Y qué pasó con la madre del hermanastro?

UTE De ella no sé absolutamente nada. Después se casó. Fue secretaria de mi padre. Sólo sé que después le fue bien. Sólo lo supe después de la muerte de mi padre.

HELLINGER En una situación así, el orden sistémico sería que el hombre se separara de la primera mujer y se casara con la mujer con la que tiene el hijo. Éste hubiera sido el orden. Por el hecho de que tu madre conservara su prioridad y que el marido se quedara con ella se cometió una injusticia contra esa segunda mujer.

UTE Mi madre quería hacerse cargo del niño.

HELLINGER ¡No, no, eso es imposible! Si no tenía ningún derecho sobre ese niño.

UTE No, no. Derecho, ninguno.

HELLINGER Configura a tu familia de origen. Miraremos a ver.

*Ute empieza a configurar la Constelación de su familia de origen.*

HELLINGER ¿Alguno de tus padres estuvo casado o comprometido anteriormente?

UTE Sí, mi padre tuvo una primera mujer. Todo eso lo supe después de su muerte.

HELLINGER ¿Hubo hijos en ese matrimonio?

UTE No. Mi madre también tuvo alguna relación muy importante antes de conocer a mi padre. Aquel hombre era veinticinco años mayor que ella.

HELLINGER A estos dos también los necesitamos.

¿Alguno de tus padres se hacía reproches a sí mismo o al otro por la deficiencia del niño?

UTE Creo que mi madre. En el parto, la comadrona le dio pastillas; creo que quería estar tranquila. Me parece que después se sintió culpable por las pastillas.

HELLINGER ¿Qué dicen los médicos? ¿Es posible que esas pastillas provocaran daños cerebrales?

UN MÉDICO Si se atrasara el parto, sí.

UTE Se quedó estancado, totalmente estancado, y ella lo negó después.

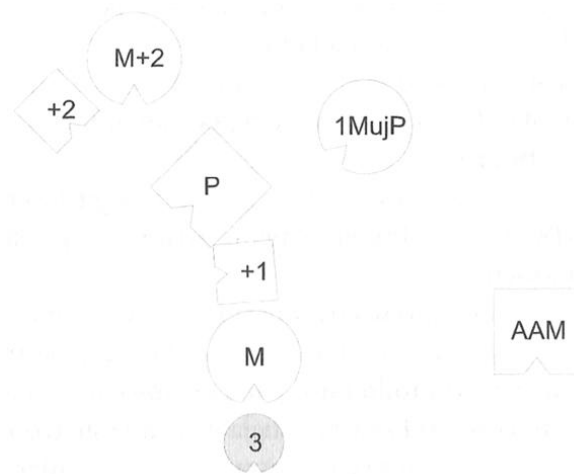

*Abreviaciones:*

- |       |  |
|-------|--|
| P     | padre  |
| M     | madre  |
| +1    | primer hijo; deficiencia cerebral; muerto en temprana edad |
| +2    | segundo hijo del padre; ilegítimo; muerto en temprana edad |
| 3     | tercera hija (= Ute)                                       |
| M+2   | madre del hijo ilegítimo del padre                         |
| 1MujP | primera mujer del padre                                    |
| AAM   | amigo anterior de la madre                                 |

UTE De repente hay tantas personas, y yo siempre estaba tan sola.

HELLINGER ¿Cómo se encuentra el padre?

PADRE No me siento bien. Estoy enfadado, pero también es una situación sin salida. Tengo la sensación de no poder moverme ni hacia adelante ni hacia atrás.

HELLINGER ¿Cómo se encuentra la madre?

MADRE Terrible. Absolutamente terrible. Absolutamente terrible.

HELLINGER ¿Cómo se encuentra el hijo mayor muerto?

PRIMER HIJO † Bien. Me siento ancho y pesado y caliente, aquí, entre estos dos. No necesito nada más.

HELLINGER ¿Cómo se encuentra la madre del hijo ilegítimo?

MADRE DEL HIJO ILEGÍTIMO Un poco abandonada con mi hijo. Mucha responsabilidad.

HELLINGER ¿Cómo se encuentra el hijo ilegítimo muerto?

SEGUNDO HIJO † Increíblemente triste. Tengo lágrimas. No me encuentro bien.

HELLINGER ¿Cómo se encuentra la primera mujer del padre?

PRIMERA MUJER DEL PADRE Extraña. Por una parte, preferiría no tener nada que ver con todo esto, nada en absoluto. Por otra parte, si acaso, me siento como si fuese la abuela de todo este tropel.

HELLINGER ¿Cómo se encuentra el anterior amigo de la madre?

AMIGO ANTERIOR DE LA MADRE Noto mucho calor aquí, hacia la derecha, como si me estuvieran acariciando o yo estuviera acariciando a alguien con cariño. Siento una especie de atracción, pero en el fondo sólo hacia esta mujer. Todo lo demás no tiene ninguna importancia.

HELLINGER ¿Cómo se encuentra la hija?

**TERCERA HIJA** Es como si estuviera partida en dos. Una parte de mí, la derecha, está caliente, también por detrás. La otra está helada, y me siento totalmente indefensa ante eso.

*Hellinger pone a la primera mujer del padre enfrente de los demás.*

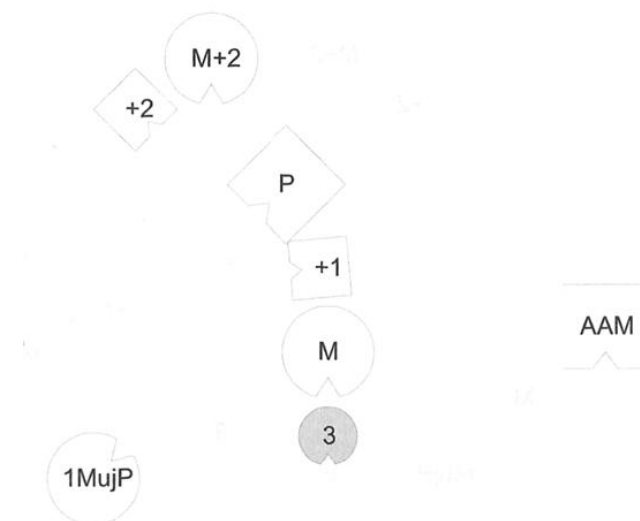

HELLINGER ¿Qué tal el padre ahora?

PADRE Me parece mejor tenerla a la vista ahora. Antes, cuando estaba detrás de mí, no era bueno.

MADRE Aún me encuentro un poco mal aquí, pero de todos modos así es mucho mejor.

**TERCERA HIJA** Estoy contenta de poder dirigir mi mirada a alguien.

HELLINGER ¿Qué tal la primera mujer?

PRIMERA MUJER DEL PADRE Allá atrás tenía mucho frío, y ahora empecé a sentir calor inmediatamente. Ahora empiezo a interesarme; hay alguna relación.

*Hellinger pone a la madre al lado de la primera mujer del padre.*

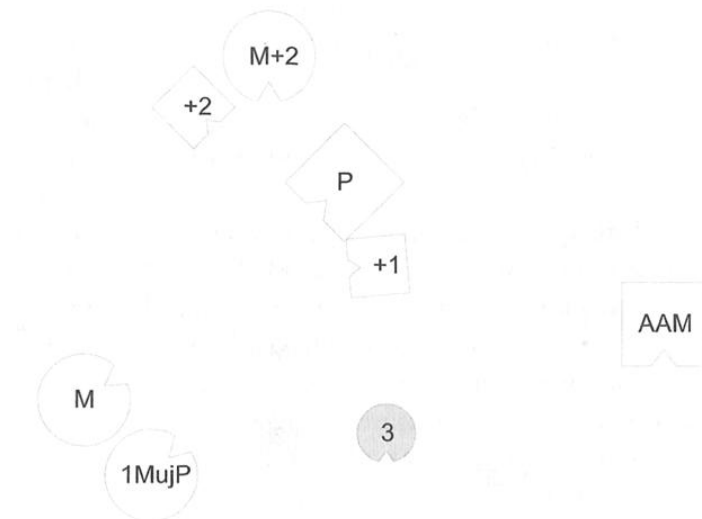

PADRE Mejor así. Es decir, ahora, por primera vez, mi mujer está visible para mí. Antes pensaba: «¿Qué quiere ésta?» Ahora no tengo nada en contra de ella, pero tampoco nada a favor.

**TERCERA HIJA** Puedo respirar mejor.

PRIMER HIJO † Me da igual.

*Hellinger modifica la imagen, haciendo que el hijo mayor se siente en el suelo delante de sus padres, apoyándose contra ellos.*



HELLINGER ¿Qué tal así para el hijo mayor?

PRIMER HIJO † Es lo que corresponde.

HELLINGER ¿Qué tal para la madre?

MADRE Empiezo a sentir tristeza.

*Hellinger pone al hijo ilegítimo muerto al lado del padre.*

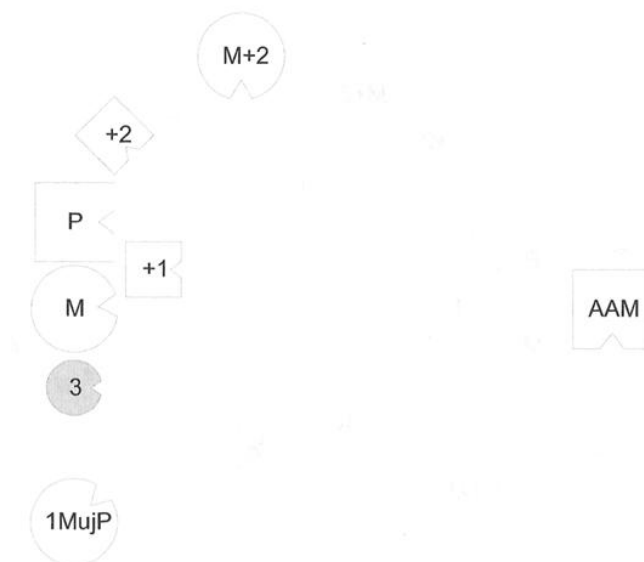

HELLINGER ¿Qué tal el padre ahora?

PADRE Curioso. Que el hijo ilegítimo esté aquí a mi lado es más bien deprimente para mí. Este hijo aquí abajo está muy bien. Con la mujer hay una relación, sobre todo con el fin de cuidar al hijo juntos. Siento simpatía hacia ella, pero tengo la sensación de que hay algo que no va en la relación. Pero no sé qué es.

HELLINGER Desde el punto de vista sistémico, esto está acabado.

A la representante de Ute ¿Cómo se encuentra la hija?

**TERCERA HIJA** No muy bien.

*Hellinger configura la imagen de la solución.*

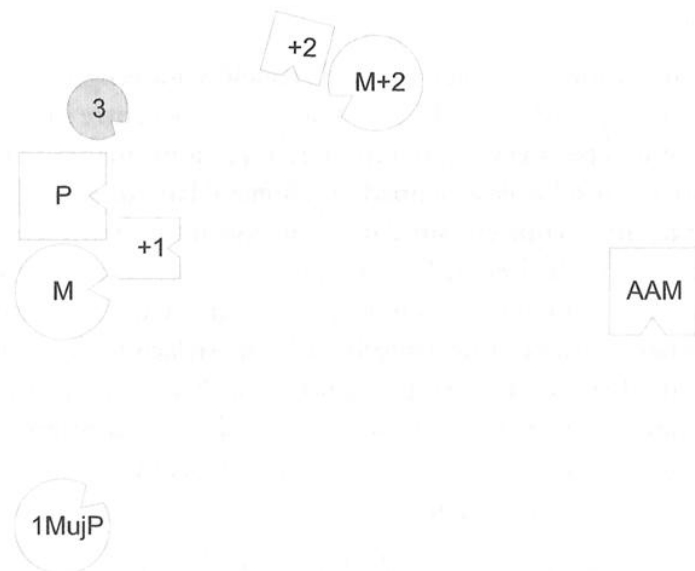

HELLINGER ¿Qué tal aquí la hija?

**TERCERA HIJA** Mejor.

MADRE También mejor.

HELLINGER ¿Qué tal el hijo ilegítimo muerto?

SEGUNDO HIJO † Contento de poder estar otra vez al lado de mi madre. Allí, al lado de mi padre, me encontraba muy solo.

**TERCERA HIJA** Para mí ha desaparecido la sensación de estar partida en dos.

HELLINGER ¿Qué tal la madre del hijo ilegítimo?

MADRE DEL HIJO ILEGÍTIMO Bastante bien. Antes estaba triste porque mi hijo estaba tan lejos, pero ahora está mejor. Está bastante bien.

MADRE A mí me entristece.

HELLINGER ¿Cómo se encuentra la primera mujer del padre?

PRIMERA MUJER DEL PADRE Ya no tengo nada que ver con todo esto.

HELLINGER Los sucesos posteriores fueron de tal vehemencia que la relación anterior ya no tiene ninguna importancia.

*Al amigo anterior de la madre ¿Para ti aún tiene alguna importancia?*

AMIGO ANTERIOR DE LA MADRE Siento un calor agradable, y de vez en cuando miro hacia allá, pero ya todo ha pasado.

HELLINGER *a Ute* ¿Quieres ponerte tú misma aquí?

*Ute ocupa su lugar en la Constelación, mirando a todos durante mucho tiempo.*

UTE Lo que me sienta bien aquí es la relación que tengo hacia la derecha y hacia la izquierda. También es bueno estar así entre los hombres. Yo estaba muy apegada a mi madre. Creo que a mi madre le hubiera ido mucho mejor si hubiese ocupado un lugar al lado de mi padre en vez de cuidar de mí. Lo que encontré increíble fue que mi representante sintiera esa división. Realmente he tenido muchas veces esa sensación, muchísimas veces. O bien era la sensación de estar dividida horizontalmente, en una parte superior y otra inferior, o bien verticalmente, entre derecha e izquierda. Pero, de momento, ya no es así. Y aquí, a mi izquierda, que aún tenga a este hermano es totalmente nuevo. Es la primera vez que lo veo. Sigo pensando que es triste, pero, por lo pronto, no me afecta tanto.

HELLINGER Ahora hay paz.

*Ute acaricia suavemente al padre y a los dos hermanos.*

UTE Ahora está bien.

HELLINGER *al grupo* Aún os contaré una historia. Se llama:

### *La Plenitud*

*Un joven preguntó a un anciano:*

*– ¿Qué te distingue a ti, que pronto dejarás de ser, de mí, que aún seré?*

*El anciano dijo:*

*– Yo he sido más.*

*Bien es verdad que un día joven, que llega, parece ser más que el viejo, ya que el viejo antes que él ya ha sido. Pero también él, aunque esté por venir, sólo puede ser lo que era, y será más, también, cuanto más tiempo haya pasado siendo.*

*Como lo hizo antes el viejo, también asciende el joven al principio bruscamente hacia el mediodía, alcanza su cénit antes del pleno calor y permanece,*

*así parece, un tiempo en la cúspide, hasta que, cada vez más cuanto más tiempo pasa, y como si su peso creciente lo arrastrara, se inclina profundamente hacia la tarde y alcanza su plenitud cuando, al igual que el viejo, ha sido del todo.*

*Pero aquello que ya fue no está acabado. Permanece porque ha sido, actúa aunque ya fue, y aumenta a través de lo nuevo que le sigue. Como una gota redonda de una nube que pasó, aquello que ya fue se hunde en un mar que permanece.*

*Sólo aquello que nunca llegó a ser algo, porque sólo fue soñado pero no vivido, pensado pero no realizado, y fue desechado, pero no como precio por haber escogido, pagado, otra cosa: esto ha pasado, de ello no queda nada.*

*El Dios del Tiempo Justo, por lo tanto, se nos presenta como un joven que lleva un mechón delante y una calva detrás. Por delante, podemos asirlo por el mechón; por detrás, sólo agarramos el vacío.*

*El joven preguntó:*

*– ¿Qué debo hacer para llegar a ser lo que tú ya has sido?*

*El anciano dijo:*

*– ¡Sé!*

HELLINGER ¿Está bien, Ute?

UTE Esta historia me ha transmitido algo importante.

## Lucha inútil

ULLA Me encuentro bien. Desde que configuré la Constelación de mi familia de origen estoy más despierta. Pero aún hay algo que no entiendo. Antes de que configurara la Constelación, me dijiste que no servía de nada que me resistiera a aceptar que aquella novia de mi padre era mi modelo. No entendí qué significa eso, pero comprendí la imagen representada en la Constelación.

HELLINGER Eso basta. Algunos piensan que negando un hecho, éste desaparece. Era eso lo que quería decir.

ULLA Tengo una sensación buena desde que la novia está presente y tiene su lugar.

HELLINGER Hay una historia bíblica de un tal Jacob. Éste estuvo luchando con un ángel al lado de un río, durante toda la noche.

ULLA ¿No fue el ángel Gabriel?

HELLINGER No, no fue el ángel Gabriel. El nombre no se conoce. En realidad, el ángel es una imagen de Dios.

Finalmente, el ángel le dijo a Jacob: «¡Suéltame!»

Y él respondió: «No te suelto hasta que no me hayas bendecido.» Después



pudieron separarse. ¿De acuerdo?

## El dolor adoptado debilita

ULLA Desde hace algún tiempo me encuentro en una fase de cambio que va unida a una gran tristeza. Después de ese bache, hoy tenía mucha más energía y vine con mucha fuerza. Pero durante la Constelación de Ute, en la que hice de madre, empecé a sentirme muy triste –realmente era una situación muy triste–, así que después aproveché esta circunstancia para trabajar sobre mi propia tristeza. Aunque durante ese proceso me abandonó toda aquella energía, ahora vuelvo a tenerla.

HELLINGER Es igual que con una culpa ajena. La tristeza propia, si es fundamentada, da fuerzas, siempre es vigorosa. La tristeza ajena no aporta nada. Por tanto, cuando una persona llora y los demás lloran con ella, se vuelven débiles. Sólo aquel que llora realmente gana fuerzas.

## Solucionar un problema soltándolo

FRANK En la Constelación, cuando tuve que representar al padre, me mareaba y me sentía muy incómodo. Conozco esa sensación.

HELLINGER Déjala enteramente con la persona que tuviste que representar. Es algo muy importante. Uno de los principios de este trabajo consiste en no referir a uno mismo nada de lo que en la Constelación se experimenta. Aunque hubiera alguna relación, el interés por mi propia alma me impide entregarme a tales especulaciones. Únicamente abordo un sentimiento cuando se presenta por sí solo, pero no en este contexto. Tienes que mantenerte absolutamente al margen; de lo contrario, la imaginación y la confusión ya no conocerían límites. Éste es un aviso importante.

FRANK ¿O sea que tú dirías que no debería aplicarlo a mí mismo aunque lo viviera como una resonancia?

HELLINGER No. Todo lo profundamente humano siempre encuentra una resonancia en cualquier persona, y lo que aquí ocurre siempre es humanamente significativo. Ahora bien, si encima te lo apropias, te comportas como si tuvieras el don de actuar como una esponja.

FRANK *se ríe* Muchas gracias.

HELLINGER No quiero suponer nada; sólo lo digo como una advertencia. No hay que apropiarse de nada. Es importante poner límites.

FRANK De todos modos, en este contexto aún me preocupa que, durante los

últimos años, y en varias ocasiones, al caminar, de repente me mareo, de golpe, de manera que necesito sentarme. Eso me preocupa, porque estoy seguro de que no hay ninguna causa orgánica. Quisiera saber lo que es.

HELLINGER Si quieres saber mi propuesta: yo dejaría que (*el problema*) se fuera. En relación a este «soltar» se me ocurre una frase. Es una frase útil porque penetra en el alma, y quizás también ayude en este caso: «Soltar significa seguir el camino – transformado.»

## Sobrecargado de felicidad

FRANK Interiormente estuve continuamente pensando en la Constelación que ayer hice de mi familia de origen. Pero no lo pensaba muy conscientemente porque era demasiado para mí. En este contexto me di cuenta de que en el fondo muchas veces me siento desbordado e intento huir, por ejemplo, leyendo.

HELLINGER También puede ser una sobrecarga de felicidad.

FRANK *se ríe* Podría ser. Lo que sé es que siempre que me encuentro en un grupo como éste – aunque esta mañana no fue así –, me pongo a contar a las personas presentes, sin parar.

HELLINGER Eso es bueno. Es un buen método para desviar tu atención de la felicidad. Te contaré una pequeña historia al respecto:

Érase una vez un tal Nasredin; ¿has oído hablar de él? Nasredin era un muftí o algo parecido. Una noche soñó con que alguien le estaba contando diez monedas de oro en la mano; pero al llegar a la novena, se paró. Nasredin gritó:

– ¡Las quiero todas, las diez!

Se despertó, sobresaltado, pero después volvió a cerrar los ojos, diciendo:

– Nueve también bastan.

¿Algo más, Frank?

## Divorcio y culpa

FRANK Sí. Durante la Constelación de Ute, mientras estaba representando a su padre, me di cuenta de que no sé exactamente cómo viven mis hijos el divorcio y la separación. Me resulta difícil hablarles de eso.

HELLINGER Eso no les interesa en absoluto a los hijos.

FRANK Pero me gustaría saber cómo les va.

HELLINGER Eso sí que se lo puedes preguntar, pero no cómo les va en relación con el divorcio. De eso no tienes por qué hablar con ellos. El divorcio es asunto de los padres. Por tanto, los padres tampoco tienen por qué justificarse ante los

hijos por el divorcio.

Sin embargo, sí que hay otro elemento importante: todo divorcio implica una culpa; es imposible vivirlo de otra manera. Por tanto, si tú les preguntas a los hijos si se encuentran bien, esperando una respuesta afirmativa, estás buscando una descarga para algo que no es responsabilidad de los hijos. De esta forma les exiges demasiado; eso no va.

FRANK Tampoco era ésa mi intención. Pero hay algo que aún me preocupa sin saber exactamente qué es.

### Una separación a la ligera es expiada por los hijos

HELLINGER En una separación aún hay otra cuestión a tener en cuenta. Si uno de los cónyuges se separa a la ligera, como diciendo «ahora hago algo para mi autorrealización, y lo que pase con vosotros es asunto vuestro y no me interesa», frecuentemente se suicida uno de los hijos. La separación realizada a la ligera se vive como un crimen capital que reclama la expiación por parte de un miembro del sistema.

FRANK Por la ligereza.

HELLINGER Por la ligereza. Es un hecho a tener en cuenta. Así es posible aliviar al hijo, dirigiéndose al otro cónyuge y solucionando de buena manera aquello que aún no estaba resuelto. La «buena manera» implica que cada uno asuma su parte de responsabilidad por lo que fue mal, y que los hijos sepan que los padres asumen esa responsabilidad.

De esta forma no se da la necesidad de realizar la expiación.

FRANK Aún tengo que reflexionar sobre la expiación y su significado.

### La compensación impulsiva a través de la expiación

HELLINGER La expiación es una forma de compensación, a saber, una compensación ciega. Existe una ley natural que siempre procura compensar un desequilibrio. Esta ley también actúa sobre la psique, también aquí siempre se busca la compensación. La expiación, por tanto, representa un intento de compensar un desequilibrio, pero es un intento impulsivo. Frecuentemente se realiza sin que la persona afectada pueda controlarlo. Sin embargo, también existe una manera de librarse de este contexto impulsivo y llegar a una compensación de acuerdo con un orden superior que yo defino como Orden del Amor. Este orden se encuentra en un nivel superior y conduce a una compensación que torna superflua la expiación. Por tanto, cuando los padres

asumen y reconocen el fracaso de su relación y la «culpa» de cada uno —aquí la culpa se pone entre comillas y no se entiende únicamente desde un punto de vista moralista—, los hijos ya no sienten la necesidad de expiar las culpas.

## La culpa como negación de la realidad

En este contexto, la culpa se desarrolla como negación de una realidad, en el sentido de que la persona se niega a aceptarla y se comporta como si no estuviera atada a ella. Cuando una persona se comporta como si estuviese libre aunque esté atada, con ello está negando una realidad, ya que el vínculo es algo real.

FRANK Éste era mi caso antes. Sé que me negaba furiosamente a admitir que estaba atado.

HELLINGER Y quizás sea eso algo que hay que recuperar, como un proceso interior: reconocer que existe un vínculo con el cónyuge divorciado, y que sólo reconociendo ese vínculo puede haber una segunda relación. Ésta, sin embargo, será diferente.

GERTRUD ¿Tiene alguna importancia la edad de los hijos en el divorcio?

HELLINGER Naturalmente. Si los hijos ya hacen su propia vida, los padres están más libres que cuando aún viven con ellos o todavía son pequeños. Está clarísimo.

THOMAS ¿Quién decide si es a la ligera?

HELLINGER Eso no puede decidirlo nadie, es algo que se vive. Cuando ocurre, cualquiera sabe inmediatamente si [el divorcio] se hace a la ligera o no. En tu caso, la ligereza también juega un papel.

THOMAS No.

*Pausa prolongada.*

HELLINGER De acuerdo, no me corresponde decidirlo; es mi imagen. Hay un pequeño poema de Hölderlin sobre los amantes. En el fondo, no es más que un aforismo:

*¿Queríamos separarnos? ¿Lo creíamos prudente, justo?*

*¿Mas por qué, ya consumado el acto, nos horroriza tanto como un crimen?*

*¡Ah! Poco nos conocemos,*

*pues es un Dios quien nos gobierna.*

Cualquiera que sea la manera de interpretar esta frase, contiene la

experiencia a la que yo me refiero.

## El vínculo a través de la consumación del amor

A través de la consumación del amor se crea un vínculo real entre el hombre y la mujer, que, por sus efectos, aún es más fuerte que el vínculo real que une a los hijos con sus padres. Es el vínculo más fuerte de todos. La separación de los padres no conlleva tanto dolor ni tanta culpabilidad como los que se dan en la separación de cónyuges entre los que existe un vínculo. Por los efectos se ve en seguida que es así.

Muchos comienzan una relación como si se hicieran socios de un club, del que uno entra y sale a gusto. Eso es imposible. Quien establece un vínculo, está atado y no puede abandonar la relación sin culpa. La intensidad del dolor y la culpa experimentada nos indican lo fuerte que era o aún es el vínculo.

## En la esfera de la madre

IDA Todo esto me afecta mucho. El trabajo con los hermanos muertos en temprana edad impulsó algunas cosas en mi interior. Estoy intentando aclarar algunos asuntos confusos para mí. Siempre fue mi madre la que cuidaba de nosotros, ganaba el dinero para la familia y vivíamos gracias a su trabajo. Por eso no tengo imágenes tan claras de los papeles de la mujer y del hombre. HELLINGER ¿Qué pasó con tu padre?

IDA Mi padre estaba totalmente atado a su familia. Estaba siempre en la cárcel, tal vez aún sigue allí.

HELLINGER ¿Por qué?

IDA Por sus ideas políticas, pero ése no era el motivo verdadero.

HELLINGER ¿Cuál es el motivo?

IDA El motivo es que mi abuela, o sea su madre, tuvo un hijo con el marido de su hermana, y ese niño murió asesinado.

HELLINGER ¿Por quién?

IDA Posiblemente por su madre, es decir, mi abuela, que dio a luz al niño y después... unos dicen que murió y también hay quien dice que fue asesinado. Aquí es donde mi padre sistémicamente se encuentra involucrado.

HELLINGER Él lo expía. Pero eso no tiene nada que ver con tu pregunta por el papel del hombre y el de la mujer. Para ti la solución es la siguiente: debes dejar que tu padre se vaya con su familia y después ponerte al lado de tu madre. Ése es el lugar seguro para ti. Con eso basta.

IDA Sí. Ayer tuve imágenes claras, también acerca de esta mujer que ha desarrollado una carrera profesional. Dicen que soy ambiciosa.

HELLINGER Eso es bueno; imitas a tu madre.

IDA Exacto. Así es. Eso no viene de mi padre.

HELLINGER Algunos estarían contentos de tener un modelo así.

IDA Sí. Ésa era la confusión para mí: pensaba que aún estaba en la esfera del padre y atada a él. Pero no es así. Todo esto viene de mi madre.

HELLINGER Es una influencia buena.

### Las diferentes maneras de dar y de tomar en la familia

IDA Aún tengo otra pregunta más. Según hemos visto, los hijos «toman» de los padres, ahora bien, ¿qué ocurre cuando yo recibo algo de mi hermana como si ella fuera mi madre? Me parece natural aceptarlo de los padres, pero ¿qué ocurre cuando se trata de los hermanos?

HELLINGER Los padres les dan a los hijos lo que ellos mismos son, sin poder añadir ni restar nada. Por tanto, los hijos sólo pueden tomar a los padres tal como son, sin poder añadir ni restar nada de cuanto recibieron de ellos. Simplemente es así, y es totalmente distinto que regalarle a otra persona algo que yo tengo. Eso sería lo primero. Ésta es la manera en la que cada uno tiene que tomar a sus padres; y, aceptando esta realidad, la persona tiene a sus padres y se siente interiormente completa.

Ahora bien, además de la vida, los padres les dan a los hijos otras cosas más: los cuidan durante muchos años y de muchas maneras. Esto también es tomado por los hijos. Todo ello crea un desequilibrio entre padres e hijos que los hijos no pueden salvar ni compensar nunca. Así, pues, la presión de este desequilibrio los lleva a desligarse de los padres. No soportan esta situación, y éste es el motivo por el que el desequilibrio conduce a los hijos a desprenderse de los padres. Así, pasan a otros aquello que recibieron de los padres: a sus propios hijos o, a través de un compromiso social, a otras personas. Ésta es la compensación.

No obstante, los padres también tienen algo exclusivamente propio, personal, que no se refiere a los hijos; por ejemplo, una culpa o implicaciones personales – como en el caso de tu padre –, o méritos personales. Dado que no le corresponde, el hijo no debe tomar ni la culpa de los padres ni las consecuencias de ésta; pero tampoco debe tomar sus méritos. Naturalmente, el hijo goza de ciertas ventajas que proceden de los méritos de los padres y que pertenecen al ámbito de aquello que los padres les dan a los hijos, aparte de la vida. El hijo, sin embargo, no puede decir «¡Soy un gran pintor!», sólo porque

su padre era un gran pintor, o considerarse un gran político sólo porque el padre lo haya sido. En este punto, el hijo tiene que ponerse límites. Ésta también es una manera de respetar a los padres. Pero con aquello que recibió de los padres, el hijo hace algo nuevo, y esto se convierte en su propio mérito. O se hace culpable, lo cual sería su propia culpa.

Además, entre padres e hijos existe algo común, dado que la familia es también una empresa en la que cada uno participa y tiene sus obligaciones. Por este motivo, los hijos también tienen que dar en la familia, de acuerdo con las necesidades que se presenten. Es decir, los padres pueden exigir que los hijos contribuyan a que se cumplan las tareas comunes. En este sentido, tu hermana asumió la tarea de cuidarte cuando vuestra madre no estaba, y de esta manera también pudiste y tuviste que tomarlo de ella.

Ahora bien, si los padres esperan aún más de los hijos —por ejemplo, exigiendo que sus hijos los consuelen—, los hijos se convierten en padres para los padres, y los padres, en hijos para los hijos. Ésta es una perversión de la relación entre padres e hijos. De pequeños, los hijos no saben defenderse contra estas exigencias de los padres. Así, se ven involucrados y obligados a arrogarse un derecho por el que, más tarde, se castigan, por ejemplo buscando la desdicha, el fracaso o la derrota. Sólo cuando el hijo, de adulto, llega a comprender lo ocurrido puede neutralizarlo, por ejemplo en una psicoterapia. ¿Comprendes?

IDA Sí.

### Apreciada carga

WILHELM Me llamo Wilhelm. Estoy casado con Ida y tenemos una hija pequeña. Soy ingeniero y tengo una pequeña empresa que produce aparatos de medición para ordenadores. Actualmente trabajo entre 12 y 14 horas al día, y, aunque en el fondo no lo quiero, me encuentro en una situación que me lleva a considerar que debo hacerlo así. No puedo dejarlo, aunque sea mi propio jefe.

HELLINGER No es tan fácil. Hay una orientación interior en lo que es correcto y justo, y de ahí no puedes desviarte sin perjudicarte. Nadie es libre ante lo que corresponda. Cuando llevas una responsabilidad en una empresa, aunque sea la tuya, no estás libre.

WILHELM Pero ésta era mi idea cuando me hice autónomo, quería organizar mi trabajo de una manera independiente.

HELLINGER Eso fue un error. Las profesiones liberales no son más libres. Tienes una obligación con tu empresa, una obligación con tu familia, y una obligación contigo mismo. La cuestión es cómo puedes llegar a un equilibrio

entre ámbitos tan importantes. Eso es lo difícil...

WILHELM Además, desde hace un tiempo, tengo muchísimo que hacer. Pienso que podría dividir mi tiempo en partes más pequeñas.

HELLINGER Ahora me has impedido darte la solución. Justo quería decirte cuál era la solución, y en seguida volviste a sacar el problema. Veo que estás muy feliz con el problema; tal dicha no se debe perturbar.

## Víctima en lugar de otra persona

WILHELM Estoy un poco nervioso.

*Suspira y está a punto de llorar.*

HELLINGER A ver, mírame con simpatía.

*Al grupo* Está ausente, ¿os dais cuenta? Cuando una persona, con un sentimiento así, no puede mirarme, está sintiendo algo que no tiene nada que ver con el presente.

WILHELM Así es.

HELLINGER Exacto. Si me miraras, inmediatamente sentirías de manera diferente.

*Al grupo* No me mira, ¿os dais cuenta? Y cuando me mira, no me ve. No puede mantener ese sentimiento si me mira.

WILHELM Ahora te veo.

HELLINGER No, aún no.

WILHELM ¡Que sí, que sí! *Hace un gesto como si quisiera apartar un velo de sus ojos.*

HELLINGER *al grupo* Aún no me ve. ¿Veis que no me ve? Sigue estando en su imagen.

*A Wilhelm* Ida, a tu lado, sí que me ve, se nota, pero tú no me ves.

WILHELM En un principio, esta mañana vine aquí de muy buen humor. Pero lo que pasó en la ronda de esta mañana, aquello de Hartmut... Ayer no me afectó tanto, pero hoy la palabra «víctima» me sentó como un rayo.

*Pausa prolongada.*

HELLINGER ¿Eres una víctima?

WILHELM Sí.

HELLINGER ¿Por quién o por qué?

WILHELM Creo que tengo la habilidad de arreglar las cosas de manera que



acabe siendo la víctima.

HELLINGER La víctima expía las culpas. La pregunta es: ¿por quién se las expía? ¿En lugar de otra persona en el sistema, o por tu propia culpa? ¿Te has hecho culpable alguna vez? ¿Hay alguien que murió por tu culpa, por ejemplo en un accidente de tráfico?

WILHELM No. Pero mi padre fue hijo ilegítimo, y mi abuelo era tabú. Nunca llegué a conocerlo. Hace poco, supe que también tenía una familia y que un tío mío, un hijo de él, se suicidó.

HELLINGER Hay algo en tu sistema que hace sospechar; nos lo miraremos de cerca.

### Constelación: El padre ilegítimo, el padre del padre excluido

WILHELM ¿A quiénes tengo que poner?

HELLINGER Padre, madre, hijos. ¿Hubo matrimonios o compromisos anteriores, o algún hijo que haya muerto?

WILHELM No.

HELLINGER ¿Falta alguien más?

WILHELM Como ya dije, mi abuelo paterno era la figura tabú.

HELLINGER Con respecto a ese asunto aún esperaremos. Configuraremos primero la familia nuclear.

*Al comenzar la configuración de su familia, Wilhelm primero coloca a su propio representante enfrente del padre, y después, apartado.*

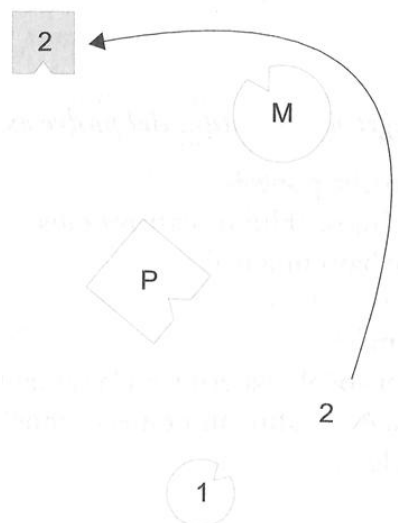

Abreviaciones:

P padre

M madre

1 primera hija

2 **segundo hijo (= Wilhelm)**

HELLINGER ¿Tus padres están divorciados?

WILHELM No, no están divorciados.

HELLINGER ¿Qué pasó en la familia de tu madre? ¿Sucedió algo especial?  
¿Murió alguien?

WILHELM La primera mujer de mi abuelo se murió en el parto del primer hijo, más tarde mi abuelo se volvió a casar y tuvo a tres hijas con su segunda mujer: mi madre y dos tías más.

HELLINGER La primera mujer de tu abuelo, ésa es la persona más importante; a ella la introduciremos en seguida.

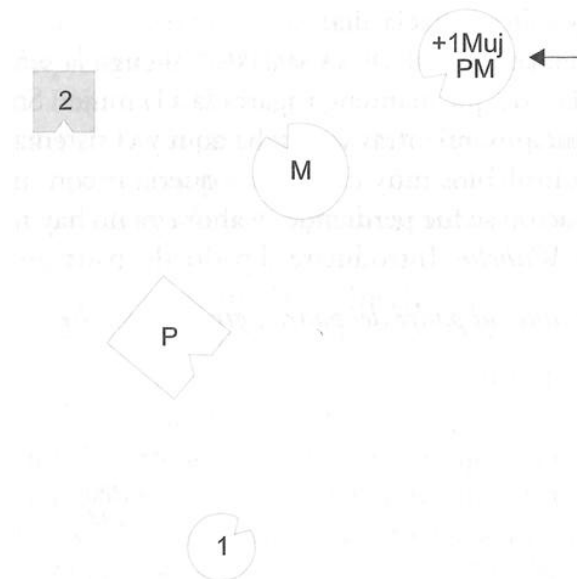

Abreviaciones:

+1MujPM primera mujer del padre de la madre; murió de parto

HELLINGER ¿Qué tal el padre?

PADRE Un poco perdido aquí.

HELLINGER *al grupo* Si se quisiera configurar una familia de la manera más dispersa posible, no habría otra forma mejor que ésta.

*A la representante de la madre* ¿Qué tal la madre?

MADRE En un principio me sentía como muerta.

HELLINGER Esta es la identificación con la primera mujer del abuelo.

MADRE Siento un poco de contacto hacia aquí, hacia donde está mi marido, y cuando mi hijo fue colocado delante de mí, al menos tuve una pizca de relación.

HELLINGER ¿Qué tal está la hija?

PRIMERA HIJA Ni bien, ni mal.

HELLINGER *al representante de Wilhelm* ¿Qué tal el hijo?

**SEGUNDO HIJO** Hasta que apareció la primera mujer del abuelo sentía muy poca vida, hasta tal punto que ni siquiera sabía si realmente estaba vivo. No sentía ninguna relación con nadie. Desde que está ella, hay un eje ligero y caliente hacia allá.

PRIMERA MUJER DEL PADRE DE LA MADRE † Tengo la sensación de que estoy enfadada y de que mantengo agarrada a la mujer. Soy importante.

PADRE Al principio, mientras yo estaba aquí y el sistema se estaba formando, tenía los labios muy calientes y quería ir con mi mujer. Después, esa sensación se fue perdiendo, y ahora ya no hay nada.

HELLINGER *a Wilhelm* Introduciré al padre del padre.

*Hellinger introduce al padre del padre y gira a la madre.*

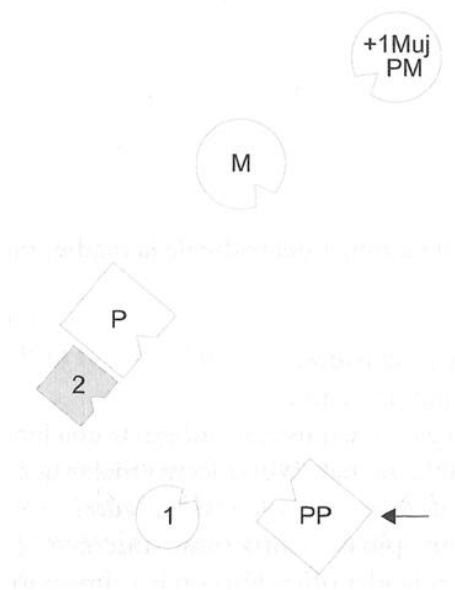

PADRE Ahora empieza a estar mejor. Ahora hay algo redondo.

HELLINGER Exacto.

*A la hija* ¿Para ti ha cambiado algo?

PRIMERA HIJA Sí, ahora es más bonito.

HELLINGER ¿Qué tal la madre?

MADRE Resucitada de entre los muertos.

HELLINGER *al representante de Wilhelm* ¿Cómo te encuentras tú?

**SEGUNDO HIJO** Bien.

PRIMERA MUJER DEL PADRE DE LA MADRE † Pensé: «Aún acepto que la mujer se gire, pero más no admitiré.» *Se ríe.* Me encuentro bien. Esta mujer *señala a la madre* es importante para mí, el resto no tiene tanta importancia.

HELLINGER ¿Cómo se encuentra la madre ahora?

MADRE Muchísimo mejor que antes, pero aún muy alejada y sola.

PADRE La distancia hacia mi mujer está bien. Lo importante es que ahora esté mirando en la dirección correcta.

PADRE DEL PADRE Siento cariño hacia estos dos que están aquí delante, hacia mi hijo y mi nieto; y que mi nieta esté aquí, a mi izquierda, es algo bonito. Pero sobre todo estoy orientado hacia mi hijo y mi nieto.

**SEGUNDO HIJO** No necesito estar tan cerca de mi padre como lo estoy ahora. El abuelo es muy importante para mí. Cuando él apareció, de repente hubo una orientación.

HELLINGER *a Wilhelm* Éste es el buen modelo.

IDA (*la mujer de Wilhelm*) Era empresario.

HELLINGER ¿Era empresario? ¡Encima eso!

*Risas en el grupo.*

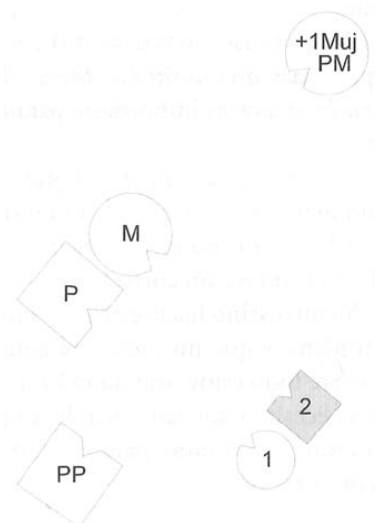

PADRE Antes sentía más calor. Ahora tengo a mi hijo enfrente, pero tengo que asentir a ello, aceptarlo. También he perdido algo.

**SEGUNDO HIJO** Otra vez sentí escalofríos, y tengo la sensación de que es bueno así. Es mucho mejor así que al lado del padre.

HELLINGER *a Wilhelm* Estás parentificado; es decir, para tu padre representas a su padre. Por eso, vuestras posiciones eran intercambiables.

*A la madre* ¿Ha cambiado algo para ti?

MADRE Encuentro bonito que pueda mirar a mis hijos ahora.

PADRE No estoy acostumbrado a que mi mujer esté tan cerca. Pero puedo aceptarlo así.

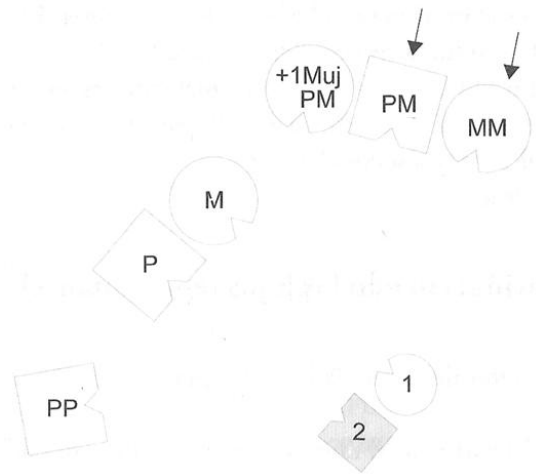

*Abreviaciones:*

PM padre de la madre

MM madre de la madre

HELLINGER *a los representantes* ¿Qué tal os encontráis ahora?

MADRE Bien.

PADRE Bien. Completo. Ahora está equilibrado. Ahora también me parece bien tener a mi mujer a mi lado. Antes había algo que me molestaba.

**SEGUNDO HIJO** Es muy extraño ver a los padres tan cerca el uno del otro. Tampoco me fío del todo.

PADRE DEL PADRE Para mí es bueno que exista un eje claro hacia los nietos y que sienta y perciba netamente a mi hijo aquí. Lo que sucede en el lado

femenino, en el fondo no me atañe. Al mirar hacia ese lado, comencé a sentir miedo.

HELLINGER *a Wilhelm* ¿Quisieras ponerte tú mismo?

WILHELM Sí, claro.

HELLINGER *al grupo* Quisiera decir algo respecto de esta dinámica. Cuando una mujer muere de parto, el sistema lo vive como un asesinato que exige la expiación. Por regla general, uno de los hijos que posteriormente nacen en el sistema tiene que morir a cambio. En este caso sería él. Éste es el motivo por el que se siente víctima. Él estaría en peligro si la mujer no fuera reconocida y valorada.

*A Wilhelm* En vez de estar en el lado materno, es mucho más seguro para ti pasarte al lado paterno. El abuelo paterno te saca de estas implicaciones fatales y te da seguridad. Bien, ya está.

Parentificación: cuando los hijos representan a los padres de los padres

IDA ¿Qué quieres decir con la palabra «parentificación»? ¿La he entendido bien?

HELLINGER El padre de Wilhelm echa de menos a su padre. Así, el hijo ocupa el lugar de padre para su propio padre, adoptando un papel de padre en vez de ser hijo. Este fenómeno se llama *parentificación* y se da frecuentemente cuando la relación con uno de los padres fue imposible, como en el caso del padre de Wilhelm.

Expiar la muerte puerperal

FRANK El hijo que nació cuando su madre murió, ¿no tiene ninguna importancia para él?

HELLINGER No, en este caso no. Lo otro es demasiado vehemente, la mujer muerta.

GEORG A no ser que el hijo muera.

HELLINGER A no ser que también muera. Pero aun así, pasa a un segundo plano en comparación con la madre muerta.

*A Wilhelm* ¿El hijo murió?

WILHELM No. Es mi tío mayor por parte de mi madre.

FRANK *a Wilhelm* ¿Y cómo está?

WILHELM Está bien.

FRANK A mí me parece extraño que no sea él quien se encuentre mal, sino otra persona.

WILHELM Sí, hizo todo tipo de locuras, pero a pesar de todo se encuentra bien. Está bien de salud.

HELLINGER *al grupo* Naturalmente, hacer locuras significa que pone en peligro su vida. Es lo que suelen hacer. Wilhelm nos lo acaba de confiar.

En un sistema así, se desarrolla la tendencia irresistible a que los hombres e hijos varones expíen la muerte de la mujer. Detrás de esta dinámica se halla una fantasía loca, fantasía misógina y humillante para las mujeres. Parece extraño que en nuestra cultura esa dinámica esté tan difundida. Quizás esta circunstancia esté relacionada con que entre nosotros el acto generador se tenga por algo casi indecente, aunque en realidad sea el acto más humano posible. No existe ningún acto más grande ni más humano; tampoco hay acto más arriesgado, y los padres lo saben. Son conscientes del riesgo, y el acto se realiza teniendo presente este riesgo. Ambos padres encaran el riesgo y lo aceptan. Cuando realmente se da la fatalidad, para la mujer es peor que para el hombre, ya que ella pierde la vida. Pero si, después, el hecho se interpreta como si el hombre, por su impulsividad, hubiera matado a la mujer, sacrificándola a sus instintos, se trata de una injusticia contra la mujer y un atentado contra su dignidad, sin contar el atentado contra la dignidad del hombre. En un caso así, la fantasía más generalizada es que la mujer fuera asesinada por el hombre. En las Constelaciones Familiares, sin embargo, siempre se ve claramente que las mujeres muertas son plenamente conscientes de su dignidad; no acusan en modo alguno al hombre. Sin embargo, sí acusan a quienes no las respetan y valoran a causa del temor que sienten por el hecho de que la mujer haya muerto. Este miedo actúa durante muchas generaciones, y es expiado a través de muchas generaciones, a veces, de manera muy curiosa.

Así, por ejemplo, hubo un participante de un curso que configuró a su familia de origen: padre, madre y tres hermanos. Los tres hermanos estaban muy intranquilos, realmente excitados. Así, nos pusimos a buscar y descubrimos que la primera mujer del bisabuelo había muerto de parto. Al introducir a esta persona y colocarla detrás de los tres hermanos, éstos se calmaron inmediatamente. Los tres eran homosexuales y uno de ellos se había suicidado. Este hecho también muestra una de las dinámicas desencadenantes de la homosexualidad: cuando el sistema no dispone de ninguna niña para la identificación, se da una identificación cruzada; es decir, un niño tiene que identificarse con una mujer para representarla. En consecuencia, se convierte en homosexual. También son frecuentes los casos en los que otros en el sistema, a veces hasta nietos y bisnietos, se suicidan para expiar la muerte puerperal de

una mujer.

*A Wilhelm* Por tanto, tienes que salir de la esfera de la madre y de su familia y pasar a la esfera del padre y del abuelo, del empresario. Allí te libras de las implicaciones del sistema materno y de la sensación de ser una víctima o de tener que expiar algo.

WILHELM Pero fue más tarde que descubrí que el abuelo tenía un negocio.

HELLINGER Sólo sé que las implicaciones sistémicas no se basan en la transmisión verbal, sino que existe un conocimiento inmediato de sus causas. De lo contrario, tampoco podríamos representarlo si no hubiera ningún conocimiento inmediato.

FRANK Aún tengo una pregunta en relación con la supuesta culpa. Por una parte, el descendiente se identifica con la mujer que murió; por la otra, con la supuesta culpa de ese antepasado. Se trata de dos personas.

HELLINGER No quisiera fijarlo en una persona o dos. Yo lo veo como un gran conjunto. En el sistema la fantasía es la siguiente: en el fondo tendría que suicidarse el abuelo, pero como éste no lo hace, otro lo hace en su lugar. Sin embargo, el hombre cuya mujer muere de parto no tiene esta fantasía, él conoce mejor la situación. Son los descendientes los que tienen esta fantasía.

Detrás de todo esto aún actúa otra imagen: alguien pierde la vida y, como contrapartida, otro también debe perderla. Es un concepto primitivo, antiquísimo, de compensación, que actúa en las profundidades del alma. Esta necesidad arcaica de compensación puede ser sustituida y superada por una compensación realizada según un orden del amor. En cuanto las personas que hicieron lugar son respetadas y valoradas conscientemente, ya no hay que hacer nada más. En cuanto se realiza algo más —por ejemplo, un acto de expiación—, se destruye el respeto. Lo único que importa es el respeto; todo lo demás es superfluo. Por eso, cualquiera puede realizarlo inmediatamente para sí mismo.

FRANK ¿Se trata únicamente del reconocimiento?

HELLINGER Correcto.

KARL Antes me preguntaba si es suficiente con que realice ese acto de respeto quien se siente víctima. ¿No tiene que conseguir que alguien más realice ese acto de respeto?

HELLINGER Para él es suficiente con que él mismo lo realice. Es decir, debe reconocer que la primera mujer hizo sitio para la madre de su madre y, con ello, también para su madre.

ANNE ¿Tiene alguna importancia el lado en el que la desgracia ocurre, sea el materno o el paterno?

HELLINGER No, eso no tiene ninguna importancia. No hay ninguna diferencia.

*Al grupo* En este contexto os contaré un cuento que encubre tanto como revela.



Nos presenta una imagen engañosa, como si los deseos sirvieran de algo, induciéndonos, quizás, a dar pasos que, en lugar de conducirnos a la felicidad que deseamos, nos llevan a la desgracia que tememos.

Cuando se perciben los efectos de tales imágenes, es provechoso contar el cuento con realismo, de manera que también aquí los deseos tengan sus límites y los actos arrogados desemboquen en el fracaso. Así, del cielo caemos a la tierra, y reconocemos nuestra medida.

### *El Engaño*

*Había una vez un rey muy viejo que cayó enfermo. Consciente de que pronto iba a morir y preocupado por el futuro de su reino, llamó a su criado más fiel, de nombre Juan, a quien confió un secreto y le pidió:*

*– ¡Vela por mi hijo, ya que aún es muy joven, y sírvele con la misma lealtad que mostraste hacia mí!*

*El fiel Juan se sentía importante – no era más que un criado – y sin sospechar nada malo levantó la mano diciendo:*

*– Os prometo guardar vuestro secreto y seré fiel a vuestro hijo como lo fui con Vos, aunque me cueste la vida.*

*Entonces murió el rey y, una vez pasado el tiempo de luto, el fiel Juan llevó al joven rey por todo el palacio, abriéndole todas las habitaciones y enseñándole las riquezas del reino. Una puerta, sin embargo, omitió, y cuando el joven rey, impaciente, insistió en que quería verla también abierta, Juan le avisó que su padre lo había prohibido. Finalmente, cuando el rey, obstinado, amenazó con abrirla por la fuerza, Juan cedió, lleno de tristeza: abrió también aquella puerta, pero se adelantó rápidamente para ponerse delante de un retrato e impedir que el rey lo viera. Pero no le sirvió de nada. El rey lo apartó, vio el retrato y cayó al suelo desmayado. Había visto la imagen de la princesa de la Cúpula de Oro.*

*Cuando recobró el conocimiento aún estaba como fuera de sí, y ya no tenía otro pensamiento que convertirla en su mujer. Pero pedir su mano abiertamente le parecía demasiado osado, puesto que, como había oído, hasta ahora su padre había rechazado a cualquier pretendiente. Así, el fiel Juan y él pensaron un ardid.*

*Sabiendo que el corazón de la princesa de la Cúpula de Oro se deleitaba con todo lo que era de oro, cogieron del tesoro real las alhajas y vajillas de oro y las embarcaron en un navío. Después, se hicieron a la vela y navegaron hasta la ciudad en que habitaba la princesa. Una vez llegados allí, el fiel Juan tomó una parte del oro y se fue al palacio para, secretamente, ofrecerla a la venta. Al oír esto, la princesa fue para verlo todo, y cuando le contó que aún tenían mucho más en su navío, la convenció de que fuera con él a la embarcación. Allí la recibió el rey,*

*disfrazado de comerciante, y la encontró mucho más hermosa que su retrato. Bajó con ella a la cámara y le enseñó los tesoros de oro.*

*Durante este tiempo, se levó el ancla y el navío se hizo a la vela. La princesa lo advirtió y se sintió aturdida. Pero después comprendió lo que estaba ocurriendo y supo que, en el fondo, correspondía a los deseos que ella misma secretamente había albergado; y entonces siguió el juego. Cuando ya lo había visto todo, miró hacia fuera, vio que el navío estaba ya muy lejos de la tierra, y pareció asustarse. Pero el rey, presentándole la mano, le dijo:*

*– ¡No temas! Yo no soy comerciante, soy un rey, y te quiero tanto que te pido que seas mi mujer.*

*Ella lo miró, lo encontró amable, asió el oro y asintió.*

*El fiel Juan, empero, llevaba el timón, y mientras aún silbaba alegremente porque su ardid había salido tan bien, distinguió en el aire tres cornejas que vinieron a colocarse en un mástil y empezaron a hablar entre sí.*

*La primera dijo:*

*– El rey se lleva ya a la princesa de la Cúpula de Oro, pero no es suya todavía. Cuando desembarquen presentarán al rey un caballo alazano y él se montará para ir al palacio. Pero el caballo se lanzará a los aires con él y no volverán a tener noticias suyas.*

*La segunda dijo:*

*– A no ser que otra persona se lance sobre el caballo y, cogiendo la pistola que lleva en la silla, lo deje muerto en el acto.*

*La tercera añadió:*

*– Pero el que lo sepa y lo diga será convertido en piedra desde los pies hasta las rodillas.*

*La segunda corneja dijo:*

*– Aun suponiendo que acabara bien lo primero, el rey no por eso poseerá a la princesa. Cuando llegue a su palacio, encontrará una magnífica camisa de boda, y él irá a ponérsela. Pero la camisa, como pez y azufre, le quemará hasta la médula.*

*La tercera corneja dijo:*

*– A no ser que una persona se adelante a él, la coja con guantes y la tire al fuego.*

*Y la primera añadió:*

*– Pero el que lo sepa y lo diga se convertirá en piedra desde las rodillas hasta el corazón.*

*La tercera corneja prosiguió:*

*– Aunque fuera bien lo segundo, el rey aún no poseerá a la princesa. Cuando comience el baile de la boda, la reina se desmayará y caerá como muerta. Y*

*lo quedará en realidad si no hay alguien que la levante, le abra el corpiño, le saque el pecho derecho, le chupe tres gotas de sangre y las vuelva a escupir.*

*Y la segunda corneja dijo:*

*– Pero el que lo sepa y lo diga se convertirá en piedra desde el corazón hasta la cabeza.*

*Juan sabía que ahora iba en serio. Pero, fiel a su promesa, se propuso hacer todo para salvar al rey y a la reina, aunque le costara la vida.*

*Al desembarcar sucedió todo lo que habían dicho las cornejas. Presentaron al rey un caballo alazano, y aun antes de que el rey pudiera montarlo, el fiel Juan saltó encima, cogió la pistola y mató al caballo. Los otros criados del rey dijeron:*

*– ¡Pero qué se permite! El rey quería montar este magnífico caballo e ir al palacio, y él se lo mata. ¡No hay que perdonarle!*

*Pero el rey les dijo:*

*– Es mi fiel Juan. Ya habrá tenido sus razones para obrar así.*

*Cuando entraron en el palacio hallaron la camisa de boda, y antes de que el rey pudiera ponérsela, el fiel Juan la cogió con guantes y la arrojó al fuego. Los demás criados murmuraron:*

*– ¡Qué atrevimiento! El rey quería ponerse la camisa preciosa para su boda, y él la arroja al fuego delante de sus ojos. No habría que perdonárselo.*

*Pero el rey replicó:*

*– Es mi fiel Juan. Ya habrá tenido sus razones para obrar así.*

*Finalmente se celebró la boda. Al comenzar el baile, la reina empalideció y cayó como muerta en el suelo. En seguida, el fiel Juan se encontró a su lado y antes de que el rey se atreviera a hacer nada – aún era inexperto –, le abrió el corpiño, le sacó el pecho derecho, chupó tres gotas de sangre y las volvió a escupir. En ese mismo instante, la reina abrió los ojos y recobró la vida. El rey, empero, sintió vergüenza, y al oír que los demás criados se burlaban diciendo que eso sí que era demasiado, y si el rey también ahora le perdonaba, perdería la autoridad, reunió el tribunal y condenó a muerte al fiel Juan.*

*Éste, sin embargo, mientras lo conducían al patíbulo, aún pensaba si debía revelar lo que las cornejas le habían confiado; de todos modos tenía que morir: si no lo decía, moriría en la horca, y si lo decía, se convertiría en piedra. Finalmente se decidió por revelarlo, pensando: «Quizás la verdad los haga libres.»*

*Al hallarse ante su verdugo y, al igual que otros delincuentes, tener la oportunidad de decir unas palabras, refirió ante todo el mundo por qué había hecho aquello que parecía tan grave, y al pronunciar la última palabra, cayó sin vida, convertido en piedra. Así murió.*

*El pueblo entero dio un grito de dolor, y el rey y la reina se retiraron al palacio y a su alcoba. Allí, la reina miró al rey y dijo:*

*– Yo también oí las cornejas, pero no dije nada por miedo de convertirme en piedra.*

*El rey le puso el dedo en los labios y le susurró:*

*– Yo también las escuché.*

*Este aún no es el final de la historia, ya que el rey no se atrevió a enterrar al fiel Juan convertido en piedra, y lo puso como estatua delante de su palacio. Cada vez que pasaba delante de él suspiraba diciendo:*

*– ¡Ay, mi fiel Juan!*

*Pero pronto tuvo otras preocupaciones, ya que la reina quedó embarazada y, finalmente, dio a luz a dos hijos gemelos, unos niños preciosos.*

*Cuando los niños tenían tres años, el rey ya no aguantó más y le dijo a la reina:*

*– Tenemos que hacer algo para devolverle la vida al fiel Juan, y lo conseguiremos sacrificando lo más entrañable que tenemos.*

*La reina se espantó:*

*– ¡Pero lo más entrañable que tenemos son nuestros hijos!*

*– Sí – dijo el rey.*

*A la mañana siguiente cogió la espada, les cortó las cabezas a sus hijos y vertió su sangre sobre la estatua del fiel Juan, con la esperanza de que volviera a la vida. Pero seguía siendo una piedra.*

*Al verlo, la reina gritó:*

*– ¡Este es el final!*

*Se retiró a su alcoba, recogió sus cosas y volvió a su país. El rey, sin embargo, se fue a la tumba de su madre y allí lloró largo tiempo.*

Quien ahora estuviera tentado de leer el cuento, de la manera en que se nos ha contado, encontrará lo mismo que ha oído aquí, siempre que lo lea atentamente. Pero, al mismo tiempo, encontrará en él el verdadero cuento, y si quien lo lee rehúye la visión desnuda de su propia verdad, el cuento le hará soportable lo terrible a través de algo hermoso y apaciguará su miedo de encontrar, quizás, el cielo vacío a través de una esperanza ilusoria.

## Padre e hijo

WOLFGANG Pensando en tu sugerencia, ayer por la noche hablé en seguida con mi hijo.

No fue en absoluto difícil. Sólo dijo:

– Como psicólogo hubieras podido saberlo tú mismo.

Le dije:

– A veces, yo también necesito un empujón.

Más tarde estuvimos hablando un poco más y me dijo, pensativo:

– Quizás sí que estudie psicología.

Mi mujer dijo:

– Para eso necesitarás buenas notas. Y yo le contesté:

– Si tiene interés, también sacará buenas notas.

HELLINGER Psicológicamente fue bueno. Aún quisiera contarte otro ejemplo. Durante unas jornadas psicoterapéuticas un participante contó que su hijo no lo respetaba. Entonces le dije:

– Puedes solucionarlo muy fácilmente. Cuando vuelva a comportarse así, pegas un golpe en la mesa y le dices: «Escúchame, hijo: yo soy tu padre, y tú eres mi hijo.»

Esa misma noche, ese participante regresó a casa –vivía muy cerca–, y al día siguiente, al volver al grupo, contó:

– Tuve una conversación con mi hijo como nunca antes había tenido. No tuve que pegar ningún golpe en la mesa.

Interiormente había cambiado, y de esta manera algo pudo fluir entre ellos dos.

## Abuelo desconocido

WOLFGANG Aún hay otra cosa más que me preocupa y que no consigo captar. Mi madre es hija ilegítima y alguna vez la pregunté qué fue de su padre. No quiso contarme nada de eso. Finalmente, y con mucho esfuerzo, dijo:

– Se murió pronto.

Cuando lo pienso, se me ocurre que, en este contexto, mi madre dijo que su padre, más tarde, se casó, y que el hijo menor de ese matrimonio cayó en la guerra a los dieciocho años.

HELLINGER La persona importante para ti es tu abuelo. A él le tienes que dar un lugar en tu corazón.

WOLFGANG Pero no lo tengo a mi alcance.

HELLINGER Sí que lo tienes. Una vez hubo un tal Konrad Lorenz (*el etólogo Konrad Lorenz*). ¿Has oído hablar de él? Tenía un perro con el nombre ominoso de «Stasi», pero en aquel entonces ese nombre aún no significaba nada.\* El perro murió y Lorenz lamentaba no tener ningún descendiente de él. Así, se

---

\* Se hace referencia a la abreviación STASI, habitual en la antigua Alemania del Este para denominar al «Staatssicherheitsdienst» = Servicio de Seguridad del Estado = Servicio Secreto. (N. de la T.)

dijo: «La próxima vez no me pasará así.» Más tarde tuvo otro perro, que se llamaba Tito. De éste crió en seguida un descendiente, y de este descendiente pronto tuvo otro descendiente. Un día, ese cachorro estuvo jugando delante de él, y Lorenz pensó: «Igual que Tito.» Pero después le pasó por la cabeza: «Pero si no es verdad, ¡éste *es* «Tito!»

WOLFGANG Me parece muy fuerte eso.

HELLINGER ¿Tan difícil es? Un hijo siempre conoce a sus padres, aunque no los haya visto nunca: el hijo *es* sus padres, y sus abuelos.

### Valorar a la madre

WOLFGANG Creo que empiezo a percibir lo importante que es para mí valorar a mis padres. En lo que a mi padre se refiere, me resulta relativamente fácil; poco a poco logro valorarlo. Pero me doy cuenta de que respecto de mi madre no soy capaz de hacerlo, de que la trato de una manera indigna.

HELLINGER *al grupo* Él mismo se lo acaba de hacer difícil describiéndolo. Hubiera podido hacerlo directamente en vez de describir lo difícil que es.

*A Wolfgang* Ya he dicho un par de veces la frase mágica que nos abre el camino al respeto; ¿aún recuerdas la frase mágica?

*Wolfgang sacude la cabeza.*

HELLINGER La repetiré para ti: «Te honro». Nada te impide sintonizar con esta frase hasta que logres decirla auténticamente.

### Afán transferido

DAGMAR Me llamo Dagmar. Soy psicoterapeuta y trabajo en mi propia consulta. Desde hace diez años vivo con Frank. Mis objetivos aquí son tanto profesionales como personales. En lo que al ámbito profesional se refiere, me dedico con mucho entusiasmo a hacer reconstrucciones familiares. Pero este método exige muchas energías y dura varias horas. Encuentro que sería bueno aprender un método en el que uno pueda poner sus límites y trabajar con intervenciones breves y concisas; en este sentido espero sacar provecho de este seminario contigo. En lo que a mí personalmente se refiere, noto que simplemente no soporto que se me pase por alto.

HELLINGER Ese es un sentimiento ajeno. La pregunta es: ¿de quién y para quién has adoptado ese sentimiento?

DAGMAR Ayer volví a repasar detenidamente mi árbol genealógico, que hace tiempo dibujé con mucho cariño para un curso en terapia familiar y que abarca cinco generaciones, y me quedé enganchada. Algún que otro punto me llamaba la atención y en ese mismo instante escuchaba tu voz: «Eso no es así», lo cual sonaba terriblemente severo y desdeñoso en un momento como ese. Ahora estoy centrada en mi abuela materna, que sólo después de quince años decidió casarse, abandonando una posición buena y segura para ir a vivir con su marido a una granja muy pobre. Su marido murió muy pronto y ella siguió sola con la granja.

HELLINGER ¿Estuvo casada anteriormente?

DAGMAR No, mi abuela entró a los quince años en una casa, de muchacha, y quien sería su marido trabajaba de cochero allí. Llevaban quince años de noviazgo antes de casarse.

HELLINGER ¿Quién impidió la boda?

DAGMAR No lo sé.

HELLINGER ¿Cuál es tu imagen?

DAGMAR La primera imagen que me viene a la mente ahora es que había algo en la relación con su marido, es decir, con mi abuelo, que no funcionaba; creo que él aún buscaba otra cosa más.

HELLINGER Yo tengo otra imagen. Pienso en los señores.

DAGMAR Bueno, de ellos sé que no querían que mi abuela se fuera.

HELLINGER Exacto.

DAGMAR Estaban totalmente entusiasmados con ella.

HELLINGER ¿Con quién estaba enfadada tu abuela?

DAGMAR Pues... yo sé que estaba enfadada con su marido. ¿Pero tú quieres decir que en realidad estaba enfadada con sus señores?

HELLINGER Exacto.

DAGMAR Siempre hablaba con mucho entusiasmo de ellos. Se sentía muy valorada por ellos, realmente bien acogida.

HELLINGER Quizás no quisiera casarse realmente con tu abuelo. En ese caso lo engañaría.

Constelación: La hija está identificada con la novia del padre y adopta los sentimientos de ésta

DAGMAR Me gustaría configurar mi familia para ver si mi papel en ella me lleva a arrogarme algo. Estoy buscando algún tipo de descarga.

HELLINGER Entonces, configúrala.

DAGMAR ¿Padre, madre, abuelos?

HELLINGER No, padre, madre, hijos, eso basta. ¿O acaso hubo algún matrimonio o noviazgo anterior por parte de uno de tus padres?

DAGMAR Mi padre tuvo una novia y, después, otra relación con una mujer.

HELLINGER ¿Hubo hijos de esa relación?

DAGMAR No.

HELLINGER ¿Por qué se rompió el noviazgo?

DAGMAR Ya no quería a la mujer con la que estaba comprometido.

HELLINGER Naturalmente estás identificada con esa mujer. Ya podemos olvidarnos de todo lo demás.

DAGMAR Me extraña.

HELLINGER Pondremos también a la novia.

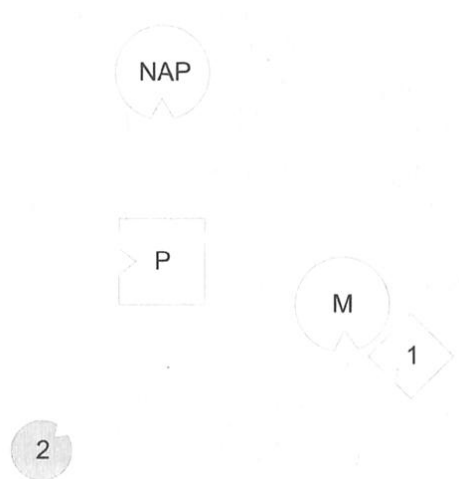

*Abreviaciones:*

P padre

M madre

1 primer hijo

2 **segunda hija (= Dagmar)**

NAP novia anterior del padre

HELLINGER ¿Qué tal el padre?

PADRE Fatal. Como desplazado. Tenía la sensación de que Dagmar me giró en dirección a mi novia anterior algo más de lo que yo hubiese querido. Realmente tuve que oponer resistencia. Muy débilmente, de reojo, veo a dos personas a mi



derecha y a mi izquierda, y siento algo muy poco cariñoso a mis espaldas.

HELLINGER ¿Qué tal la madre?

MADRE No me siento mal, pero no hay nada que me una a mi marido. Sólo veo a mi hijo, y a mi hija la veo sólo un poquito, de reojo. Pero sobre todo estoy centrada en mi hijo, aquí a mi lado. A mis espaldas no siento nada.

HELLINGER ¿Qué tal el hijo?

PRIMER HIJO Estoy a punto de huir. *Madre e hijo se ríen.*

HELLINGER *a la representante de Dagmar* ¿Qué tal la hija?

**SEGUNDA HIJA** Me siento bastante desconectada; un poco observada.

HELLINGER ¿Qué tal la ex novia?

NOVIA ANTERIOR DEL PADRE Estoy absorta en mi ex novio.

HELLINGER *a la hija* Intenta ponerte a la izquierda de la ex novia.

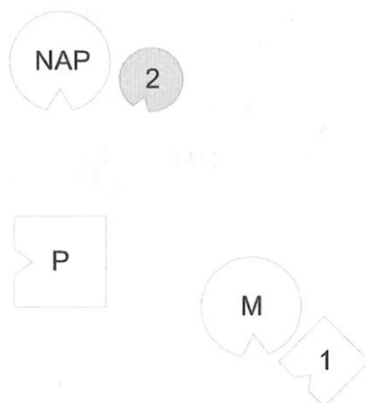

HELLINGER *a la representante de Dagmar* ¿Cómo te encuentras ahora?

**SEGUNDA HIJA** Me siento más vinculada.

HELLINGER *a Dagmar* Ésta es la identificación. Ahora imagínate los sentimientos que debió de tener, tal como tu padre hablaba de ella. Son estos sentimientos los que has adoptado de ella.

DAGMAR Mi padre habló muy poco de ella.

HELLINGER Antes dijiste que ya no la quería.

DAGMAR ¡Ah, sí! Eso es cierto.

HELLINGER ¿Como debía sentirse entonces?

DAGMAR Estaría disgustada.

HELLINGER Exacto. Cuando vuelvas a tener este tipo de sentimientos, es decir, la sensación de que te pasan por alto, ya ves de dónde provienen: son los sentimientos de ella. Por tanto, todos estos años de discusiones con Frank

fueron totalmente inútiles. *Dagmar se ríe.* Se dirigían a la persona equivocada.  
PADRE Me siento atraído por mi novia. No es cierto que no la quisiese ni que ahora no la quiera.

HELLINGER *a la madre* ¿Cómo te encuentras tú ahora que tu hija está al lado de la novia anterior de tu marido? ¿Mejor o peor?

MADRE Peor. La echo de menos.

HELLINGER Tienes un corazón de madre.

*Hellinger modifica la imagen.*

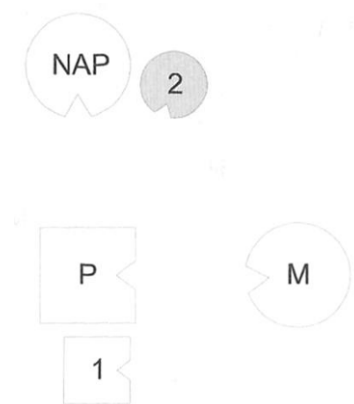

HELLINGER ¿Qué tal ahora?

MADRE Mejor.

PADRE A mí me sienta bien.

PRIMER HIJO A mí me da pena que mi madre esté tan sola.

HELLINGER *a la novia anterior* ¿Para ti ha cambiado algo mientras tanto?

NOVIA ANTERIOR DEL PADRE Sí. De repente, el hombre tiene una cara para mí. Ahora puedo mirarlo.

**SEGUNDA HIJA** Me siento algo lejos, pero noto que me siento muy unida a la novia, aquí a mi lado.

*Hellinger configura la imagen de la solución.*

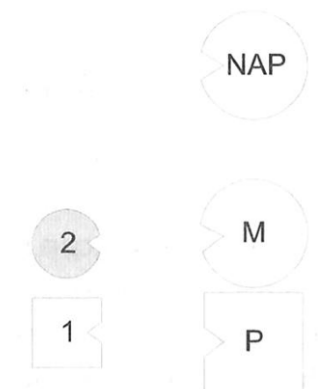

HELLINGER *a la madre* ¿Qué tal ahora?

MADRE Bien.

PADRE Ahora, la familia se encuentra unida. Inmediatamente me pasó por la cabeza: «Ahora, el asunto con la novia está acabado.»

HELLINGER *a la representante de Dagmar* ¿Qué tal la hija?

**SEGUNDA HIJA** *mira al suelo* No siento que realmente pertenezca a este lugar. Por una parte estoy aquí, junto a los demás, pero de alguna manera me siento extraña.

HELLINGER ¿Qué tal la novia anterior del padre?

NOVIA ANTERIOR DEL PADRE Me encuentro bien. Estoy libre.

HELLINGER *a la representante de Dagmar* Ahora haré un ejercicio contigo. Para ti no será tan difícil porque no te afecta realmente, ya que sólo estás representando a Dagmar. Arrodíllate delante de la madre, haz una reverencia profunda hasta el suelo, extiende los brazos hacia adelante, con las palmas de las manos abiertas hacia arriba.

*La representante de Dagmar se inclina ante la madre.*

HELLINGER *al cabo de unos instantes, cuando la representante quiere enderezarse de nuevo* Aún es demasiado pronto. Quédate un poco más.

*A la madre* ¿Qué tal? ¿Qué reacciones provoca?

MADRE Un poco la sensación de que no me merezco su reverencia. No soy digna de ella.

HELLINGER *a la representante de Dagmar* Levántate otra vez. ¿Cómo te encuentras ahora?

**SEGUNDA HIJA** Mejor.

*Le ríe a la madre, y la madre le responde con una risa.*

HELLINGER *a Dagmar* Este es el próximo paso necesario para ti: dirigirte a la madre, cualesquiera que sean los sentimientos de ella. De esta manera se soluciona la identificación con la novia. La madre no se siente digna porque se encuentra en medio, entre el marido y la novia anterior de éste. A pesar de todo, es correcto para el hijo o la hija hacer una reverencia ante ella. De esta manera, le dice: «Te honro.»

NOVIA ANTERIOR DEL PADRE Para mí también ha sido importante.

HELLINGER Aún te da más libertad.

*A Dagmar* ¿Quieres colocarte en tu lugar?

*Dagmar ocupa su lugar, mirando al suelo.*

DAGMAR Aquello de la reverencia me emocionó mucho. Pero ella no la acepta.

HELLINGER No dijo eso.

DAGMAR Dijo que no se sentía digna de ella.

HELLINGER Tiene todo el derecho a decirlo.

*Al grupo* La efectividad de una reverencia no depende de aquello que el otro diga. En terapia familiar, la solución nunca depende del otro. Nadie tiene que ser diferente de lo que era. Los padres no tienen que cambiar, ni tampoco hace falta que nadie pida perdón. Cada uno puede hacer por sí solo lo que sea necesario, por ejemplo inclinarse ante los padres, independientemente del comportamiento de éstos. La solución se encuentra en el acto que uno mismo realiza.

De acuerdo, ya está.

## Arrogación objetiva y subjetiva

HELLINGER *a Dagmar* Aún te diré algo más para aliviarte: la arrogación del hijo que, como en tu caso, representa a otra persona, viéndose obligado a asumir el papel de acusador frente a los padres, es una arrogación objetiva, no subjetiva. Es decir, resulta de una dinámica a la que el hijo no puede sustraerse. No es el hijo quien se arroga ese papel; se trata de una arrogación objetiva. Ésta, aunque tenga los mismos efectos que la subjetiva, no encierra ninguna culpa personal: se trata de implicaciones sistémicas. Sólo si después de este curso siguieras actuando igual que antes, te harías culpable.

## Nostalgia del padre

GERTRUD No me encuentro en absoluto bien. Tengo una sensación desagradable en el estómago y sigo percibiendo los síntomas que antes, como representante de la madre, experimentaba en la Constelación. No recuerdo haber experimentado nunca semejante debilidad.

HELLINGER Pero eso no tiene nada que ver contigo.

GERTRUD Sí, pero aún lo siento de ese modo. Quería preguntarte algo en relación con mi hijo ilegítimo. *Suspira y está a punto de llorar.* ¿Me he hecho culpable?

HELLINGER Coge tu silla y tráela aquí. Siéntate delante de mí, algo más cerca, con los ojos cerrados. Abre la boca ligeramente. Respira y déjate ir.

*Con un gesto suave le hace bajar la cabeza.*

HELLINGER Respira más rápidamente. Sigue el movimiento.

*Gertrud solloza.*

HELLINGER Imagínate que sujetas algo fuertemente. *al cabo de un tiempo* ¿Lo dejamos aquí?

*Gertrud asiente con la cabeza.*

HELLINGER De acuerdo. ¿Cómo te encuentras?

GERTRUD Mejor, pero no lo entiendo.

HELLINGER No importa. *Al ver que Gertrud se emociona de nuevo* Entrégate a lo que acaba de pasar. Sigue ese movimiento.

*Gertrud llora.*

HELLINGER *susurrando* ¿Sientes nostalgia?

GERTRUD Estoy pensando en mi padre.

HELLINGER Cierra los ojos. Imagínate que encuentras el camino de vuelta a él.

*Gertrud solloza.*

HELLINGER Sigue respirando. Deja que salga.

*Gertrud respira con menos esfuerzo.*

HELLINGER ¿Conoces la canción del Príncipe y la Princesa?

GERTRUD No.

HELLINGER ¿No? Reza así: «No pudieron encontrarse, pues tan profundas eran las aguas.»

GERTRUD *se ríe* Me he acercado a él.

HELLINGER De acuerdo, aquí lo dejo por el momento.

¿Cuándo es el hombre quien tiene prioridad en una familia, y cuándo, la mujer?

GEORG En una Constelación Familiar, ¿cuándo se encuentra el hombre a la derecha de la mujer, y cuándo a la izquierda?

HELLINGER Eso depende. En un principio, los padres tienen el mismo rango, es decir, comparten el primer lugar. Después vienen los hijos: el primero, el segundo, el tercero, el cuarto, etc. Entre los padres no existe ninguna jerarquía según el orden de origen, ya que ambos comienzan al mismo tiempo. Sin embargo, existe una jerarquía según sus funciones: por regla general, el cónyuge responsable de la seguridad de la familia ocupa el primer lugar; en la mayoría de los casos, éste es el marido. Por tanto, se encontraría a la derecha de la mujer. Pero también hay familias, como la de Ida, en las que claramente es la madre la que tiene el primer rango. En un caso así, la mujer se encontraría a la derecha del hombre.

Pero también existen otras situaciones en las que la mujer tiene prioridad. Cuando en la familia de la mujer hubo personas importantes que fueron excluidas, por ejemplo, el padre, por no casarse con la madre, o la madre, por tener un destino difícil, el orden cambia. En un caso así, de derecha a izquierda, primero vienen las personas excluidas, después la mujer, y después el marido. Eso tiene que ver con la vehemencia de los destinos. Thea, por ejemplo, ocupaba el primer rango en su familia actual porque la vehemencia de los destinos en su familia de origen le daba más peso. Es decir, en cada caso tienes que probar.

Por regla general, si hubo un noviazgo anterior, la segunda mujer tiene que ponerse entre su marido y la anterior pareja de éste; y el segundo marido, entre su mujer y la anterior pareja de ésta. Por ejemplo, en la familia de origen de Dagmar, su madre tuvo que ponerse entre el marido y la novia anterior de éste, ocupando así un lugar prioritario respecto de él. De esta manera le mostraba a su marido y a la novia anterior de éste que ella lo tomaba y

reclamaba como marido. Así, la novia no sólo se ve separada de él, sino que además queda libre. Sin embargo, también existen muchos casos en los que una segunda pareja no debe ponerse en medio. Frecuentemente, una segunda mujer no debe colocarse entre el marido y su primera mujer cuando ésta murió; o entre él y su anterior novia cuando ésta sufrió una gran injusticia.

## La mujer sigue al hombre, y el hombre tiene que estar al servicio de lo femenino

HELLINGER La relación de pareja se logra cuando la mujer sigue al marido. Es decir, cuando lo sigue en lo que respecta a su cultura, a su país, a su idioma, a su familia, y cuando también permite que los hijos sigan al padre en este mismo sentido. Cuando el marido sigue a la mujer, se crean tensiones. Por ejemplo, cuando el hombre se encarga de la empresa de la familia de su mujer, él está siguiendo a la mujer, lo cual lleva al fracaso: no puede desarrollarse ninguna relación plena. Ésta sólo puede darse cuando la mujer sigue al hombre. Esto es una descripción de lo que he podido ver. Si alguien aporta ejemplos de lo contrario, estoy dispuesto a conocerlos; hasta ahora, sin embargo, no he visto ninguno.

Por otra parte, la relación únicamente puede lograrse cuando el hombre está al servicio de lo femenino; ésta es la compensación.

Lo que aquí digo no responde a ninguna teoría, simplemente describe mis observaciones.

JONAS Es el patriarcado.

HELLINGER Justamente no es eso. No se deduce de ahí.

JONAS Un amigo mío, de Estados Unidos, vive con su mujer india y con la familia de ella, en la India. Ahora ya tiene unos sesenta años y está maravillosamente bien. Es una de las relaciones más bellas que conozco, pero también una gran excepción.

HELLINGER Bien, entonces retiro lo dicho.

*Risas en el grupo.*

ANNE No estoy de acuerdo con que lo retires, porque lo que dices provoca algo en mi interior. Me gustaría que dijeras algo más al respecto.

HELLINGER Está bien. No cambio tan rápidamente y lo que digo no siempre es, tampoco, lo que sé.

A *Jonas* Naturalmente —como con todos estos órdenes— existen también dinámicas que indican la dirección contraria. Eso siempre existe. Por tanto, puede ser que tu amigo esté haciendo justo lo mejor.

Pero aún quisiera decir algo más acerca de los hijos de tales relaciones: cuando los padres provienen de dos naciones diferentes, los hijos no deben elegir entre esos países como si tuvieran que decidirse a favor de uno y en contra del otro, sino que pertenecen a ambos; pero, por regla general, el país del padre tiene prioridad.

GERTRUD ¿Por qué se habla entonces de la «lengua materna»? Esa expresión es contraria a lo que dices.

HELLINGER La lengua materna sigue otras leyes. El niño aprende el idioma ya en el seno de su madre; allí lo asimila ya. Sin embargo, no quisiera crear una oposición entre lo uno y lo otro.

THOMAS Creo que aquí hay también alguna correspondencia con mi propia historia. Se trata de que el hombre entró en el negocio por casamiento y tuvo que seguir a la mujer.

HELLINGER El hecho de que el hombre entre en un negocio en virtud del matrimonio con su mujer, lastra y limita la relación. Pero «seguir» no significa «obediencia», sino: «sigo a tu familia».

## Amor frustrado

JOHANN Estoy pensando en la idea de que la mujer sigue al hombre. Desde hace dos años tengo una amiga que vive en Suiza, y hasta ahora las cosas no han podido arreglarse de manera que podamos vivir juntos, lo cual me entristece mucho. En una ocasión, casi hubiera ido a vivir allí, pero después me di cuenta de que eso no era lo correcto, y noté que era ella la que tenía que venir. Es un deseo muy fuerte, pero no logro comprender por qué no funciona. Quizás también tenga que ver conmigo.

HELLINGER Te diré algo. Entre un hombre y una mujer todo se decide durante el primer cuarto de hora. Si no funciona entonces, ya no hay nada que hacer.

WILHELM ¿Durante el primer cuarto de hora?

HELLINGER Sí, es entonces cuando se establecen todas las reglas. Durante el primer cuarto de hora. Después ya no hay nada que lo supere.

JOHANN Eso suena muy fatalista.

HELLINGER Escoge algo mejor. Algunos aún despiden al tren antiguo cuando el nuevo ya está en la vía. Pero el amor desesperado dura más.

JOHANN Tengo la impresión de que realmente amo a esa mujer, cualquiera que sea el contenido de esta palabra.

HELLINGER ¿Ella te ama?

JOHANN Creo que sí. Lo único que noto es que le cuesta mucho expresarlo y que tiene mucho miedo de vivir. La pregunta que una y otra vez surge para mí



es...

HELLINGER No, no, olvídalo.

JOHANN ¿Qué?

HELLINGER Una vez, un hombre me contó que tenía tres amigas y me preguntó por cuál de ellas debía decidirse. Le pedí que me contara un poco de cada una, y después le dije:

– La tercera.

Él me preguntó:

– ¿Cómo lo notaste?

Le dije:

– Cuando hablaste de ella, tu cara se iluminó.

BRIGITTE Cuando son tres es más fácil.

HELLINGER *a Johann* No hubo ningún resplandor en tu cara.

JOHANN Pero creo que muchas veces sí está ese resplandor.

HELLINGER Algunos piensan que podrían superar los obstáculos a través del amor, que podrían forzarlo; si sólo amasen lo suficiente, todo mejoraría. ¡No mejora!

JOHANN Hay mucha desilusión por lo que pasó, pero también estoy en contacto con aquel resplandor.

HELLINGER Yo no vi nada de eso. Lo habría visto si estuviera.

¿Qué te habré hecho para estar tan furioso contigo?

JAN Estoy muy excitado y deprimido. Quisiera contar algo que durante todo este tiempo deseaba referir. Hace cuatro años empecé una relación que se rompió hace dos años y medio. Pero nunca hubo un punto final. Desde entonces, cada día pienso no sé cuántas veces en aquella mujer. Eso también es un gran estorbo para mi relación actual. Estoy obsesionado y no sé por qué.

HELLINGER Aún le debes algo.

*Pausa prolongada.*

HELLINGER ¿Qué le debes todavía?

JAN No lo sé, simplemente estoy increíblemente furioso con ella.

HELLINGER ¿Sabes cómo se desarrolla esa rabia? Hay una frase muy buena y divertida: «¿Qué te habré hecho para estar tan furioso contigo?» Aquí, la rabia sirve para rechazar alguna culpa.

*Pausa prolongada.*

HELLINGER ¿Y ahora qué?

JAN Quizás deba demostrarle respeto.

HELLINGER Eso es demasiado poco aquí. Te daré otra referencia: el hombre que se encuentra al lado de su padre, resulta atractivo para las mujeres. Aquel que está al lado de su madre, les da pena.

## La ira como rechazo del dolor

ROBERT Estoy pensando en la rabia de la que acabas de hablar y la relación con mi propia separación.

HELLINGER En una separación, la ira frecuentemente sustituye el dolor y la tristeza. Cuando ambos cónyuges se abandonan al dolor por lo que fue mal, después pueden mantener una buena conversación. En un divorcio es sumamente importante que ambos hayan llorado y sentido ese dolor profundo. Muchos, por querer evitar ese dolor, buscan culpas; pero quien ha sufrido también se encuentra libre.

## *Ira contenida*

HARTMUT Estoy luchando con el problema de la rabia, la ira y la agresividad. No recuerdo que jamás me haya permitido sentir rabia, ira o cualquier clase de agresividad.

HELLINGER ¡Muy bien! Eso se llama continencia afectiva; sólo se encuentra en animales alfa.

HARTMUT *se ríe* Ahora la pregunta es si tengo que recuperarla todavía o si puedo encontrar la solución para seguir siendo pacífico, o hacerme pacífico.

HELLINGER Ya te he dado la respuesta.

HARTMUT Entonces mis oídos no deben de funcionar bien.

## Diferentes tipos de ira

HELLINGER Primero: alguien me ataca o comete una injusticia conmigo, por lo que reacciono de manera correspondiente: con rabia e ira. Esta ira permite que me defienda o me imponga vigorosamente. Me capacita para actuar, es positiva y me fortalece. Esta ira tiene un motivo concreto, siendo, por tanto, adecuada. Se apacigua en cuanto alcanza su meta.

Segundo: me enfurezco o enojo porque me doy cuenta de que no he

tomado lo que hubiera podido o tenido que tomar, que no he exigido lo que hubiera podido o tenido que exigir, o que no he pedido lo que hubiera podido o tenido que pedir. En vez de imponerme y tomar o conseguir lo que me falta, me enfurezco o enojo con las personas de las que no tomé o a las que no exigí o pedí, aunque hubiera podido o tenido que tomar, exigir o pedir. Esta ira sustituye el actuar y aparece como consecuencia de los actos omitidos. Por tanto, paraliza, incapacita, debilita y, frecuentemente, dura mucho tiempo.

La ira como rechazo del amor tiene efectos similares. En vez de expresar mi amor, me enfurezco con aquellos que amo. Esta ira se remonta a la infancia si se desarrolla como consecuencia de un movimiento interrumpido hacia uno de los padres. Posteriormente, al darse situaciones similares, la ira repite la vivencia temprana, sacando de ella su fuerza.

Tercero: estoy enojado con una persona porque he cometido una injusticia con ella sin querer admitirlo. Con esta ira me resisto a asumir las consecuencias de una culpa, pasándosela al otro. También esta ira sustituye mi propio actuar, permitiéndome permanecer pasivo, paralizándome y debilitándome.

Cuarto: alguien me da tanto que me resulta imposible compensarlo. Eso es difícil de soportar. En consecuencia, me resisto al dador y a sus dones enojándome con él. Esta ira se expresa en forma de reproche, por ejemplo, de los hijos contra los padres. Así, sustituye el tomar, el agradecer y el actuar, dejando a la persona paralizada y vacía. También es posible que se exprese como depresión, que sería la otra cara del reproche. También ella sirve para sustituir el tomar, el agradecer y el dar, dejando a la persona paralizada y vacía. Asimismo, esta ira puede expresarse como un dolor interminable después de una separación, cuando aún les debo a quienes han muerto o han sido excluidos el tomar y el agradecer o, como sería el caso en la tercera forma de la ira, el asumir mi propia culpa y sus consecuencias.

Quinto: algunos sienten una rabia que adoptan de otros y en lugar de éstos. Así, por ejemplo, cuando en un grupo un participante reprime su propia rabia, al cabo de un tiempo, otro miembro del grupo se enfurece, en la mayoría de los casos, el más débil, que no tenía ningún motivo para hacerlo. En una familia, este miembro más débil sería un niño. Cuando, por ejemplo, la madre está resentida con el padre y, sin embargo, reprime su rabia, uno de los hijos se enfadará con él.

Frecuentemente, el más débil no sólo se convierte en portador de la ira, sino también en su blanco. Cuando, por ejemplo, un empleado se enfurece con su jefe y, no obstante, reprime su ira, frecuentemente la dirigirá contra una persona más débil; cuando un hombre se enfurece con su mujer y retiene, sin embargo, su rabia, en su lugar lo pagará un hijo.

Muchas veces, la ira no sólo es transferida de un portador a otro, por ejemplo, de la madre al hijo, sino que también se transfiere según su orientación, de una persona fuerte a otra débil. En un caso así, una hija no dirige contra el padre la ira que ha adoptado de su madre, sino contra alguien con quien se siente capaz de enfrentarse, por ejemplo, su propio marido. Asimismo, en un grupo, la ira adoptada no se dirige contra la persona fuerte a la que apuntaba en un principio, por ejemplo, el coordinador del grupo, sino contra un miembro débil, que se convierte en chivo expiatorio.

En la ira adoptada, los perpetradores están fuera de sí, sintiéndose fuertes y justificados; en realidad, sin embargo, actúan con fuerzas ajenas defendiendo derechos ajenos, por lo que permanecen ineficaces y débiles. También las víctimas de la ira transferida se sienten fuertes y justificados al saber que sufren injustamente. Pero también ellos permanecen débiles, y su sufrir, inútil.

Sexto: existe una ira que es virtud y habilidad, fuerza atenta y eficacia que se concentra en lo que es necesario para solventar una situación de necesidad y que, con audacia y conocimiento, encara lo pesado y lo poderoso. Sin embargo, está libre de emoción. Si es preciso, también hace daño al otro, pero no por miedo y ni por estar enojado con él: agresión como energía pura. Esta ira es el fruto de una disciplina y un ejercicio de mucho tiempo; quien la tiene, sin embargo, la tiene sin esfuerzo. Su expresión es el actuar estratégico.

## Precaución y audacia

JONAS Me llamo Jonas. Soy médico, pero no trabajo en el ámbito de la medicina somática, sino que me desempeño como terapeuta familiar. No estoy casado; desde hace diecisiete años vivo en «concubinato» y no tengo hijos. Lo que en estos momentos me preocupa es la poca claridad que tengo respecto de mi familia de origen. Cuando, a los dieciocho años, me fui a vivir a trescientos kilómetros de mis padres, mi madre desarrolló un cáncer. En aquel entonces veía una relación, pero no reaccioné en absoluto. Aunque había sido desahuciada, se curó al cabo de tres años. Ahora, este año, recibí la primera llamada de casa, que está a trescientos kilómetros, en la que me comunicaban que mi hermano, que tiene diez años menos que yo, se había vuelto loco. En este curso me encuentro todavía en una fase de aproximación y siento cierta precaución ante tus «verdades».

HELLINGER Te diré algo: la audacia y la precaución apuntan a direcciones opuestas, al igual que las puntas de un arco. Éste, sin embargo, se mantiene curvado por la cuerda. La cuerda une las puntas divergentes, desarrollándose así la tensión que lleva la flecha a su meta. La precaución sola, sin embargo, no

produce ninguna tensión.

JONAS Mi duda es si debo involucrarme; aunque me temo que no conseguiría más que estabilizar el sistema. Me gustaría encarar el miedo y configurar mi familia.

### Constelación: El hijo representa al novio de la madre

HELLINGER a *Jonas* ¿Quién pertenece a tu familia?

JONAS Mi padre, mi madre, mi hermano menor y yo.

HELLINGER ¿Hay alguien que aún falte ubicar en la familia nuclear?

JONAS Sí. Tuve una hermana que nació muerta.

HELLINGER Esta hermana es importante; ¿qué posición ocupa en el orden de precedencia?

JONAS Entre mi hermano y yo.

HELLINGER ¿Alguno de tus padres estuvo casado o comprometido anteriormente?

JONAS Sí, mi madre estuvo comprometida anteriormente. Su novio murió en la guerra.

HELLINGER A éste también lo pondremos.

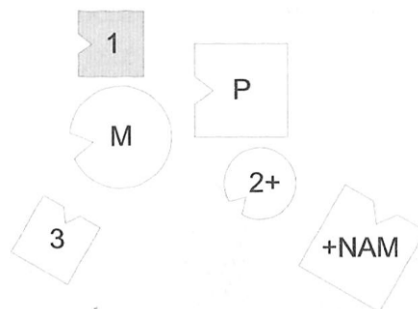

#### Abreviaciones:

P padre

M madre

**1** primer hijo (= Jonas)

+2 segunda hija; nació muerta

3 tercer hijo

+NAM novio anterior de la madre; murió en la guerra

HELLINGER *a Jonas cuando éste introduce al novio anterior de la madre* Ya ahora se ve tu identificación.

JONAS ¿Mi identificación con el novio?

HELLINGER Sí. Configuraré directamente la solución, porque aquí es muy simple.

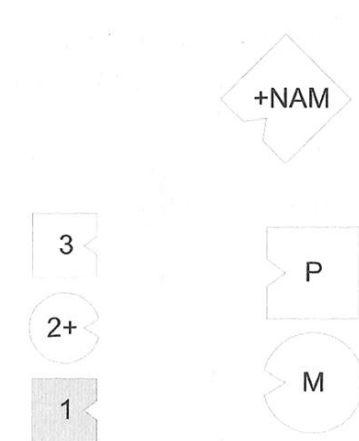

HELLINGER ¿Qué tal el padre?

PADRE Me parece bien, pero el novio aún me molesta un poco.

HELLINGER Se le debe el reconocimiento. ¿Qué tal la madre?

MADRE Me gustaría girarme un poco para ver al novio. *Se ríe.*

HELLINGER Sí, es cierto; él forma parte del sistema. Pero el marido se tiene que poner entre los dos; si no, el matrimonio fracasa.

*Al representante de Jonas* ¿Qué tal el hijo mayor?

**PRIMER HIJO** Me encuentro bastante bien.

HELLINGER ¿Qué tal el hijo menor?

TERCER HIJO Estoy muy nervioso, pero no sé por qué.

HELLINGER ¿Qué tal la hermana muerta?

SEGUNDA HIJA † Bien.

NOVIO ANTERIOR DE LA MADRE † Me gustaría acercarme un poco, pero sé que no sería bueno.

HELLINGER *a Jonas* ¿Quieres ponerte en tu lugar?

*A Jonas, cuando éste ocupa su lugar* Ahora puedes decirle una frase a tu madre, una frase muy simple. Mira a tu padre, y dile a la madre: «Mi padre, éste es.»

*Jonas se ríe y mira al novio de la madre.*

HELLINGER No, no.

*Al grupo* Automáticamente entra en competencia con el padre porque representa al novio anterior de la madre. El novio es importante para la madre, y Jonas lo representa para ella.

*A Jonas* Lo que contaste de tu vida es que te fuiste lejos. Es exactamente lo que hizo el novio. Sin embargo, puedes quedarte si te pones al lado de tu padre. El lugar que verdaderamente te corresponde es a su lado. Por tanto, dile a la madre: «Mi padre, éste es.»

JONAS *a la madre* Éste es.

HELLINGER «Sólo éste.»

JONAS Sólo éste.

HELLINGER «Con el otro no tengo nada que ver.»

JONAS *se ríe* Sí, con el otro no tengo nada que ver. Éste es.

HELLINGER Aún quisiera decirte algo de los «buscadores de Dios», ¿quieres oírlo?

JONAS Sí.

HELLINGER Buscan a su padre y, cuando lo encuentran, la búsqueda de Dios termina. O toma otra forma. De acuerdo, ya está.

*Al grupo* ¿Más preguntas?

FRANK A veces, en un principio colocas a las personas identificadas una al lado de la otra. En este caso no lo hiciste así.

HELLINGER No, aquí era tan obvio que no hacía falta. Cuanto más avanza el curso, menos pasos requiere la solución porque hay muchas cosas que ya están claras.

## El sentido del equilibrio sistémico

En el trato con personas y grupos nos vincula un «sentido que sabe» que nos mantiene en relación con ellos, impulsándonos y dirigiéndonos constantemente. Es comparable a aquel otro sentido sapiente que, en contra de la fuerza de la gravedad, nos impulsa y dirige constantemente para mantener nuestro cuerpo en equilibrio. Bien podemos, si queremos, caer nos hacia delante o hacia atrás, hacia la derecha o hacia la izquierda; pero un reflejo nos obliga a buscar la compensación antes de producirse la catástrofe, centrándonos a tiempo.

Asimismo, existe un sentido superior a nuestra voluntad y a nuestros deseos, que vela por nuestras relaciones. Al igual que un reflejo, tiende a la corrección y a la compensación en cuanto nos desviamos de las condiciones necesarias para una relación lograda, poniendo en peligro nuestra pertenencia

al grupo. Al igual que nuestro sentido del equilibrio, este sentido relacional percibe al individuo junto con su entorno, distingue el espacio libre y los límites, y nos guía a través de los sentimientos de placer y desplacer.

Culpa e inocencia, por tanto, se experimentan en relaciones y se refieren a relaciones, ya que todo actuar que repercute en otros va acompañado de un sentimiento sapiente de inocencia o de culpa. Comparable al ojo que, al ver, constantemente distingue la claridad de la oscuridad, este sentimiento en cada momento distingue si nuestro actuar perjudica o favorece la relación. Así, pues, sentimos como culpa aquello que perjudica la relación y, como inocencia, lo que la favorece.

Aun así, culpa e inocencia sirven a un mismo señor. Ya que, igual que un cochero con sus caballos, un mismo sentido las engancha en un mismo coche, dirigiéndolas en una misma dirección, y, así emparejadas, tiran de una misma cuerda. Son ellas las que impulsan la relación, manteniéndola en el camino con su tira y afloja. Bien quisiéramos, a veces, coger las riendas nosotros mismos, pero el cochero no las suelta de sus manos. El coche nos lleva como prisioneros e invitados a la vez. El nombre del cochero, sin embargo, es «conciencia».

## Los diferentes tipos de conciencia

Personas que provienen de familias o grupos diferentes tienen conciencias diferentes, ya que la conciencia exige de cada uno aquello que lo vincula a su grupo y sirve a éste, y le prohíbe aquello que lo separa de su grupo y perjudica a éste.

Pero también el individuo obedece a su conciencia de manera diferente en cada grupo, puesto que lo que sirve a un grupo puede perjudicar al otro, y lo que en un grupo le asegura la inocencia, en el otro lo arroja a la culpa; por ejemplo, en el ámbito profesional y en la familia.

Y también en el individuo mismo, o en el seno de un mismo grupo, la conciencia sirve a fines que tanto se complementan como se contraponen; por ejemplo, el amor y la justicia, o la libertad y el orden. Así, para fines diferentes, la conciencia se sirve de sentimientos diferentes de inocencia y de culpa. Por tanto, sentimos la culpa y la inocencia de una manera determinada cuando sirven al amor y al vínculo; de otra manera cuando sirven al equilibrio justo; de manera distinta cuando a los órdenes y reglas se refieren; y de manera diferente cuando están al servicio del cambio y de la libertad. Pero aquello que sirve al amor, perjudica a la justicia; y lo que para el justo significa inocencia, para la persona que ama, quizás se convierta en culpa.

A veces experimentamos la conciencia como simple y concentrada, por



ejemplo al socorrer a un niño en peligro. En la mayoría de los casos, sin embargo, la conciencia actúa de manera diversa y dispersa, e igualmente diversas y dispersas sentimos la inocencia y la culpa. A veces, por tanto, experimentamos la conciencia como si de una sola se tratara. Mayormente, sin embargo, se asemeja más bien a un grupo en el que diferentes representantes intentan de diversas maneras lograr fines diferentes, sirviéndose de diversos sentimientos de culpa y de inocencia. En ocasiones, se apoyan mutuamente y, para bien de un todo superior, también se mantienen en jaque mutuamente. Sin embargo, aunque parezcan opuestas, sirven a un orden superior que, al igual que un general, busca diferentes éxitos en frentes diferentes, con tropas diferentes en terrenos diferentes, con medios y tácticas diferentes, para, al final y a favor de un todo superior, tan sólo permitir victorias parciales en todos los frentes.

A este respecto os contaré una pequeña historia:

### *La Inocencia*

*Alguien quiere dejar aquello que lo acosaba, y así se atreve a emprender un nuevo camino. Por la noche hace un alto y, de pronto, ve a una cierta distancia la entrada a una cueva.*

*«Curioso», piensa.*

*En seguida quiere entrar, pero la encuentra sellada con una puerta de hierro.*

*«Curioso – piensa –, quizás ocurra algo.»*

*Se sienta enfrente de la puerta, una y otra vez dirigiendo su mirada a ella y volviéndola a apartar, mirando y dejando de mirar, y al cabo de tres días, cuando justo acaba de apartar la mirada y volver a mirar, ve la puerta abierta. Se abalanza hacia su interior, avanza corriendo y, de repente, se encuentra nuevamente al aire libre.*

*«Curioso», piensa, se frota los ojos, se sienta y, a una cierta distancia, ve un pequeño círculo blanco (blanco como la nieve), y en el interior de ese pequeño círculo blanco se ve a sí mismo: acurrucado, encogido y de un blanco resplandeciente. Alrededor de aquel pequeño círculo blanco oscila una inmensa llamarada de sombras que parece querer entrar con todas sus fuerzas.*

*«Curioso – piensa –, quizás ocurra algo.»*

*Se sienta enfrente, una y otra vez mirando y apartando la vista, mirando de nuevo y apartando la vista, y al cabo de tres días, cuando justo acaba de apartar la vista y volver a mirar, ve cómo el pequeño círculo blanco se abre, la llama de sombras negras se precipita en su interior, el círculo se ensancha, y él, por fin,*

*puede estirarse. Pero ahora el círculo es gris.*

## Conciencia y compensación

IDA Desde que Wilhelm configuró su familia, me siento con más libertad y movilidad. Pero lo que aún me preocupa es si aún queda algo por hacer cuando hubo un desenlace bueno.

HELLINGER Cuando en una relación o en un grupo se da un desequilibrio entre la ventaja de uno y la desventaja de otro, todos los implicados sienten la necesidad de llegar a una compensación. La sienten como una exigencia de su conciencia, y, si no conscientemente, lo hacen de manera instintiva. Así pues, experimentamos la conciencia de una manera muy particular como sentido de equilibrio y compensación. Asimismo sentimos esta necesidad de compensación ante el Destino, cuando, sin ningún mérito por nuestra parte, tuvimos suerte o alguna ventaja en comparación con otros.

Siempre que alguien me da, o yo tomo algo —por muy bello que sea lo recibido—, noto un sentimiento de displacer. Lo percibo como una presión, hasta que también yo haya dado o pagado algo equivalente. Esta culpa se vive como obligación de dar. Así decimos, por ejemplo: «Me siento en deuda con él o con ella». Ahora bien, cuando, bajo la presión de esta culpa, doy o pago algo equivalente, me siento libre de la presión de la obligación. Esta sensación de no tener ninguna obligación se vive como levedad y libertad. Asimismo, cuando me niego a tomar para no estar obligado, vivo este hecho como levedad y libertad. Esta inocencia es cultivada por los que intentan huir de nuestra sociedad, pero también por aquellos que se dedican a ayudar, que dan sin tomar. Esta libertad, sin embargo, nos convierte en solitarios y nos empobrece.

## *Compensación buena y mala*

Cuando, en una relación de pareja, la mujer le da algo al hombre, mostrándole así su amor, el hombre se siente presionado hasta que también él le dé algo a ella. Dado que él también la quiere, le da un poco más de lo que ella le dio. Ahora es ella la que se siente presionada y, dado que también ella lo quiere, le da aun un poco más. De esta manera, el intercambio bueno se incrementa, aumentando también su felicidad y reforzándose el vínculo existente. Sin embargo, cuando el hombre tan sólo le devuelve lo mismo, la presión de la compensación y del intercambio cesa.

DAGMAR ¿Y si devuelve menos?

HELLINGER Cuando uno de los cónyuges devuelve menos de lo que toma, pone en peligro la relación. Te daré una imagen: la alternancia entre dar y tomar, y su incremento, son comparables al caminar de una persona. Para seguir avanzando, constantemente tiene que ir perdiendo y recuperando el equilibrio. Si pierde el equilibrio sin compensarlo en seguida, se cae y se queda en el suelo. Lo mismo ocurre en una relación de pareja cuando uno da y el otro se niega a tomar y a compensar el desequilibrio. Ahora bien, si sólo aguantamos el equilibrio, por ejemplo, en una relación de pareja, dando no más de lo que tomamos y, por tanto, evitando intensificar nuestro dar, nos quedamos parados.

Cuando en una relación de pareja uno da menos de lo que toma, también el otro le dará menos. Así, el intercambio entre ellos decrece y, en vez de avanzar, retroceden, disminuyendo también su felicidad y el vínculo existente.

BRIGITTE ¿Qué ocurre si alguien me causa realmente daño? ¿También en este caso debo buscar la compensación?

HELLINGER La presión para la compensación se siente tanto en lo positivo como en lo negativo. Cuando alguien comete una injusticia conmigo, siento la necesidad de vengarme. Ahora bien, si no le devuelvo la injusticia y prefiero, quizás, perdonarle o no exigirle algo que le haga un daño equivalente, no tomo en serio a aquella persona, por lo que acabará separándose de mí. Si me vengo de manera adecuada o exijo una compensación, sigo en relación con esa persona. Algunos, en cambio, actúan igual en lo negativo que en lo positivo: le hacen al otro un poco más de daño que el que éste cometió contra ellos. En consecuencia, el otro nuevamente se siente con el derecho de devolverle la injusticia, incrementándose así el intercambio negativo y, con él, también el sufrimiento y la desdicha.

La cuestión sería, por tanto: ¿qué puede hacer una pareja para poner fin al intercambio negativo y reanudar el positivo? Así como en el dar positivo, por precaución, se le da algo más al otro, en el dar negativo se hace al revés: por precaución se le devuelve algo menos. De esta manera, el intercambio negativo termina, y el positivo puede volver a empezar.

### *Los límites de la compensación*

Lo que se considera válido en el seno de determinados grupos, frecuentemente se transfiere también a Dios o al Destino. Así, por ejemplo, cuando una persona se salva de una situación en la que otros perecieron, pretende pagarle a Dios y al Destino como si de personas se tratara y él pudiera ganarse su indulgencia a través de esta compensación. Así, pues, esa persona se limita, desarrollando, quizás, algún síntoma o sacrificando algo que le era valioso, u otra persona se

sacrifica en lugar de él, por ejemplo, un niño.

O uno de los cónyuges no toma al otro si éste ya tuvo una relación anterior – aunque aquella pareja muriera –, porque le parece que lo tiene a costa de la primera pareja.

O los hijos de un segundo matrimonio no toman a sus padres, o se limitan y se castigan, porque otros hicieron lugar para ellos.

Aún peor es el caso de aquellos que se consideran elegidos porque el Destino les fue favorable, jactándose de su suerte, ya que, en consecuencia, su suerte cambia – sea cual fuere nuestra explicación –, porque ni ellos ni los demás soportan esta arrogancia.

### *La compensación a través del agradecimiento y de la humildad*

Solamente podemos tomar del Destino de una manera adecuada, si tomamos lo bueno, que recibimos sin ningún mérito, como un regalo.

Esto, sin embargo, es dar las gracias. Dar las gracias significa tomar sin soberbia, compensar sin pagar.

Este agradecimiento es algo totalmente distinto de *decir* gracias. Cuando yo le doy algo a otra persona y ésta únicamente dice: «Gracias», es demasiado poco. En cambio, si su cara se ilumina y me dice: «¡Qué regalo más bonito!», ya ha dado las gracias. De esta manera me valora a mí y lo que le doy. Decir gracias, en cambio, frecuentemente no es más que un sustitutivo de este agradecimiento. Algunos también proceden así con Dios y con el Destino: dicen gracias en vez de tomar con amor.

Sin embargo, quien toma del Destino un regalo inmerecido, se siente igualmente presionado: tiene que hacer algo. Pero en vez de limitarse, pasa a otros algo de lo que recibió. De esta manera se siente aliviado y, a la vez, los demás reciben algo bueno.

Pero así como debo tomar lo bueno cuando me toca sin que medie ningún mérito personal, también debo aceptar que me toque una desgracia sin haberla causado. Es decir, debo someterme al Destino tanto para lo bueno como para lo malo. Así, estoy en sintonía y libre. Este someterse es humildad.

### Claridad duradera

DAGMAR Lo que viví en la Constelación de mi familia me pareció muy acertado. Realmente no había valorado a mi madre. Primero sentí una breve tristeza y después una gran claridad duradera. A continuación, hubo un efecto

dominó: que mi madre se diera la vuelta para inclinarse ante su madre, y ésta dijera también: «No me lo merezco; no soy digna.» Ahora ya no me importa quién engañó a quién, si mi abuelo a mi abuela, o al revés; puedo distanciarme.

En la familia en sí, inmediatamente cambió mi relación con los hombres, por ejemplo, con mi hermano. Es algo totalmente desacostumbrado. Estoy curiosa por ver qué pasará. Interiormente me pasé al lado paterno para distribuir nuevamente mis simpatías. A raíz del impulso recibido aquí aún tengo otra pregunta: ¿qué ocurre cuando algo no ha sido valorado o reconocido? Mi abuela paterna, por ejemplo, perdió a su hija pequeña a la edad de seis meses, y da la impresión de que ni los dos hijos que tuvo posteriormente, ni su marido fueron realmente tomados o valorados por ella. ¿Aún queda algo por hacer para mí?

HELLINGER No. Tienes que ver que la abuela permaneció atada en su dolor por la hija pequeña, de manera que ya no estaba libre para los demás.

## Respetar el pasado

HELLINGER a *Dagmar* Aún te diré algo al respecto: el orden en la familia, tanto nuclear como extensa, implica que, al cabo de un tiempo, todo lo pasado pueda considerarse realmente pasado. Eso es sumamente importante. Lo que ocurrió en la generación de tu abuela, por ejemplo, debe considerarse pasado ahora. Eso también se aplica, como en tu caso, Frank, a los síntomas: si se los considera pasados, quizás te dejen en paz. Todo obedece a la ley de lo efímero, y nosotros la reconocemos y valoramos cuando, en su momento, también admitimos que las cosas son efímeras y pertenecen al pasado. Si se vuelve al pasado, únicamente hay que hacerlo para arreglar lo que aún nos pueda atar, o para sacar fuerzas para el futuro. Por tanto, tampoco hay que ir demasiado lejos en ese retorno, a no ser que haya algo muy grave que siga influyendo en el presente. Volver hasta la quinta generación, por ejemplo, ya es ir demasiado lejos; lo máximo sería la cuarta generación. En las familias orgullosas de sus extensos árboles genealógicos, como puede ser el caso de muchos miembros de la aristocracia, las desgracias siguen ejerciendo su influencia nociva durante mucho tiempo.

DAGMAR Este encontrar la paz es una experiencia maravillosa.

HELLINGER Encontramos la paz cuando también la concedemos, por ejemplo, a los muertos. Así están en paz. Hablando de los que murieron jóvenes, hay unos bellos versos de Rilke en las Elegías de Duino: «... los ausentados prematuramente: suavemente se desacostumbran de lo terrenal».

Necesitan un cierto tiempo para desacostumbrarse de la vida; después se

encuentran en otra esfera, y allí hay que dejarlos. En el poema «Orfeo. Eurídice. Hermes», también de Rilke, Orfeo pretende recuperar a Eurídice; pero ella duda, ya que está «sumida en sí misma. Y su estar muerta la colmaba como una plenitud».

¿Algo más, Dagmar? Tienes la mirada muy clara.

### Del fuego, las cenizas

DAGMAR Me siento muy, muy, muy bien. Pero aún hay otra cosa que, en el fondo, no me gusta tanto mencionar.

HELLINGER No lo digas. Primeramente tienes que saber claramente si para ti es correcto, si es idóneo. Cuando la persona aún duda, entonces no es lo idóneo.

DAGMAR Para mí está bien. Me di cuenta de que...

HELLINGER No. Según mi percepción no es lo idóneo en este momento.

*Al grupo* Es importante que el terapeuta esté al servicio de los secretos y los respete. Lo que se revela a la fuerza, sin que brille por sí solo, pierde su luz en seguida.

IDA Observando lo que aquí ocurre, lo comprendo y, a la vez, no lo comprendo. Se dan las dos cosas.

HELLINGER Lo que es grande nos toca, pero es imposible asirlo; sigue siendo un misterio. Quien pretende analizarlo para saberlo exactamente, del fuego no tendrá más que las cenizas.

### Desaparecen los dolores de espalda

UTE Yo me encuentro bien. Estuve muy cansada, pero ahora estoy otra vez presente. Quisiera darles las gracias a todos los que, por mí y conmigo, dieron algo para configurar mi familia. Sí, de momento, simplemente me encuentro bien. Y ya no tengo dolores de espalda, se me olvidaba decirlo.

### Constelación: Igualdad no respetada y la ley del equilibrio

BRIGITTE Ya que he decidido hacer algo, me gustaría trabajar ahora.

HELLINGER Adelante.

BRIGITTE ¿Quieres que configure mi familia de origen o la familia de mi hija? El problema lo tengo con mi hija.

HELLINGER Configura tu familia actual, todos los hombres, mujeres e hijos.

BRIGITTE Estoy casada por segunda vez. Mi primer marido se separó de

nosotros y, más tarde, se murió.

HELLINGER ¿Por qué os separasteis? ¿Pasó algo?

BRIGITTE Yo estaba estudiando psicología, y acabé la carrera; ya no lo necesitaba.

HELLINGER Aquí actúa la ley del equilibrio. Cuando, en un matrimonio, uno se forma en alguna profesión y el otro lo mantiene económicamente, aquel que fue mantenido abandona el matrimonio porque ya no puede llegar a una compensación. El matrimonio no tolera ningún desnivel entre el dar y el tomar. Todo tiene que estar equilibrado. Asimismo, si la mujer, durante el matrimonio, le paga los estudios al marido, él la abandona en cuanto acaba la carrera. Aún le debes algo.

BRIGITTE Tengo un recuerdo muy selectivo de sus debilidades. Pero sé que aún le debo algo.

HELLINGER Los recuerdos tienen una finalidad.

BRIGITTE Ayer y anteayer estuve buscando fotos de él para ponerlas en un altar de imágenes, y mis hijas habían...

HELLINGER Tus hijas hacen lo que tú no hiciste.

BRIGITTE Me han quitado todas las fotos; no encontré ninguna. Mi marido volvió a casarse y tuvo dos hijos con la segunda mujer.

HELLINGER A éstos también los necesitamos.

BRIGITTE Mi segundo marido trajo dos hijos al matrimonio. Su primera mujer murió.

HELLINGER *cuando Brigitte comienza a configurar su familia* Configuraré el orden directamente; en este caso es muy sencillo.

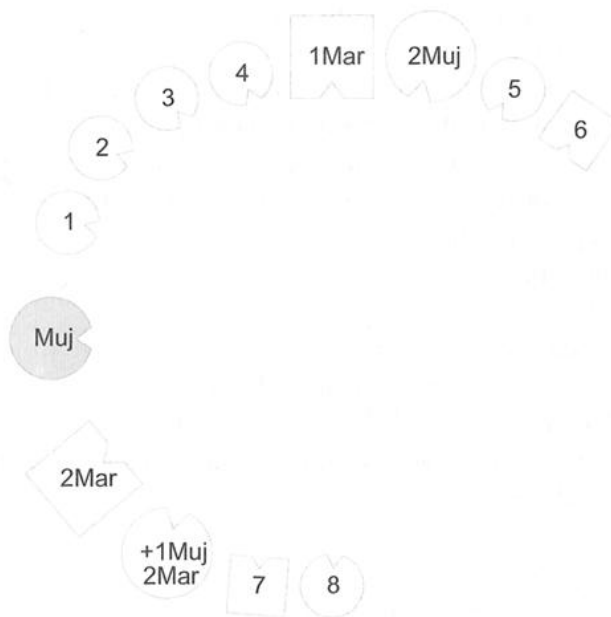

*Abreviaciones:*

1Mar	primer marido; padre de 1-4 y 5-6
<b>Muj</b>	<b>mujer; madre de 1-4</b>
1	primera hija
2	segunda hija
3	tercera hija
4	cuarta hija
2Muj	segunda mujer del primer marido; madre de 5-6
5	quinta hija
6	sexto hijo
2Mar	segundo marido; padre de 7-8
+1Muj2Mar	primera mujer del segundo marido; falleció; madre de 7-8
7	séptimo hijo
8	octava hija

HELLINGER ¿Qué tal las hijas?

PRIMERA HIJA (*hija problemática*) Rodeada de fuerza.

SEGUNDA HIJA Completo.

TERCERA HIJA Impresionada.

CUARTA HIJA Me encuentro bastante bien.

HELLINGER ¿Qué tal el padre?



PRIMER MARIDO Desde que oí que las hijas habían robado las fotos, estoy totalmente emocionado. Antes no tenía ninguna relación.

HELLINGER Las hijas deben ir con el padre. Aquí, la madre no tiene ningún derecho sobre las hijas. Deben ir con su familia. ¿Cómo se encuentra la segunda mujer?

SEGUNDA MUJER Bien.

QUINTA HIJA Bien.

HELLINGER Todas éstas son vuestras hermanas.

SEXTO HIJO De alguna manera, demasiadas mujeres.

HELLINGER Para ti sí. ¿Qué tal el segundo marido?

SEGUNDO MARIDO Creo que la distancia aquí (*hacia la mujer*) no es casual, pero está bien así.

HELLINGER ¿Cómo se encuentra su primera mujer?

PRIMERA MUJER † Bien.

HELLINGER *a la representante de Brigitte* ¿Qué tal la mujer?

**MUJER** No me encuentro bien. Tengo la sensación de que me ahogan. Todo esto es demasiado para mí. Desearía estar en un círculo más pequeño.

PRIMERA HIJA A mí me gustaría acercarme más al padre.

HELLINGER Exacto.

*Hellinger modifica la imagen.*

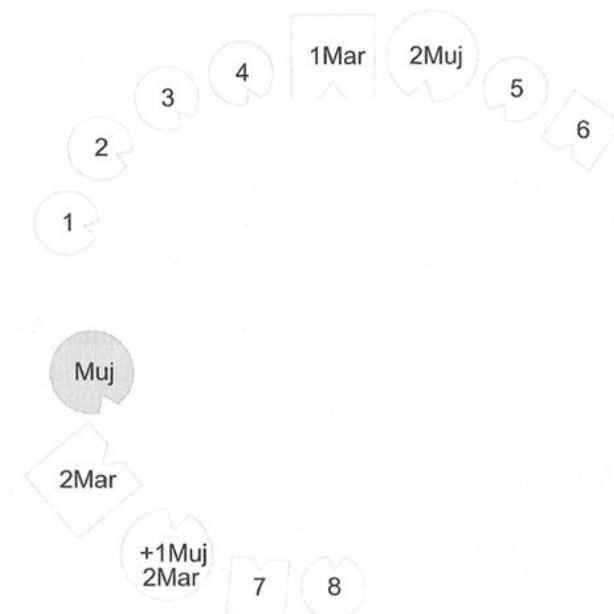

**MUJER** Así está mejor, mucho mejor. Sólo estoy un poco triste por haber perdido a las hijas. Tengo un sentimiento fuerte hacia ellas.

**HELLINGER** Las has perdido. Ellas deben ir con el primer marido, a su sistema. No se las puedes quitar, se las debes.

**BRIGITTE** Estoy en vías de separación con mi segundo marido.

**HELLINGER** Tampoco en su sistema tienes ningún lugar; ni en el primer sistema, ni en el segundo.

*Hellinger configura la imagen de la solución.*

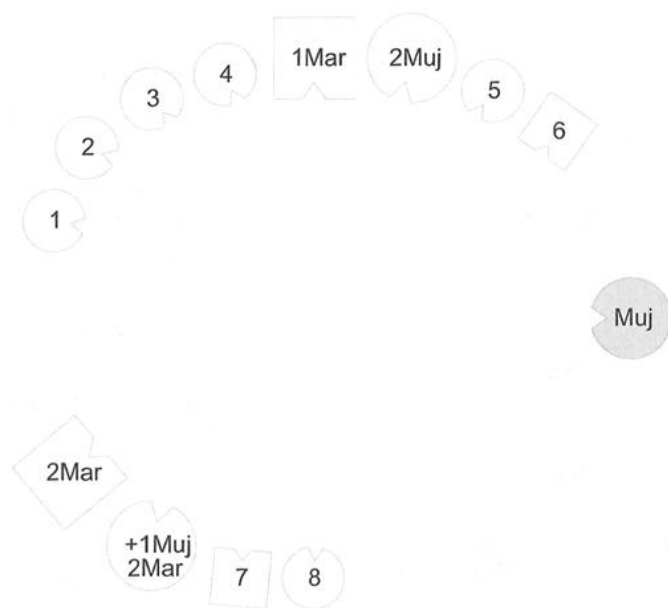

**HELLINGER** a la representante de Brigitte ¿Qué tal aquí?

**MUJER** También bien.

**HELLINGER** Es lo que corresponde.

**MUJER** También está en orden. Sí, es mejor así; hay espacio.

**SEGUNDA HIJA** Por primera vez noto un sentimiento vivo hacia mi madre.

**PRIMERA HIJA** Ahora tengo contacto con ella.

**HELLINGER** Aquí se ven las consecuencias de una separación a la ligera. Así se pierden los derechos.

*A Brigitte* ¿Quieres ponerte tú misma en tu lugar?

*A Brigitte cuando ésta se encuentra en su lugar* Aún puedes ir probando por ti misma si quieres.

BRIGITTE Sí, yo soy la engañada.

HELLINGER No. Tan sólo padeces las consecuencias de tu decisión. De lo contrario, las padecerían tus hijas.

BRIGITTE Yo tengo que padecer las consecuencias. *Llora.*

HELLINGER Exacto, pero aún no las has aceptado.

BRIGITTE Sí, es posible.

HELLINGER Exacto. Pero este dolor sana; reconcilia a las hijas con la madre. ¿Bien así?

*Brigitte asiente con la cabeza.*

HELLINGER Bien, ya está.

*Al grupo* Aquí se ve que cuando una persona hace algo por ella misma, de la manera que Brigitte lo hizo, no puede escaparse de las consecuencias y tiene que aceptarlas. No puede ser que se cometa una injusticia con el hombre y que encima se le quiten los hijos. El que se va, se queda solo. Los hijos se quedan con aquel que sufrió la injusticia. Éste es un principio importante.

BRIGITTE La razón por la que comencé mis estudios fue una relación que él tuvo durante un año y medio.

HELLINGER Él también se hizo culpable. Éste es un aspecto que se añade, pero no basta para compensar lo otro.

## Celos y compensación

CLAUDIA Aún tengo otra pregunta al respecto. Ella comenzó sus estudios y los terminó. Después se llegó a la separación. Pero luego no se fue ella, sino él. Así lo acabo de entender.

HELLINGER Eso no tiene ninguna importancia aquí, porque la dinámica está clara. Cómo arreglaron en concreto la separación no tiene ninguna importancia. Con los celos, por ejemplo, el celoso quiere conseguir que el otro se vaya, no que se quede. Sin embargo, hace ver que quiere que el otro se quede.

Los celos son un medio para alejar la culpa de uno mismo y pasársela al otro. Así, la pregunta acerca de quién se va primero no tiene ninguna importancia en relación con la culpa y las consecuencias. El irse también puede ser como un favor; es decir, puede suceder que uno lo haga por el otro, para hacerle un favor. Pero si uno, a costa del otro, hace algo en el matrimonio que no tiene nada que ver con éste, de manera que el otro lo tenga que pagar, pone fin a la relación. Es diferente cuando él mismo paga sus estudios.

*A Brigitte* ¿Pagaste tus estudios tú misma?

*Brigitte asiente con la cabeza.*

HELLINGER En este caso no tiene la misma dinámica que cuando el hombre los paga. Cuando el hombre le paga los estudios a la mujer, ésta siempre se va. Cuando la mujer le paga los estudios al hombre, éste siempre se va. Porque ya no existe la igualdad. Cuando la mujer estudia, y sus padres lo pagan, no importa. Cuando el hombre estudia, y sus padres lo pagan, no importa.

Pero en tu caso aún está actuando otra dinámica más. En tu caso, los estudios eran el deseo de salir de la relación; eran la venganza por la relación que él tuvo. También aquí rige el principio del equilibrio. La pregunta es: ¿quién hizo más daño al otro? ¿Él a ti, o tú a él? ¿En qué caso la venganza fue mayor? A eso se refería tu pregunta anterior por la compensación negativa. Es algo que debes tener en cuenta, sea cual fuera la manera en que lo aclaras para ti.

### Inocencia y venganza

El inocente es el más peligroso. El inocente tiene la rabia más grande y actúa de manera más destructiva en una relación, porque se siente justificado. Así, pierde la medida. El culpable, en cambio, está más dispuesto a ceder y a reparar. Por regla general, la reconciliación no fracasa por el culpable, sino por el inocente. ¿Podemos dejarlo así?

### Infidelidad y fidelidad

THEA Aún estoy dándole vueltas al hecho de que ella estudiara psicología después de que su marido tuviera una relación con otra mujer durante un año y medio. A pesar de todo, en la constelación resulta que ella ha perdido sus derechos sobre las hijas. Como mujer, me choca porque lo considero injusto.

HELLINGER ¿Es injusto? Lo que no ves es la culpa de los inocentes, puesto que no son los culpables los que acaban enojándose, sino los inocentes. Por regla general, el culpable no está enojado con el otro, frecuentemente no experimenta ningún sentimiento negativo. El inocente, sin embargo, sí se enfada, ya que se siente justificado haciéndolo. Su culpa es especialmente grave porque aparece en forma de inocencia y de justicia.

¿Qué hay de malo en que una persona alguna vez mantenga otra relación? ¿Qué es lo que se hierde? El inocente se comporta como si tuviera el derecho de

poseer al otro para siempre. Esta actitud es arrogante. En vez de intentar ganarse al otro a través del amor, se le persigue. ¿Y así quiere que vuelva? Es imposible que lo haga. Una vez el inocente haya saciado sus deseos desmesurados de venganza, el culpable ya no puede volver a él. Por tanto, abogo a favor de lo más humano y de la medida.

Siento un profundo respeto ante la fidelidad, pero no bajo estas condiciones. La fidelidad debe ser un resultado del amor. Frecuentemente se reclama: «Yo soy la única persona que puede tener importancia para ti.» Muchas veces, sin embargo, la persona se encuentra también con otras personas importantes, por lo que el otro no tiene ningún derecho de perseguirlo. Debe respetar la situación tal como es; así, quizás, puede darse una solución buena para todos. Ésta, sin embargo, sólo es posible a través del amor. ¿Lo he dejado bastante claro?

Pero aún quisiera mencionar otro detalle. Frecuentemente, la lucha de un cónyuge por el otro se nutre del miedo del niño que teme perder a su madre. Así, la exigencia de fidelidad no se dirige tanto a la pareja como a la madre. También la fidelidad de un cónyuge, especialmente la fidelidad abnegada, transfiere la fidelidad del niño con su madre al marido o a la mujer. En consecuencia, tiene algo de irreal.

Os daré un ejemplo:

Un hombre me escribió que estaba comprometido, pero que su novia le había dicho que su amor no era más que una transferencia, y que ella quería ser independiente de él y tener también otras relaciones. Él, sin embargo, pensaba que debía guardarle fidelidad, esperando que volviera con él. En una carta le contesté de la siguiente manera:

«Frente a tu novia muestras una fidelidad semejante a la que los niños sienten por su madre. Por tanto, también te engaña tu sentimiento. Ella no te merece.»

En la siguiente carta me contestó que se sintió liberado inmediatamente. En seguida se sacó el anillo y se sintió preparado para lo nuevo.

## Venganza en lugar de otra persona

UTE Por una parte, aún me ocupa el sistema de Brigitte, sobre todo la manera tan implacable en que se desarrollan estos principios de ordenación —que, obviamente, se corresponden con la realidad, aunque parezcan configurados por ti—. Es decir, esto aún me da que pensar.

Por otra parte, tiene que ver conmigo y con mi madre. En mi matrimonio —sólo estuve casada durante poco tiempo— también se me engañó, y después

me fui. Me sentía absolutamente inocente, y este hecho me hace pensar nuevamente en la identificación con mi madre; porque en su caso pasó algo similar. Mi padre actuó con buena intención cuando la envió con su familia para que mi hermano enfermo se recuperara. Entretanto, mi padre mantuvo una relación con su secretaria, de la que nació otro hijo. Pienso que yo percibí y adopté algo de la venganza de mi madre hacia mi padre. Es decir, ahora hay algo nuevo que arde pero que también puedo mirar con una cierta distancia.

### Reflexionar sobre la inocencia

KARL Al mirar el reloj, me he dado cuenta de que ya se acaba la jornada de trabajo, y noto lo fresco que me siento todavía.

Antes se me grababa la idea de que los inocentes son los peligrosos. Simplemente está muy presente, trabajando en mi interior.

### Regalos para la madre

CLAUDIA Estoy nerviosa, me preocupa mi madre. Wolfgang se fue antes, porque mañana es el cumpleaños de su madre e irá a verla. Mi madre también celebra su cumpleaños mañana, pero yo no pienso ir. En el fondo, esto empezó ayer cuando tú... *Comienza a llorar.*

HELLINGER Escucha: puedes imaginarte qué regalos le llevarás de este curso. Sería una buena ocasión. Pero tendrías que anunciarlo primero para que sepa que le llevarás regalos. Así, mañana podrás quedarte tranquilamente. ¿De acuerdo?

CLAUDIA *se ríe* Nunca he hecho algo así pero me parece bien.

### En el último límite las crisis se deciden con más facilidad

ROBERT Estoy algo intranquilo porque próximamente tendré que decidir si sigo viviendo con mi hijo y me deshago de la casa.

HELLINGER Todo eso viene demasiado pronto. Una crisis se supera en el último límite.

Durante una época fui director de una escuela grande. A veces había alguna crisis; pero yo me quedaba mirando, durante días, viendo cómo hervía aquello, hasta que la crisis alcanzaba su punto culminante. A partir de ahí, se solucionaba rápidamente; en el punto culminante es muy fácil.

ROBERT Hay una decisión que necesito tomar ya: cuándo y cómo vuelvo a

dirigirme a mi mujer. Ella me lo ofreció, es decir, quisiera tener contacto; pero desde hace tres meses no hay ningún contacto porque yo no quería.

HELLINGER Ahora espera hasta que te sientas capaz de hacerlo. El próximo paso te toca a ti. ¡Pero contáctala sin falta!

ROBERT Eso ya lo tengo claro; sólo se trata de saber cuándo y cómo.

HELLINGER Cuando sea el momento, lo notarás en seguida. Aunque ya se conozca la decisión, hay que esperar a que se reúna la fuerza para la ejecución.

ROBERT Me cuesta mucho esperar.

HELLINGER Porque no eres ningún guerrero. Ellos sí que actúan así. Durante la guerra, cuando había un ataque, había que esperar hasta que el enemigo estuviera a unos cincuenta metros. Eso es muy difícil. Exacto. Es más fácil empezar a disparar cuando aún se encuentra a un kilómetro de distancia. Pero ¿de qué te sirve?

Constelación: Después del divorcio, los hijos deben ir con el padre

FRANK Aún quisiera preguntar algo con respecto a mi separación. Me llamó la atención que, siempre que en una Constelación tenía que representar a un padre, como antes en el caso de Brigitte, los hijos tenían que ir con el padre. ¿Acaso tiene alguna importancia para mí?

HELLINGER No, eso no tiene ninguna importancia para la relación con tus hijos. Sólo se trataba de las relaciones que se configuraron en cada caso concreto. Lo que ocurre en tu caso no lo sabemos. Pero si quieres investigar, puedes configurar tu familia.

FRANK Me gustaría hacerlo.

HELLINGER Entonces hazlo ahora mismo. Aún nos queda un poco de tiempo.

FRANK Bien, los que forman parte son mi primera mujer, de la que estoy divorciado, yo, dos hijos, y Dagmar, mi compañera actual, que está aquí conmigo.

HELLINGER ¿Hubo algún matrimonio anterior?

FRANK Dagmar estuvo casada anteriormente.

HELLINGER También necesitamos a un representante para este marido.



*Abreviaciones:*

<b>Mar</b>	<b>marido (= Frank)</b>
1Muj	primera mujer de Frank; madre de 1 y 2
1	primer hijo
2	segunda hija
2Muj	segunda mujer de Frank (= Dagmar); no están casados
1Mar2Muj	primer marido de la segunda mujer

HELLINGER *al representante de Frank* ¿Qué tal el marido?

**MARIDO** Cuando mi compañera actual vino aquí a mi lado, me dio calor humano. Echo un poco de menos a mis hijos.

HELLINGER ¿Qué tal la primera mujer?

PRIMERA MUJER No lo sabría decir.

PRIMER HIJO De la manera en que estoy posicionado ahora, no mantengo ningún contacto con mi padre. Además, tengo la sensación de que pierdo el contacto con mi madre si me dirijo a él.

HELLINGER Acércate un poco a él para que veas cómo te sientes.

PRIMER HIJO *se pone al lado del padre* Así me parece mejor. De esta manera, también tengo más contacto con mi madre.

SEGUNDA HIJA Aquí me encuentro bien. Pero preferiría hacer algo por mi cuenta.

PRIMERA MUJER Me parece que estoy soñando.

HELLINGER *a la hija* Ponte al lado de tu hermano.

*A la primera mujer* Gírate hacia fuera. ¿Qué tal así?

PRIMERA MUJER Bien.

**MARIDO** También para mí está muy bien.

HELLINGER *a la primera mujer* Da otro paso más hacia fuera. ¿Qué tal así?



PRIMERA MUJER Bien.

PRIMER MARIDO DE LA SEGUNDA MUJER Yo no tengo nada que ver con todo esto. Pero siento que aún hay tensiones entre mi ex mujer y yo.

*La segunda mujer se ríe. Hellinger modifica la imagen.*

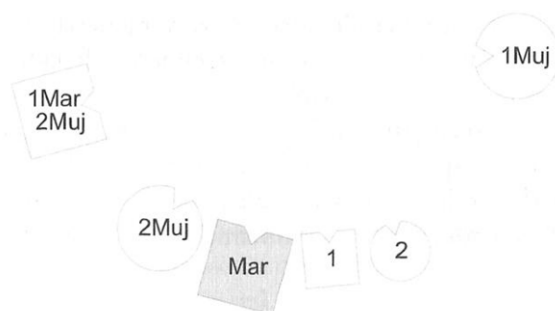

HELLINGER a Frank y Dagmar Ocupad vosotros mismos vuestros lugares.

A la hija ¿Te encuentras bien aquí?

SEGUNDA HIJA Me encuentro bien, aunque pienso que con esta otra mujer hay problemas *señala a la segunda mujer.*

HELLINGER ¡Desde luego! Naturalmente representarás a tu madre frente a ella.

PRIMER HIJO También yo la echo en falta.

PRIMERA MUJER Yo también estaba curiosa de ver lo que ocurría ahora. *Se acaba de girar nuevamente hacia la familia.*

HELLINGER ¿Qué tal al ver a la familia así, de lejos?

PRIMERA MUJER Una imagen más completa.

FRANK Estoy absolutamente perplejo.

HELLINGER Es una solución simple y clara. De acuerdo, ya está.

FRANK *después de sentarse otra vez* No consigo atar cabos. De golpe me vinieron a la mente varias cuestiones.

HELLINGER ¡Simplemente alégrate de lo que acabas de ver! Si te alegras, es suficiente.

FRANK Me siento muy inseguro con todo esto.

HELLINGER Alégrate con inseguridad. Algunos no pueden estar contentos hasta que no hayan encontrado algún inconveniente. Existe la posibilidad de esquivar esta tendencia y disfrutar a pesar de todo. De acuerdo, siempre te sucede lo mismo: la felicidad da miedo, y la felicidad conlleva responsabilidad.

FRANK Pienso que, antes de asumir la responsabilidad, también debo aclarar todo esto.

HELLINGER Está claro: tu mujer tiende a volver a su país y a su sistema, y tus hijos deben ir contigo. Se mostró realmente aliviada al verlo.

FRANK Siempre me sentía culpable.

HELLINGER También para mí fue un alivio verlo. Me alegro por ti. Aquí no hace falta que hablemos de culpa; la dinámica lo conlleva. La dinámica se desarrolla así, y así está bien.

*Al grupo* De acuerdo, por hoy terminamos.

## Tercer día

### La ronda

La «ronda» consiste en que los participantes, uno tras otro, puedan tomar la palabra para decir lo que el trabajo hasta ahora realizado ha obrado en ellos, hagan preguntas y aborden inmediatamente lo que en ese momento necesita ser tratado. Los demás participantes escuchan centrados y con atención, sin intervenir ni decir nada. Así, ningún participante necesita atender a comentarios u objeciones de los otros. A pesar de todo, el grupo sirve de presencia que ayuda a cada participante a centrarse, ya que, en cuanto uno se desvía hacia detalles que más bien sirven de justificación o de acusación, en lugar de fomentar el desarrollo personal, el grupo se inquieta. En este caso, el terapeuta interrumpe el proceso y se dirige al siguiente cliente. En cambio, mientras alguien esté trabajando algo importante para él, todos permanecen atentos y centrados, aunque el proceso requiera más tiempo.

Lo que tiene importancia para el individuo afecta a todos, y cuando un miembro del grupo descubre o soluciona algo esencial para él, los demás aprenden con él, como en un modelo, sin tener que trabajarlo personalmente en el grupo.

Al principio, las rondas suelen ser relativamente cortas. Hacia el final de un curso, sin embargo, se alargan, porque para muchos es la última posibilidad

de solucionar cuestiones no solucionadas que les apremian. Los capítulos que se desarrollan desde aquí hasta la próxima Constelación son una descripción resumida de una de estas rondas.

## Síntomas adoptados

ANNE Me encuentro bien. Noto que muchas cosas han empezado a moverse y que algunas se han aclarado. Me he dado cuenta de que estoy identificada con una persona, quizás incluso con varias...

HELLINGER No, por regla general, sólo existe una identificación. Si hubiera varias, la persona se volvería loca.

ANNE Pues, una identificación que me supongo, o que me quedó más clara, es con mi abuela; es decir, lo noté físicamente. Una y otra vez tiendo a respirar mal, sólo con la parte superior del tórax y sin llegar a respirar profundamente. Por ejemplo, sé que aguanto la respiración cuando tengo miedo o en situaciones conflictivas, y que en tales momentos también me encojo físicamente. Me vino a la mente el recuerdo de que la abuela tenía cierta fobia persecutoria; cuando yo era niña, siempre me pedía que mirara a ver si había alguien escondido en alguna parte. Creo que en buena parte adopté este miedo y que, ya de pequeña, aguantaba la respiración en tales situaciones.

HELLINGER ¿Qué se hace entonces en tales situaciones?

ANNE Supongo que respirar.

HELLINGER Se mira a la abuela con amor y se le dice: «Aguanto la respiración por ti.» ¿Sí? ¿Es posible?

ANNE Lo intento.

HELLINGER ¿Notas el amor? Ese amor te hace libre si le permites que surja. ¿Algo más, Anne?

## Origen judío

ANNE Sí. Esta mañana, al hablar de mis abuelos paternos, en vez de decir que murieron o perecieron, por primera vez pude admitir la expresión «fueron asesinados».

HELLINGER ¿Por quién?

ANNE Durante la época nazi. Soy de familia judía.

HELLINGER Eso es siempre muy, muy significativo. Una mujer judía no puede casarse con ningún alemán.

ANNE Yo me casé con un alemán.

HELLINGER No funciona. Una mujer judía no puede casarse con ningún alemán.

ANNE ¿Puedes decirme el porqué?

HELLINGER La relación fracasa. Aún no he visto ningún caso en el que haya acabado bien. Al revés, sí. Un judío puede casarse con una alemana, pero no a la inversa. Eso no funciona.

JOHANN ¿Hay alguna explicación, o simplemente fracasa?

HELLINGER No lo explico. Es así.

A Anne ¿Has visto algún ejemplo de lo contrario?

ANNE Sí.

HELLINGER ¿Realmente?

ANNE Realmente.

HELLINGER De acuerdo, entonces tendré que revisar mi afirmación.

ANNE Pero soy consciente del problema.

HELLINGER Cuando una mujer judía se casa con un hombre que no es judío — en el caso de un marido alemán aún es más difícil—, sólo funciona si ella abandona el judaísmo. Pero un judío no puede hacer eso; no es posible. El vínculo por un destino común es más fuerte entre los judíos que entre otras personas, entre otras personas normalmente no sucede.

ANNE ¿Por qué piensas que es diferente con un marido judío?

HELLINGER Eso tiene que ver con lo que dije ayer, con que la mujer debe seguir al marido. Una mujer judía no puede hacerlo sin abandonar su confesión. Una mujer que no es judía puede seguir a su marido, pero a la inversa no es posible.

GEORG ¿No es cierto también que las mujeres transmiten el judaísmo? De esta manera, los hijos se alejan automáticamente de la familia del padre.

HELLINGER Sobre todo tiene que ver con que la mujer judía no puede casarse con un hombre que no sea judío sin abandonar su confesión, mientras que una mujer que no es judía puede seguir al marido judío sin dejar su religión. En este caso no es así. El vínculo con el sistema de valores, impuesto por la pertenencia a su sistema religioso, impide este paso para la mujer judía. Este, sin embargo, no es más que un motivo; es decir, se trata de un conjunto de múltiples factores. Por regla general, no funciona, y más vale no engañarse.

ANNE Sin embargo, elegí a este hombre. Ahora bien, lo que hace más complicado el asunto es el hecho de que mi marido era un candidato para la vocación religiosa. Es decir, también es teólogo católico. Su madre no lo había destinado para el matrimonio.

HELLINGER De acuerdo, eso es más fácil de solucionar. Ése no sería ningún motivo para distanciarse de él. La dificultad más bien se halla en ti y en tus

padres y en tu destino. (*Anne vive separada de su marido.*)

ROBERT Quizás sea también importante tener en cuenta el porcentaje de la parte judía; ¿quizás sea sólo un cincuenta o un veinticinco por ciento?

HELLINGER No quieto meterme en casuística. Aquí se trata de percibir las fuerzas que actúan. Después hay que examinar cada caso concreto.

A *Anne* Es una información importante la que acabas de dar. Así será más fácil configurar tu familia.

## La medida justa

IDA Me siento alterada y tengo una pregunta: ¿cómo se encuentra la medida justa de las cosas?

HELLINGER ¿La medida justa?

IDA Sí, la medida justa.

HELLINGER Hay una orientación interior. Cuando la persona es consciente de ella, centrándose en su interior, nota cuándo llega al límite o cuál es la medida justa. A veces fijamos la medida sirviéndonos de nuestra razón, pero frecuentemente resulta equivocada. Así, por ejemplo, cuando en una persona brota un sentimiento fuerte y auténtico, como fue el caso de Ute con su madre, ayer o anteayer, y cuando la persona se entrega a este sentimiento, éste le indica la medida. Esta persona nunca puede pasarse de la medida justa.

Es diferente cuando alguien se imagina un sentimiento, como por ejemplo Wilhelm con el sentimiento de ser una víctima. Era un sentimiento falso. Entonces se excede la medida justa, ya que la persona no está centrada. Sin embargo, el sentimiento que brota inmediatamente de una situación contiene la medida justa, aunque nos imaginemos que es desmesurado. De pronto se siente claramente: ahora está bien. De esta manera, también es posible encontrar la medida en otras situaciones.

Algunos piensan que la medida pequeña sería más segura que la grande. Pero no: sólo la medida justa es la segura.

IDA Es decir, también en la compensación entre el dar y el tomar, primero hay que esperar para encontrar la medida justa, la medida adecuada para cada uno.

HELLINGER La medida resulta de la interacción con un asunto, o con una tarea, o con una persona. Es imposible calcularla de antemano.

## Aliviado

WILHELM He dormido muy bien y, asombrosamente, ahora tengo un montón

de tiempo.

HELLINGER Muy bien.

WILHELM Y, por lo demás, me encuentro bien.

## El precio

HELLINGER ¿Cómo te va, Klara?

KLARA Bien. Estoy bastante cansada.

HELLINGER Sí, claro.

KLARA Quisiera preguntarte algo: desde ayer, cuando salió el tema de la compensación entre el dar y el tomar, estuve pensando directamente en mi accidente. Hace nueve años tuve un grave accidente de tráfico y, a este respecto, siempre he visto el tema de la compensación referido a mi relación de aquel entonces. Tuve el accidente con un hombre. Ayer, sin embargo, se me ocurrió que quizás el accidente esté relacionado muy concretamente con la familia.

HELLINGER Es posible que sea así.

KLARA ¿Con la familia?

HELLINGER Sí. ¿Y qué haces ahora con todo esto?

KLARA No lo sé.

HELLINGER Bien, las secuelas del accidente son irreversibles; ahora tienes que llevarlas. Pero puedes atenuarlas recordando lo que viviste ayer, es decir, dando un lugar en tu corazón a todos los que pertenecen a tu familia; así habrá paz. Lo demás debes tomarlo como tu destino.

*Al grupo* Quisiera decir algo con relación a los traumas, accidentes o fatalidades. Muchos de los que sufrieron una fatalidad, por ejemplo, personas que fueron torturadas o que se salvaron de los campos de concentración, frecuentemente se olvidan de lo más importante. ¿Qué es lo más importante?

KLARA Que sobrevivieron.

HELLINGER Que acabó bien. Y esto es lo más difícil de tomar.

Una vez me llamó un hombre contándome que había participado en un viaje organizado a Rodas. Allí visitaron un túnel acuático de la Edad Antigua. Justo en medio tuvo un ataque de pánico. Salió como pudo y volvió al hotel. Allí tuvo otro ataque de pánico. Así que decidió volver a casa de inmediato. Pero una vez llegado allí, tuvo otro ataque. Al oír su relato, le dije:

—Éste es un recuerdo de tu nacimiento. Cuando tenga una plaza en un curso te cogeré; así podremos solucionarlo.

En cuanto tuve una plaza libre, el cliente vino y revivió su nacimiento. Pero no le ayudó. Le pregunté:

—¿Qué pasó durante tu nacimiento?

Contestó:

– Mi madre estuvo a punto de morir por una hemorragia.

Le dije:

– De acuerdo, arrodíllate, cara a la pared, e imagínate a tu madre; mírala y dile: «Lo tomo al precio que a ti te costó.»

Pero el cliente no se veía capaz de decirlo. Era demasiado para él. Finalmente, al cabo de tres días, consiguió pronunciar esa frase y quedó en paz. Así es.

A Klara Éste fue el sentido de la reverencia de ayer: cogiste lo que cada uno había dado por tu vida, al precio que habían pagado. Y todos se mostraron afables contigo, ¿verdad? De hecho, cuando alguien ha pagado un precio, también quiere ver que no fue en vano.

KLARA ¿Quieres decir que el precio fue el accidente?

HELLINGER No, los demás pagaron el precio por tu vida, y quieren ver que no fue en vano. Es decir, si tomas tu vida al precio que los demás pagaron por ella, y le sacas partido, los demás estarán reconciliados con el precio que pagaron. En cambio, si tú misma no permites que las cosas te vayan bien, el precio se pagó en vano. ¿De acuerdo?

KLARA Sí.

HELLINGER Bien. ¿Algo más?

KLARA Gracias.

## El nivel emocional básico, y cómo elevarlo a un estado positivo

SOPHIE Yo también dormí bien esta noche, en dos partes. Es decir, después de una fase de un sueño realmente profundo, me desperté y en un principio estaba muy tranquila. Pero después sí que surgió alguna que otra cosa que me conmovió ayer. No tengo preguntas en relación directa con la familia, pero de repente noto muy claramente que si hoy en día me encuentro tan bien se debe a mi posición segura con mi padre al momento de morir mi madre.

HELLINGER ¿Cuándo murió tu madre?

SOPHIE Yo acababa de cumplir siete años. Mis hermanos no lo sobrellevaron tan bien.

HELLINGER Mirando a las personas, es posible determinar inmediatamente su nivel emocional básico, es decir, el estado emocional al que la persona se retira para tener el mínimo estrés. Cuanto más feliz es, su estrés es mayor, y lo mismo ocurre cuando es infeliz. Es posible clasificar a las personas por su estado emocional básico imaginando una escala que, pasando por el cero, fuese desde el cien negativo (como punto más bajo) hasta el cien positivo. Tú te encuentras

aproximadamente en el cincuenta negativo.

A quien se encuentra en el nivel negativo de su estado emocional básico, le falta uno de los padres. Anne, por ejemplo, se encuentra en el nivel positivo de su estado emocional básico.

Klara, curiosamente, va subiendo. Se dice que el nivel emocional básico es invariable. Pero yo descubrí cómo se puede influir sobre él.

SOPHIE *riendo* Espero que me digas algo al respecto.

HELLINGER De lo contrario, hubiera podido ahorrarme esta introducción tan larga. Bien, cuando se logra integrar al padre o a la madre ausentes o excluidos, el nivel emocional básico sube unos setenta y cinco puntos.

*Risas en el grupo.*

A *Sophie* Si perdiste a tu madre cuando tenías siete años, te faltará; está clarísimo. Pero puedes recuperar el darle su lugar. Debes saber que un niño que pierde a uno de los padres en edad temprana no puede soportar la aflicción porque es demasiado débil. En consecuencia, el niño reacciona con rabia, ésta es su forma de expresar dolor. Más tarde, cuando pretende llegar al dolor, no lo consigue, sino que llega a la rabia. Este hecho le avergüenza. Sin embargo, se trata de la forma adecuada del dolor en un niño. Los padres saben que ésta es la forma adecuada del dolor en un niño; tu madre lo comprendería. ¿De qué murió tu madre?

SOPHIE De las consecuencias de una operación. La verdad es que ella estaba psíquicamente enferma. Siempre estuvo enferma y simplemente no se recuperó.

HELLINGER Quisiera hacer un ejercicio simple contigo, nada dramático, de manera que entres en contacto con tu madre y con el amor que sientes hacia ella. Pero sólo si tú también quieres.

SOPHIE Me da un poco de miedo.

HELLINGER Siempre es así cuando se toca algo esencial. Pero es algo sano y muy simple.

SOPHIE De acuerdo.

## Paz a través del amor

HELLINGER a *Klara* ¿Me ayudarías en este ejercicio?

KLARA Sí.

HELLINGER Entonces échate de espaldas en el suelo, cierra los ojos y simplemente permanece así.

A *Sophie* Ahora échate tú a su lado, también de espaldas, dejando una pequeña



distancia y con la cabeza aproximadamente a la misma altura que la de ella. Ahora imagínate que te encuentras, de niña, al lado de tu madre enferma mirándola con amor. ¡Mírala! ¡Respira profundamente, deja la boca abierta! La estás viendo en su enfermedad. ¡Mírala con amor!

*Sophie respira fuertemente, sintiendo su dolor y llorando con los ojos abiertos.*

HELLINGER ¡Con amor! ¿Cómo le decías a tu madre?

SOPHIE Mami.

HELLINGER Di: «¡Querida mami!»

SOPHIE ¡Querida mami!

HELLINGER «¡Querida mami!» ¡Con todo el amor! Dilo con todo el amor: «¡Querida mami!»

SOPHIE ¡Querida mami!

HELLINGER Dilo muy tranquilamente.

SOPHIE ¡Querida mami!

HELLINGER Y dile: «¡Querida mami, bendíceme!»

SOPHIE ¡Querida mami, bendíceme!

HELLINGER *al cabo de unos instantes, al cesar el dolor* Ya está.

*Al grupo* ¿Veis lo radiante que está? ¡Muy bien! Así se hace en psicoterapia. El método básico es llegar a la solución mediante el amor. Una vez que se ha llegado al amor, se puede seguir trabajando.

## La felicidad secreta

HARTMUT ¿Dónde situarías mi nivel emocional básico?

*Risas en el grupo.*

HELLINGER Curiosamente, más bien en el lado positivo.

HARTMUT Me sorprende, pero también me alegra.

HELLINGER Cada cual sabe inmediatamente dónde se encuentra su nivel emocional básico. Puede deducirlo de su estado emocional.

HARTMUT Me veo como una persona muy melancólica, y pensaba que la melancolía conduce a la persona hacia el lado negativo.

HELLINGER La melancolía protege una felicidad secreta.

HARTMUT *riendo* Bien. He aprendido mucho y me siento agradecido. También percibo las ondas de este ambiente como curativas. Es la primera vez que participo en un curso así, y quisiera decir algo que fue absolutamente nuevo

para mí y me ayudó inmediatamente.

HELLINGER De acuerdo.

## El otro saber

HARTMUT Fue nuevo para mí descubrir que existe un saber directo, o un conocimiento directo y espontáneo, del que disponemos sin que nos haya sido transmitido verbalmente. Fue nuevo para mí pensar que existía un saber de este tipo. Pero me pareció evidente inmediatamente; de lo contrario, todo lo que dijiste y configuraste, y que se contradecía tan fuertemente con la realidad exterior de la familia, me habría parecido paradójico o, al menos, hipotético. Éste fue el punto número uno.

Punto número dos. Durante decenios yo parecía un mensajero loco que, poco antes de entregar su mensaje, se desmaya, intentando intermediar entre diferentes miembros de mi familia y descuidando mis propios asuntos. Una y otra vez invertía muchas energías en lograr una reconciliación, o en restablecer un orden que –como veo ahora– no existía como tal, o no era fundamental. Por primera vez, gracias a ti y al trabajo en este grupo, he aprendido que existe la posibilidad de dirigirme a mi padre sin ningún enfrentamiento personal. Antes estaba muy resentido con él, porque siempre había evitado el enfrentamiento conmigo. Durante toda mi vida no hubo ni una sola frase de orientación de su parte. Por mucho que yo le provocara, él tenía un alma impermeable, y así estaba resentido con él. Ahora, por primera vez, veo una posibilidad de encontrar una salida con él, aunque ya murió hace cinco años. Es un gran alivio saber que no tengo que renunciar a él para siempre, porque con toda seguridad soy la persona que más se esforzó por él y de la que él, al mismo tiempo, más se retiró.

Lo tercero –y aquí aún no he llegado al final– es que me estoy reconciliando con el hecho de no haber empleado en mi vida ni las agresiones, ni la rabia, ni toda esa clase de manifestaciones; y que he perdido mucho al no luchar por ello. Pensaba que aún tenía que recuperar esos sentimientos, volviéndome agresivo de alguna manera, o luchando, y ahora veo, aunque aún no con toda claridad, una manera interior de sacar la fuerza y la energía atadas por ese esfuerzo de represión.

## Dar sin tomar

HELLINGER Frecuentemente, la rabia es un camino para aproximarse al otro

sin amor y, por tanto, la manera más fácil de acercarse. El acercarse con amor, una vez alcanza su meta, es mucho más exigente que el aproximarse con rabia.

HARTMUT Actualmente, muchas personas que son importantes para mí me dicen: «Nos aplastas, nos importunas con tu amor; ni siquiera nos das la oportunidad de esperar tu amor, de exigirlo...»

HELLINGER Sobre todo, no tomas. Quien da sin tomar, le dice al otro: «Antes que sentirme culpable yo, prefiero que te sientas culpable tú.» Entonces el otro se enfada, y con razón. ¿Has oído hablar alguna vez de un tal Vicente de Paul?

HARTMUT Sólo oído, pero no estudiado.

HELLINGER Era un santo de París, un experto en caridad, en el buen sentido. Una vez le confió a un amigo un secreto de su experiencia de vida. Le dijo: «Cuando pretendan ayudarte, ¡cuidado!»

HARTMUT Es esta desconfianza la que experimento y por la que sufro.

HELLINGER Con razón. Te diré algo, un pequeño aforismo: «Algunos auxiliares se asemejan a un escarabajo pelotero que piensa que con sus patas traseras mueve el mundo.»

*Risas en el grupo.*

## Una nueva perspectiva

ROBERT Ayer me fue de gran ayuda que me dijeras que aún era demasiado pronto para tomar todas aquellas decisiones; me hizo recobrar la serenidad. Además, noto que, desde anteayer, han desaparecido el enfado y la rabia contra mi mujer; aunque los busque, no los encuentro en ninguna parte. *Se ríe.*

HELLINGER ¡Terrible!

ROBERT Sí, una perspectiva absolutamente nueva. Aún no sé lo que saldrá de aquí. De momento, esperaré. Pero por lo demás, me encuentro bien.

## Ideal vano de una relación

JOHANN Estoy interiormente intranquilo, algo nervioso, y me empiezan a sudar las manos. Ayer estuve todo el día como trastornado, medio ausente hasta la tarde. De alguna manera, hubo muchas cosas que me irritaron. Noto que aún estoy un poco desorientado. Muchas cosas empiezan a tambalearse. Mi ideal de una relación de pareja empieza a quebrarse.

HELLINGER Con razón. Un amigo mío, el psicoterapeuta Hans Jellouschek, acaba de publicar un libro en el que describe muy bien los efectos de estas

nociones ideales. El libro se titula *El arte de vivir en pareja*.

JOHANN Hay varias cosas que despiertan mi interés, también lo que Hartmut acaba de decir. Yo también tengo la sensación de que doy muchísimo y, al mismo tiempo, me cuesta mucho aceptar algo de los demás. Quiero llegar al prado verde, pero, al mismo, tiempo me da miedo.

## Dar y tomar en una relación de pareja

HELLINGER Quien toma es humilde. Debe frenarse y renunciar a un poco de su fuerza. Sólo entonces el otro puede darle, no antes. Pero la persona también recibe fuerza, y por ésta, a su vez, da. Eso, por una parte, es humilde, pero así, ambos miembros de la pareja siempre permanecen en un mismo nivel.

En la relación de pareja, el hombre tiene algo que a la mujer le falta, y la mujer tiene algo que al hombre le falta. Son iguales tanto en su capacidad de dar como en su necesidad de recibir. En este nivel, existe una absoluta igualdad entre ellos. De la misma manera que la igualdad está claramente establecida en este nivel, así también debe funcionar en otros niveles.

En cuanto en una relación uno da más que el otro, y éste toma más que el primero, la pareja fracasa. Por tanto, en terapia de pareja, la primera medida consiste en descubrir quién da más o quién toma más, para después restablecer el equilibrio entre el dar y el tomar. De todos modos, cada uno sabe inmediatamente si da más o si toma más.

JOHANN Tengo la idea de que de esta manera me encuentro totalmente expuesto al otro.

HELLINGER Éste es el miedo. Ya que debes confiar en el otro. De ahí también resulta que sólo debo darle al otro tanto como éste pueda o quiera devolver. Si lo abrumo dando, el otro se ve obligado a marcharse. No debo darle más de lo que él quiera o pueda devolverme. Así, de antemano se establece hasta qué punto puede llegar el dar.

Toda relación comienza con una renuncia obligada, puesto que la medida del dar y del tomar es limitada; es limitada en cualquier relación. Algunos buscan una relación en la que no exista esta limitación. Ésta, sin embargo, no existe. Quien se desprende de esta ilusión, se mentaliza para una relación modesta, pero ésta, justo por renunciar a grandes pretensiones, resulta feliz.

JOHANN Lo que me acabas de decir es lo mismo que me dijo mi amiga.

HELLINGER ¡Ves!

JOHANN Me resulta comprensible.

HELLINGER ¿Sabes cuál es la mejor manera de manejar el tomar y el dar en una relación de pareja? Pidiéndole algo concreto al otro. Es decir, no se le dice:

«Por favor, quíereme más», eso no es concreto; sino: «Por favor, quédate media hora conmigo y hablemos». Así, al cabo de media hora, el otro sabe que ha cumplido el deseo. En cambio, si le dices: «Quédate siempre conmigo», el otro nunca sabe cuándo ha cumplido tu deseo, por lo que acaba sintiéndose agobiado. Estos consejos son simples y sencillos.

JOHANN Ya lo tengo claro.

HELLINGER De ahí va bajando.

### Dejar que salga la presión

MARTHA Noto una presión muy fuerte en la cabeza. Tengo la sensación de que son lágrimas o miedo; no sé qué.

HELLINGER Trae aquí tu silla.

*Martha coge su silla y se sienta enfrente de Hellinger, cerca de él.*

HELLINGER Ponte cómoda aquí.

*Martha se relaja y se ríe.*

HELLINGER ¡Cierra los ojos! *Le coge la cabeza tirándola suavemente hacia delante. ¡Respira! Le pone la mano en la nuca, moviendo su cabeza suavemente de un lado para otro. ¡Cógeme!*

*Martha se abraza a Hellinger y se balancea suavemente hacia la derecha y la izquierda.*

HELLINGER Abandónate al movimiento sea cual sea. Imagínate que el amor fluye, y hacia dónde fluye. ¡Con fuerza!

*Martha respira fuertemente.*

HELLINGER ¡Espira con fuerza! ¡Más rápido! ¡Espira con fuerza! ¡Más rápido!

*El dolor brota de lleno y Martha llora con gran aflicción.*

HELLINGER *al cesar el dolor* Ahora respira silenciosamente.

*Martha respira más tranquilamente.*

HELLINGER ¿Cómo te encuentras ahora?

MARTHA Bien. Sí, ahora todo está libre.

### La cuestión religiosa

ROLF En relación con mis clientes estoy inseguro en un punto: una vez se han aclarado, llegan a la cuestión religiosa. Aún no he visto a ninguno con el que no ocurriera así. Siempre procuraba contenerme, pero noto que en el fondo tendría que decir más.

HELLINGER No se llega a la cuestión religiosa.

ROLF ¿Pero hacia dónde deben encauzar sus energías? ¿Adónde dirigir su creatividad, la entrega?

HELLINGER De la cuestión religiosa no sabemos nada. Tus clientes topan con misterios; eso es diferente. Pero algunos esquivan el misterio queriendo saber. Así lo despojan de su fuerza. Pero, en realidad, el misterio se retira ante ellos.

### Dolor por la muerte violenta de dos tías

CLAUDIA Para mí están presentes dos cosas a la vez, que no siempre tienen la misma importancia. A veces aparece una, a veces, la otra. Una está en relación con la familia de mi padre. No sé si eso aún tiene alguna importancia: hace unos momentos me acordé de que dos hermanas de él murieron en el campo de concentración. *Empieza a llorar.*

HELLINGER ¡Eso es importante, y tanto! ¿Por qué fueron al campo de concentración?

CLAUDIA Después de que Alemania perdiera la guerra, las llevaron a un campo de concentración en Polonia. *Llora.*

HELLINGER Míralas con respeto. Con respeto ante su destino. ¿De acuerdo? Volveré sobre este tema cuando configuremos tu sistema. Estas tías tendrán que incluirse en tu Constelación con toda seguridad. Así verás la fuerza que de ellas emana hacia ti.

### Ayudar a los padres de hijos disminuidos — con respeto

KARL Hoy estoy pensando mucho en las personas con las que trabajo, y en la renuncia que realizan las personas a quienes les nace un hijo disminuido. Antes, cuando hablaste de los auxiliares, también yo sentía cada vez más mi propio desvalimiento.

HELLINGER Siento el más alto respeto ante ti y ante tu trabajo. Muchos tienen la idea ilusoria de que la vida feliz es la grande. Pero eso no es cierto. En este desafío y en este encarar las exigencias de cuidar a niños disminuidos se hallan una grandeza y una riqueza que la supuesta vida feliz no puede alcanzar nunca. Para los padres de hijos disminuidos, éste es un camino trazado al que no se pueden sustraer. Si guardas este respeto hacia ellos, sin compadecerlos por su suerte — ¡y eso es importante! —, sino viendo que se trata de un reto para ellos y que tú les ayudas a arrostrarlo, entonces has cumplido bien tu servicio.

ROLF Estoy pensando en una cliente difícil y empiezo a notar una cierta empatía.

HELLINGER En relación a la compasión te diré un aforismo: «La compasión requiere el valor de encarar todo el sufrimiento.»

## La arrogancia y sus consecuencias

UTE Físicamente e interiormente me encuentro bien. Tampoco siento ningún miedo ya. Pero en cuanto se tocan determinados temas, noto una opresión en el pecho. Ya no son dolores de corazón, pero hay una presión. Así, por ejemplo, con el tema de la culpa de los inocentes. En un primer lugar afecta a mi madre, pero también me afecta a mí. En lo que se refiere al abuso de confianza por parte de mi padre, con la consecuencia del hijo ilegítimo, mi madre me insistía mucho en que ella se encontraba en una situación extremadamente difícil con el niño enfermo. Decía que mi padre la había engañado y dejado en la estacada y que, si hubiera tenido la posibilidad, ella se habría marchado con los dos niños. Me pregunto si esta idea no me limita, porque, en el fondo, quisiera hacer una reverencia profunda.

HELLINGER El hijo no debe inmiscuirse en lo que es asunto de los padres. Cualquiera que sea la dicha o desdicha entre ellos, el hijo no debe saberlo. Los padres tampoco deben decírselo al hijo. Si tu madre te lo dijo, debes olvidarlo. Y es posible olvidarse.

UTE ¿Sí?

HELLINGER Es una disciplina espiritual. Es posible ejercitar el olvido retirándose interiormente. De repente, ya no está. Entonces dejas a los padres en ese conflicto, mirándolos con cariño y tomando de ellos lo que ambos te dieron.

UTE Bueno, pues...

HELLINGER Aún te diré otra cosa: sólo los pecadores conocen la indulgencia.

UTE ¿Indulgencia?

HELLINGER Indulgencia, sí. Los inocentes son duros.

UTE Hm, ahora lo entiendo.

HELLINGER Inocencia y culpa no son lo mismo que «bueno» y «malo». Frecuentemente es más bien al revés.

UTE Me doy cuenta de que he sido dura durante muchos años de mi vida; sobre todo, he sido dura al momento de juzgar, y también al momento de decidir lo que era justo o injusto.

HELLINGER ¡No describas tanto, si no, vuelves a caer en lo mismo!

UTE De acuerdo.. Este fue el primer tema. El segundo, que surgió por Klara, es éste: tres meses después de la muerte de mi padre tuve un grave accidente de tráfico. Entre otras cosas tuve una fractura de la base del cráneo y tres o cuatro vértebras rotas. Desde entonces...

HELLINGER Ya me basta. ¿Cuál es la dinámica?

UTE He llegado a pensar en el accidente y en la alusión a la tumba, porque después aún tuve varios accidentes más, y sigo tendiendo a sufrir accidentes.

HELLINGER ¿Sabes cuál es la correlación?

UTE Yo lo interpreté como si hubiera querido crear una solidaridad con mi padre, declarándome leal con él.

HELLINGER Por una parte. Por otra parte, estos hechos aparecen como expiación de una arrogación, de la arrogación de saber lo que hubo entre los padres.

Cuando una persona atenta contra el orden de origen, es decir, cuando un hijo se arroga el derecho de querer saber lo que hay entre los padres, y de juzgarlo, entonces se pone por encima de los padres. Dondequiera que aparezcan procesos trágicos en un sistema, accidentes graves, suicidios u otros sucesos similares, se trata de las consecuencias de una transgresión de este orden. En un caso así, una persona pospuesta se arroga el lugar de una persona antepuesta. En consecuencia, y sin que la persona sea consciente de ello, reacciona con la necesidad de fracasar, de sufrir la desdicha y la ruina.

La solución es que te retires y que des las gracias de que, de alguna manera, aún saliera bien, de que puedas aprender de ello y, después, arreglarlo.

UTE Noto que quiero asimilarlo, pero me encuentro como en una nube. Ni siquiera te veo.

HELLINGER No importa. Si no lo comprendes, tampoco puedes estar en contra. Así llega hondo sin encontrar barreras.

UTE Pensando en los accidentes, surge una sensación que no puedo describir. Es realmente difusa. Y es ardiente. Tuve que pensar en que el hermano de mi padre, por agotamiento, se murió en un accidente a los 54 años. Yo también me encuentro agotada muchas veces. No tengo ningún sentimiento al respecto, pero noto cómo me va subiendo un calor desagradable.

HELLINGER Ya conté una vez la historia del esquimal, ¿te acuerdas? Se fue al



Caribe a pasar unas vacaciones, y al cabo de quince días se había acostumbrado.  
¿A qué se había acostumbrado?

UTE Al calor. De acuerdo, comprendido.

### Esperar hasta que la imagen desarrolle su efecto

FRANK Aún me ocupa la Constelación de ayer por la tarde. Hay algo en mi papel que aún no comprendo del todo.

HELLINGER No se puede comprender. Sólo puedes ver el efecto y ves una solución. Si sigues buscando, finalmente crees que has encontrado todas las causas, pero sólo lo crees ya que, al final, todas estas causas se pierden en las tinieblas. Todo lo que necesitas para la solución ya lo has visto. Si sigues investigando, vuelves a perder la solución.

El saber bueno apunta a una realización. En cuanto pretendo saber más de lo que el acto concreto requiere, el saber se vuelve destructivo, sustituyendo el actuar.

FRANK En el fondo, mi pregunta es ésta: si esta Constelación es cierta, ¿sería bueno que los hijos vinieran a vivir conmigo?

HELLINGER Desde luego que es bueno.

FRANK Eso se contradice con lo que veo actualmente, porque parece que están felices con la madre.

HELLINGER Naturalmente. Porque tu mujer es una buena madre. Por tanto, no necesitas decidir nada ahora. Ahora sólo tienes que llevar en tu interior la imagen de que es bueno, y después dejas que la imagen trabaje por ti.

FRANK Es decir, así está bien.

HELLINGER La imagen lo hace por ti. Tú esperas hasta que la imagen desarrolle su efecto.

### Sí y no a tener un hijo propio

DAGMAR El final de la Constelación de Frank, de ayer por la tarde, fue especialmente importante para mí. Me resulta difícil expresarlo así, pero es lo que siempre había deseado. Sin embargo, mi primera reacción fue pensar: «No es posible que los hijos estén al lado de Frank sin que yo tenga ningún hijo con él.» Es un punto que me preocupa desde hace años y que seguramente tendrá que ver también con un aborto voluntario y con otro espontáneo que tuve recientemente. Es decir, tengo sentimientos muy ambivalentes al pensar si quiero tener un hijo con Frank o si deseo que tengamos otro futuro.

## La segunda mujer

HELLINGER Aún quisiera decirte algo en relación a la Constelación de Frank que mencionaste. Si la imagen se realizara de la manera que acabamos de ver aquí, para ti rige el siguiente principio: en lo que a los hijos de Frank se refiere, tú no tienes ni derechos ni obligaciones. Eso es enteramente asunto de Frank y de su primera mujer.

DAGMAR Absolutamente de acuerdo.

HELLINGER Tan sólo eres la mujer de Frank, y nada más. Así, también puedes decirles a sus hijos: «Yo sólo soy la mujer de Frank; todo lo demás lo arreglan él y vuestra madre.» En consecuencia, si eres amable con ellos, él te debe algo, porque haces algo a lo que no estás obligada.

DAGMAR Soy amable con sus hijos.

HELLINGER Uno también es amable con otras personas; no se trata de eso. Me refiero a que hagas algo especial por ellos, por ejemplo, cocinar para ellos cuando visiten vuestra casa. Eso merece ser valorado especialmente. Frank debe reconocer que haces algo especial. Naturalmente, también entra en juego el amor hacia Frank; pero es algo especial, y él debe valorarlo.

DAGMAR Les hice regalos, fui amable en Navidades...

HELLINGER Eso es demasiado. De esta manera ocupas el lugar de la madre; no debes hacer eso. Sólo debes ser amable de una manera muy general; a la segunda mujer se le recomienda la máxima discreción. Frank hace lo que haya que hacer por los hijos. Tú lo apoyarás, pero manteniéndote en un segundo plano. Eso es lo que hay que tener en cuenta.

Aún existe otro aspecto más que es necesario tener en cuenta en una segunda relación. También en este caso rige el orden de origen. En un primer matrimonio, siempre se encuentra en un primer lugar la relación entre el hombre y la mujer; ésta tiene prioridad sobre todo lo demás. Cuando la pareja tiene hijos, frecuentemente la preocupación por los hijos cobra prioridad sobre el amor de los cónyuges, lo cual representa un trastorno del orden. Los hijos lo viven como un agobio. En un caso así, hay que restablecer el orden. La relación entre el hombre y la mujer tiene prioridad sobre la preocupación por los hijos. Es fatal cuando los padres se sacrifican por los hijos. Eso debe estar claro para todos.

En cambio, cuando el hombre ya tiene hijos de una primera relación, como en vuestro caso, en primer lugar es padre de sus hijos, y sólo en un segundo lugar es tu marido. O sea que, aquí, la solicitud por los hijos y el amor hacia ellos tienen prioridad sobre el amor hacia ti. Y tú tienes que reconocerlo. Si hubiera un conflicto en este punto, es decir, si dijeras: «Primero voy yo y después van tus hijos», éste sería un atentado contra el orden, con

consecuencias fatales para vuestra relación.

DAGMAR Es una buena advertencia.

HELLINGER ¿Algo más?

### Sí y no al tabaco

DAGMAR Esto no guarda ninguna relación con lo que dije antes, pero estoy pensando en que quiero dejar de fumar; quiero dejar este comportamiento autodestructivo. En este punto te pediría que me ayudaras, ya que lo haces bastante rápido.

HELLINGER *después de una pausa* Te haré una propuesta: cuando cojas un cigarrillo, acuna al niño abortado.

### Lo que calma los dolores de cabeza

ULLA Me encuentro mal. Esta mañana tuve un dolor de cabeza tan fuerte que no pude venir antes.

HELLINGER ¿Cómo eran los dolores?

ULLA Eran en la parte posterior de la cabeza y en la nuca. No parecía que tuviesen que ver con un resfriado.

HELLINGER ¿Sabes lo que significan los dolores de cabeza? Amor contenido. ¿Dónde tiene que ir el amor?

*Ulla suspira profundamente.*

HELLINGER ¡Espirar! Ya tienes un camino para hacerlo fluir; mirar amablemente es otro camino. ¡Sí, mírame amablemente! ¡Buenos días!

ULLA ¡Buenos días!

HELLINGER Otro camino es dejar que el amor salga a través de las manos. ¡Abre las manos hacia arriba! ¡Exacto, así! También así puede fluir. Espirando, mirando con amabilidad, y a través de las manos.

ULLA Muchas veces tengo la sensación de que no quiero lo suficiente a mi marido.

HELLINGER Sí, es cierto, no lo haces.

ULLA ¿Y eso desaparece poniéndome a su lado conscientemente?

HELLINGER Exacto.

ULLA Pero no fluye por sí solo, sino que una y otra vez tengo que hacerlo conscientemente.

HELLINGER No importa. Lo importante es que haga efecto. ¿Y al lado de quién tienes que ponerte además? Después, en la pausa, puedes preguntárselo a Sophie. Ella te contará de quién se trata y cómo se hace. ¿Algo más?

ULLA Más tarde.

## Honrar al padre y, con él, a Dios

HELLINGER ¿Aún hay algo que añadir?

HARTMUT Sí. Estuve como electrizado cuando Ute contó la historia de sus padres y tú dijiste que esa intromisión y esa arrogación se compensan a través del deseo de ser aniquilado. De pronto se me aclaran muchas cosas. Desde que cumplí trece años y durante toda mi adolescencia, mi madre se pasó noches enteras informándome sobre mi padre de una manera infame y negativa, sin que yo pudiera evitarlo. Eso seguramente perturbó la relación con mi padre. Después, la única relación con mi padre fue la risa homérica. Acabo de acordarme ahora.

Sólo estaba de acuerdo con mi padre cuando, en algún chiste estúpido, nos poníamos a reír al mismo tiempo. Nunca más me reí así con otra persona.

HELLINGER ¿Qué es exactamente la risa homérica?

HARTMUT Es una especie de... En el fondo, no llegué a saberlo exactamente. *Risas en el grupo.* En todo caso, nunca me reí así con nadie más. (*La risa homérica es una fuerte carcajada y se refiere a «la risa inextinguible de los dioses felices.»*) Quizás tenga que ver con este conocer los secretos de los padres el que muchas veces corriera riesgos muy altos. Así, por ejemplo, arriesgué cantidades importantes de dinero...

HELLINGER No, no, no. Toda descripción refuerza el problema. Hay que interrumpir inmediatamente una vez se haya dicho lo fundamental.

HARTMUT De acuerdo.

HELLINGER ¿Y cuál es la solución ahora?

HARTMUT El ejercicio espiritual del olvido.

HELLINGER Para ti, el ejercicio consiste en inclinarte ante el padre. ¡Y ves a Dios tras él!

## Rechazar la descarga

JAN Quisiera hacer una pregunta. Cuando, en una relación, uno ha ofendido gravemente a otro y éste se niega a darle al primero la posibilidad de reconciliarse a través de una conversación diciendo: «No, ya no quiero tener

nada que ver contigo», ¿qué puede hacer el primero?

HELLINGER Nada. ¿Qué podría hacer? Tiene que asumir las consecuencias de su comportamiento. Entonces vuelve a estar libre. De lo contrario, significaría que yo cometo una injusticia con el otro y acaso, después, ¿tendría éste aun que intentar que yo vuelva a encontrarme bien? Eso es imposible.

*Aquí termina la ronda.*

Constelación: La hija más joven está identificada con la madre de la madre

RUTH Me quedé enganchada por la frase de que la melancolía protege la felicidad secreta. Pero ahora estoy harta y quisiera configurar mi familia de origen y ocupar mi lugar en ella. Tengo la impresión de que...

HELLINGER No necesitas contarlo. Quieres hacerlo y, por tanto, lo hacemos. ¿Quiénes forman parte de tu familia de origen?

RUTH Mi padre, mi madre, mis hermanas gemelas y yo. La mayor de mis hermanas gemelas murió cuatro semanas después de nacer.

HELLINGER ¿Qué pasó?

RUTH Fueron prematuras. Estuvieron un buen tiempo en la clínica. Después, la madre pudo traer a la más joven a casa. La mayor se quedó en la clínica y allí murió.

HELLINGER ¿Aún hay otras personas que forman parte del núcleo familiar?

RUTH La hermana de mi padre murió de parto y, algo más tarde, un hermano de mi padre se ahorcó.

HELLINGER ¿Sucedió algo especial con los padres de tu padre?

RUTH Se dice que, después del suicidio del hijo, se reprocharon mutuamente por la desgracia.

HELLINGER Eso sirve para evitar el dolor y la aflicción. De acuerdo, ahora configura tu familia.

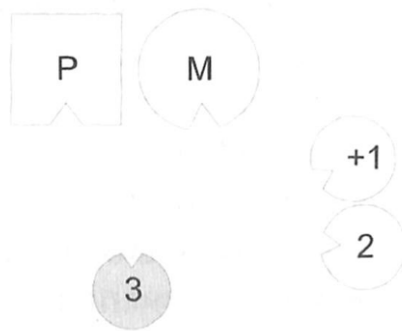

*Abreviaciones:*

- P      padre
- M      madre
- +1     hermana gemela mayor; murió cuatro semanas después de nacer
- 2      hermana gemela menor
- 3      **tercera hija (= Ruth)**

HELLINGER ¿Hubo reproches entre tus padres por la muerte del bebé?

RUTH Sí. Culparon a la clínica, pero también mi madre se hizo reproches a sí misma. Se los creyó cuando le dijeron que sería más fácil llevarse primero un bebé a casa para que fuera acostumbrándose. También hay reproches contra mi padre, que yo comparto. Pienso que si él hubiera impuesto su autoridad en casa, mi madre habría sacado también a la otra niña.

HELLINGER ¿Cómo se encuentra el padre?

PADRE En un primer momento, me encontraba muy bien con mi mujer. Tenía un buen contacto. Pero cuando se pusieron mis hijas aquí al lado, el contacto fue desapareciendo. Ahora noto un distanciamiento. A mi derecha noto un vacío; falta algo aquí. Mi hija menor, delante de mí, parece una maestra que me recrimina algo y pretende corregirme.

MADRE Ante mi hija menor me siento como en el banquillo. Tiene la mirada muy severa y enfadada, es una mirada acusatoria.

PRIMERA HERMANA GEMELA † Me duele mucho el hombro izquierdo. Es lo único que siento: que me duele el hombro y que el brazo izquierdo se me hace cada vez más pesado.

SEGUNDA HERMANA GEMELA Tuve un auténtico escalofrío cuando mi hermana menor se puso aquí enfrente; una auténtica rabia. Me sentí agredida. Esa sensación sólo cesó cuando miré a otra persona. Noto que necesito a mi

hermana gemela como apoyo. Ella es importantísima para mí. Mis padres están muy lejos.

HELLINGER ¿Cómo se encuentra la hermana menor?

**TERCERA HIJA** En un principio pensaba que tenía que subir los ánimos en la familia, y después se me ocurrió que debía enseñarles a mis padres cómo pueden encontrarse bien el uno con el otro. *Se ríe.*

HELLINGER Ésta es una identificación. Ella adopta el papel de otra persona anterior. La pregunta es: ¿de quién podría tratarse?

*A Ruth* ¿Qué sucedió en la familia de tu madre?

RUTH La madre de mi madre es la más joven de cuatro hijos. Sus tres hermanos mayores murieron de una enfermedad infantil en un plazo de quince días, cuando ella aún era muy pequeña. Ella fue la única que sobrevivió.

HELLINGER Con ella estás identificada. De ella has adoptado la melancolía y la sensación de ser responsable de que los padres se encuentren bien.

*A la hermana gemela muerta* Ahora siéntate delante de los padres y apóyate en ellos. ¿Qué tal así?

PRIMERA HERMANA GEMELA † Mucho más agradable. Los dolores en el hombro se van calmando.

*Hellinger modifica la imagen.*

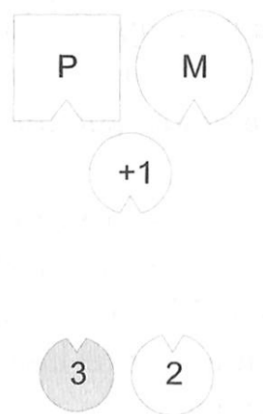

HELLINGER ¿Qué tal así para los padres?

PADRE Está bien así. Hay un buen contacto con mi mujer. Las hijas están presentes. La imagen es equilibrada.

MADRE Bien.

HELLINGER *a los padres* Poned cada uno una mano en la cabeza de la hija

muerta, como si la bendijerais con amor. ¿Qué ocurre ahora con la hermana menor?

**TERCERA HIJA** Fue un alivio inmediato cuando se me puso a un mismo nivel con mi hermana.

**SEGUNDA HERMANA GEMELA** Fue terrible cuando me apartaste de mi hermana gemela. La echo de menos. Pero puedo acostumbrarme a este lugar. Cuanto más tiempo estoy aquí, tanto mejor me encuentro.

**PRIMERA HERMANA GEMELA** † Está bien.

**HELLINGER** Cuando hayas tomado bastante de los padres, puedes ponerte al lado de tu hermana.

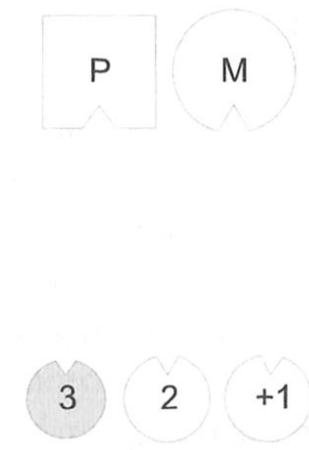

**HELLINGER** ¿Qué tal ahora?

**PRIMERA HERMANA GEMELA** † Está bien así.

**TERCERA HIJA** Está bien. Naturalmente pierdo importancia con todo esto. *Las tres hermanas se ríen.*

**PADRE** Está bien.

**MADRE** Sí, bien.

**HELLINGER a Ruth** ¿Quieres ponerte tú misma en tu lugar?

*Ruth ocupa su lugar y mira a su alrededor. Después, Hellinger introduce también a la madre de la madre en el lado de ésta, y, en el lado del padre, a la hermana de éste, que murió de parto, y a su hermano, que se ahorcó.*



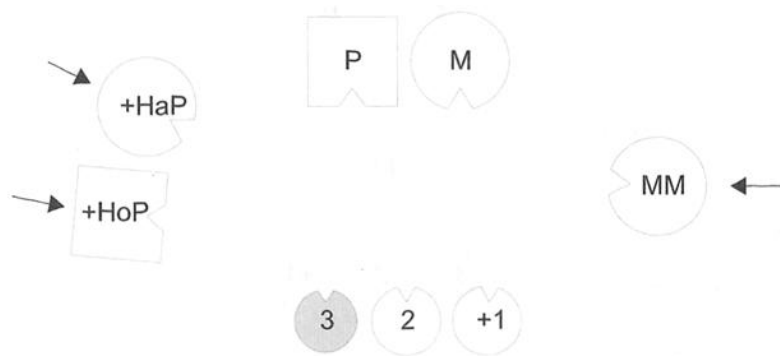

*Abreviaciones:*

+HaP hermana del padre, murió de parto

+HoP hermano del padre, se suicidó

MM madre de la madre

HELLINGER a Ruth ¿Qué tal para ti ahora que la abuela está allí? Tienes que ver a sus hermanos muertos a su lado, aunque no haya introducido aquí a los tres hermanos.

RUTH Mientras esté en ese lugar, está bien. Si se pone más cerca, se hace demasiado triste.

HELLINGER ¿Qué tal la abuela?

MADRE DE LA MADRE Bien.

HELLINGER Este es un lugar honroso.

Al padre ¿Qué tal el padre si sus hermanos muertos están allí?

PADRE Bien. Se acaba de llenar el vacío.

RUTH Para mí está bien así.

HELLINGER De acuerdo, ya está.

## Heredar con y sin precio

RUTH Heredé algunas piezas de cubertería de la hermana muerta de mi padre. Tenemos las mismas iniciales.

HELLINGER Tienes que devolverlas.

RUTH ¿Y cómo lo hago?

HELLINGER No sé quién entra en cuestión. Pero tienes que devolverla. ¿Lo comprendes?

RUTH Sí.

HELLINGER De lo contrario, sacas provecho de su desgracia, y eso no puede ser; tendría consecuencias fatales.

REPRESENTANTE DE LA MADRE Antes de que dijeras aquello de devolver la cubertería, notaba una presión en el pecho. En el momento que ella asintió, la presión desapareció.

RUTH Veo las cucharas de plata delante de mí. ¡Es curioso el valor tan grande que tienen para mí! Realmente tienen un significado muy especial. *Se ríe.*

HELLINGER ¿Sabes cómo se llama eso? Amor a la desgracia.

FRANK En relación a este desprendimiento me viene a la mente un anillo de rubíes que tengo de mi padrino, mi tío homosexual.

HELLINGER Éste sí lo guardaría.

FRANK No lo llevo nunca. Sólo lo tengo en el cajón de mi escritorio.

HELLINGER De acuerdo, pero lo tienes. Yo valoraría ese anillo.

FRANK ¿Simplemente debo dejarlo donde está?

HELLINGER Exacto. No hay reglas fijas al respecto, pero se nota en seguida si es bueno o no. Estas cosas están impregnadas de algo que actúa. Toman parte en la vida; no son simplemente objetos sin vida, objetos muertos. Es un hecho que ha de ser tenido en cuenta.

*A Ruth* Hay que regalar estas cucharas de plata a alguien más cercano.

RUTH Aún no se me ocurre nadie.

HELLINGER De acuerdo, simplemente lleva la imagen en tu interior.

WILHELM Aún tengo una pregunta al respecto. Dijiste que Ruth debería devolver la herencia o desprenderse de ella. ¿Qué ocurre a la inversa? ¿Existe también un derecho sobre una herencia, de manera que la persona tenga que aceptarla o incluso reclamarla?

HELLINGER A veces existe la obligación de hacerse cargo de algo.

WILHELM Es decir, ¿de aceptar algo si se recibe en herencia?

HELLINGER No, no siempre. Pero a veces la lealtad exige, por ejemplo, que una persona se haga cargo de un negocio.

WILHELM ¿Que se haga cargo del negocio de sus padres?

HELLINGER Sí. Y quien rechaza esta responsabilidad, quizás fracase con lo que él mismo elija. Depende de las circunstancias.

WILHELM Aún tengo otra pregunta más concreta: ¿qué ocurre cuando los padres de dos hijos le dicen a uno: «Tú no recibes nada», y al otro: «Tú lo recibes todo»?

HELLINGER En un caso así, el hijo que lo recibe todo, toma todo, y después, le da la mitad al otro. De esta manera, se hace justicia a todos.

WILHELM Esto responde enteramente a mi pregunta.

DAGMAR Yo también tengo una pregunta con relación a este tema. Pongamos por caso que una madre le deja a su hija una herencia, de manera que la hija probablemente se encuentre en dificultades inmensas ante las autoridades fiscales, y que incluso deba devolver más de lo que recibe, ¿es necesario que la hija acepte la herencia a pesar de todo?

HELLINGER Un hijo no tiene que hacerse cargo de las deudas de sus padres; eso pertenece al ámbito personal de los padres, y no al hijo.

DAGMAR O sea que ya antes puede decidir no aceptar la herencia.

HELLINGER Es absolutamente libre de hacerlo. Sin embargo, tiene que hacerlo de manera que esté en paz con los padres. Por eso, puede decirles tranquilamente que lo hará, pero cuando se dé el caso no está obligada a hacerlo realmente. Asimismo, cuando la herencia implica otros agravantes, como por ejemplo una injusticia con otros, es mejor que el hijo se distancie. De lo contrario, se verá implicado en la fatalidad ajena.

### Constelación: La culpa y sus secuelas

CLAUDIA Me gustaría configurar mi familia de origen ahora.

HELLINGER De acuerdo. ¿Quiénes forman parte de tu familia?

CLAUDIA Mi padre, mi madre, tres hijas. Al cabo de doce años, mi madre tuvo un hijo de otro hombre. A continuación, mis padres se separaron y mi madre contrajo otro matrimonio. Pero más tarde se divorció de ese hombre.

HELLINGER ¿Por qué se separaron tus padres?

CLAUDIA Durante mucho tiempo pensábamos que fue porque mi padre era alcohólico. Bebía bastante. Pero en el fondo se habían distanciado interiormente al cabo de muy poco tiempo.

HELLINGER ¿Y de qué parte eran las tías que perecieron en el campo de concentración?

CLAUDIA Eran hermanastras de mi padre, de la primera mujer del abuelo, que murió de parto con el sexto o séptimo hijo.

*Al elegir a las personas para la Constelación, Claudia le dice a la representante de su hermana menor* Tú emigraste al Canadá.

HELLINGER Al darle esta información, ella ya no puede sentir de manera inmediata. Suponiendo que sintiera el deseo de marcharse, ya no puede distinguir si este deseo es originalmente suyo o si fue creado por lo que tú dijiste.

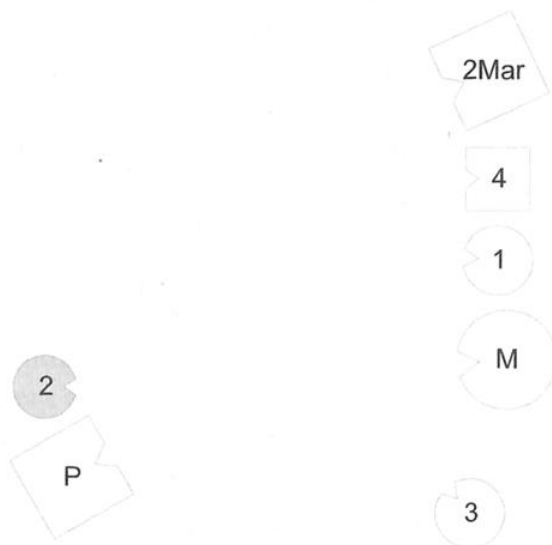

*Abreviaciones:*

- P padre
- M madre
- 1 primera hija
- 2 segunda hija (= Claudia)**
- 3 tercera hija
- 2Mar segundo marido de la madre, padre de 4
- 4 cuarto hijo

HELLINGER ¿Cómo se encuentra el padre?

PADRE Tengo que contenerme para no coger en brazos a mi hija. Noto que hay varias cosas que no están en orden. Me siento como si hubiera hecho algo malo.

*Padre e hija se sonríen.*

HELLINGER a Claudia ¿Cómo se siente el padre? ¿Con quién está identificado?

CLAUDIA Con su padre.

HELLINGER ¿Y cómo ve a su hija? Como a la primera mujer del padre. Estos dos reflejan la relación del abuelo con su primera mujer. Por eso, los introduciremos en seguida.

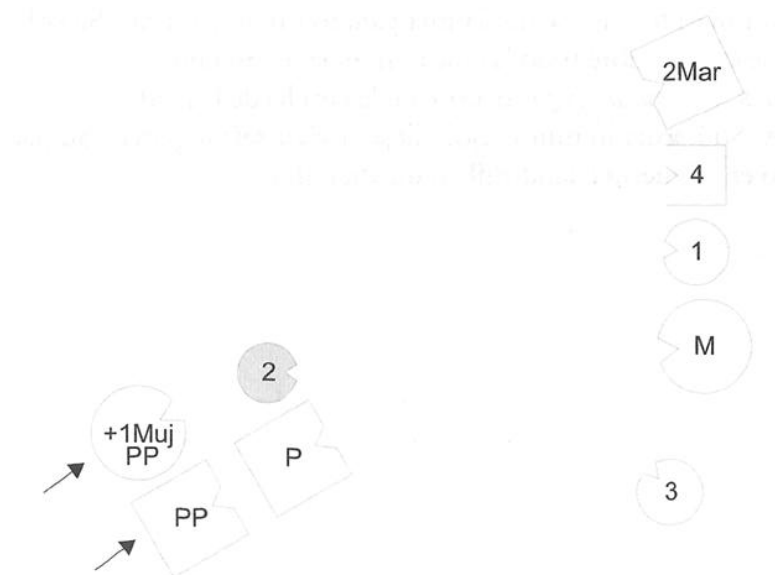

*Abreviaciones:*

PP padre del padre

+1 MujPP primera mujer del padre del padre; murió de parto

HELLINGER ¿Qué tal el padre ahora?

PADRE Noto de dónde vengo, pero no adónde quiero ir.

HELLINGER ¿Es mejor o peor?

PADRE En dos terceras partes, mejor.

HELLINGER Algo es algo. Y en la relación con la hija, ¿ha cambiado algo?

PADRE Muy poco.

HELLINGER ¿Qué tal la segunda hija?

**SEGUNDA HIJA** Ahora me es un poco más fácil estar aquí que antes. Antes, la otra esquina no me interesaba en absoluto. Pero me gustaría salir de aquí. Apenas puedo mirar hacia mi madre.

HELLINGER ¿Cómo se encuentra la madre?

MADRE Al configurarse la Constelación, cuando sacaste a mi marido, noté que de repente tenía aire, y cuando se fue mi hija menor pensé: «¡Gracias a Dios, también me he librado de ésta!» No tengo ninguna relación con nadie; solamente estoy un poco ofendida con mi hija mayor, pero no sé por qué. Cuando aparecieron el abuelo y su primera mujer, mi marido y mi segunda hija ganaron peso para mí. Se volvieron interesantes, sobre todo la chica; mi marido no tanto.



**SEGUNDA HIJA** Fue cuando vi a la mujer del abuelo.

**PRIMERA MUJER DEL PADRE DEL PADRE †** También lo noté.

**HELLINGER** Ella es la figura más significativa de todas.

**TERCERA HIJA** Yo me siento bien.

**MADRE** Yo no me siento en absoluto bien. Empiezo a sentirme mareada aquí. Y a éstos, aquí a mi izquierda, ni siquiera los percibo.

**CUARTO HIJO** Mientras me encontraba enfrente del primer marido de mi madre, me notaba muy agresivo. Eso cambió de golpe cuando se puso su padre detrás de él. Ahora, al lado de mi madre, empiezo a sentirme agresivo con ella. Siento un gran malestar aquí.

**HELLINGER** Ponte al otro lado del padre. ¿Qué tal así?

**CUARTO HIJO** Claramente mejor.

**HELLINGER** *a la madre* ¿Cómo te encuentras tú ahora?

**MADRE** No muy bien.

**HELLINGER** *a Claudia* La madre quiere marcharse. ¿Ha intentado suicidarse alguna vez?

*Claudia llora.*

**HELLINGER** ¿Quería hacerlo?

**CLAUDIA** A veces pienso que lo hará.

**HELLINGER** Sí, quiere marcharse. Ahora introduciremos también a su hermano muerto.

*Hellinger coloca al hermano muerto de la madre a la derecha de ésta.*

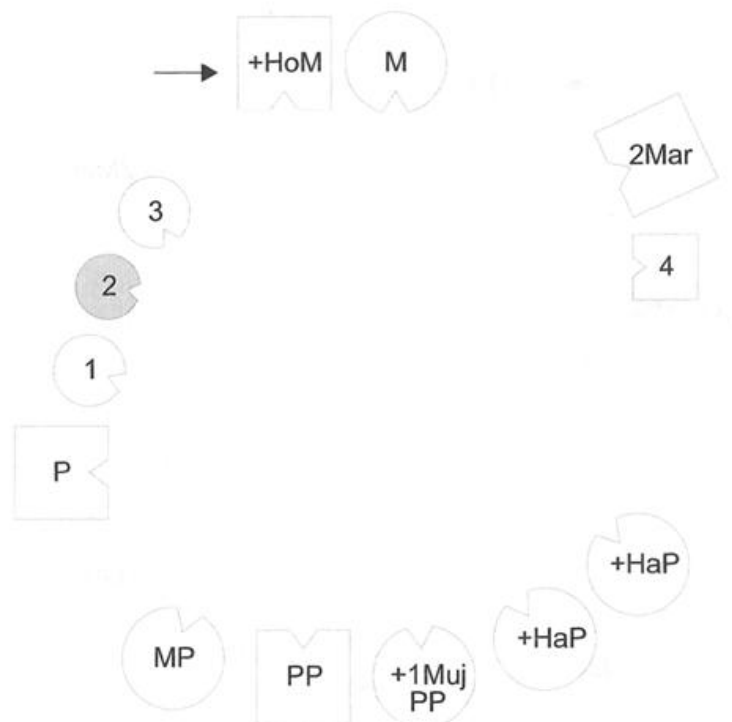

*Abreviaciones:*

+HoM hermano de la madre; murió seis semanas después de nacer

MADRE Eso está mejor.

CUARTO HIJO Para mí también.

HELLINGER Quizás estés identificado con él.

*A la madre ¿Bien así? ¿Ahora está bien para ti?*

MADRE Siento escalofríos en la cabeza y en la espalda. Por una parte es agradable, pero, por otra parte, también es estremecedor.

*Hellinger aún añade al padre de la madre, que murió en la guerra.*



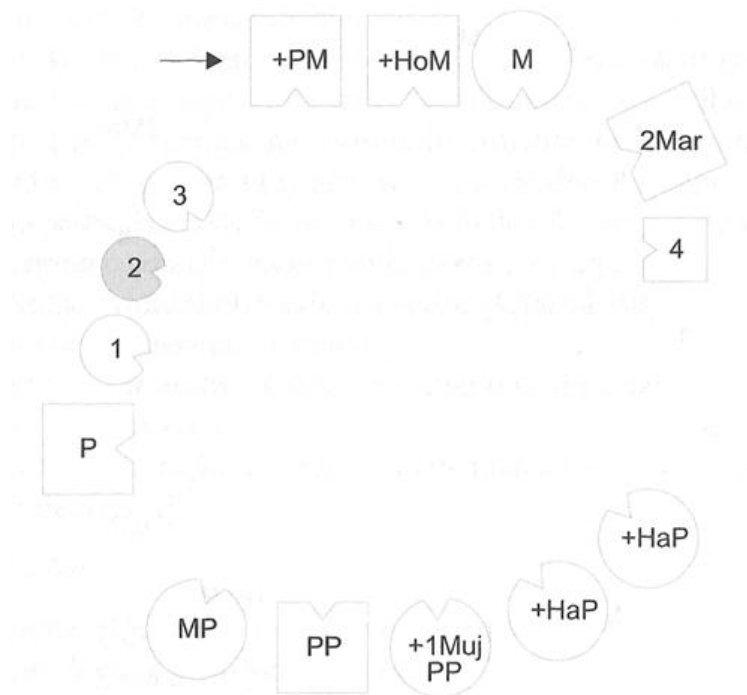

*Abreviaciones:*

+PM padre de la madre; murió en la guerra

HELLINGER ¿Qué cambia para el hermano de la madre?

HERMANO DE LA MADRE † Es un alivio que nuestro padre esté aquí.

MADRE Siento que pertenezco al grupo.

HELLINGER *al grupo* La idea, la imagen que tengo es que, si ella permaneciera allí durante un tiempo, podría volver a su familia actual y ocupar su lugar en ella.

*Hellinger hace que el padre y el hermano de la madre retrocedan un poco.*

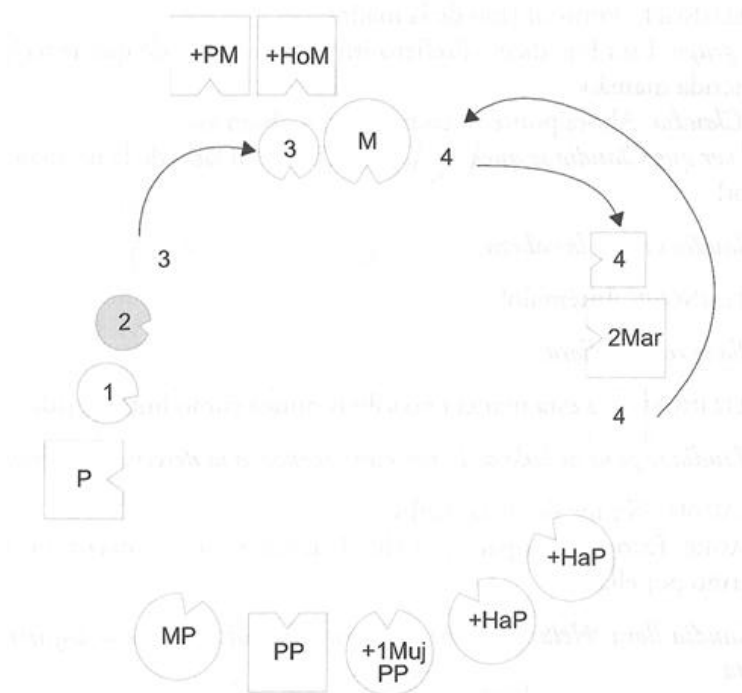

HELLINGER *a la madre* ¿Cómo te encuentras ahora?

MADRE Mejor, porque están aquí mi hermano *y* mi padre. Desde que están aquí, ha desaparecido la sensación de malestar. Ahora puedo mirar. Al mismo tiempo me siento aislada. A mi izquierda, hacia mi segundo marido y mi hijo, las cosas aún no están en orden.

SEGUNDO MARIDO Pienso que ella me tomó el pelo. Me falta alguien a mi lado.

*Hellinger coloca al hijo al lado de la madre.*

CUARTO HIJO Aquí me empiezan a sudar las manos. Me gustaría mirar hacia él (*al hermano muerto de la madre*).

*Hellinger pone al hijo a la derecha de su padre.*

CUARTO HIJO Aquí me encuentro mejor.

TERCERA HIJA Yo no me encuentro tan fabulosamente bien.

HELLINGER Ponte al lado de la madre.

*Al grupo* Esta hija dice: «Prefiero irme yo en lugar de que te vayas tú, querida mamá.»

*A Claudia* Ahora ponte tú en tu lugar. ¿Bien así? *al ver que Claudia se queda dudando* ¡Ponte al lado de la hermana menor!

*Claudia sacude la cabeza.*

HELLINGER ¡Inténtalo!

*Ella se resiste y llora.*

HELLINGER De esta manera no sabrás nunca cómo hubiera sido.

*Claudia se pone al lado de la hermana menor, a la derecha de la madre.*

CLAUDIA No me fío de la madre.

MADRE Estoy preocupada por ella. Cuando se acercó más a mí, sentía cariño por ella.

*Claudia llora. Hellinger pone al hermano de la madre a la izquierda de ésta.*

HELLINGER *a Claudia* ¿Qué tal ahora?

*Ella asiente con la cabeza.*

PRIMERA HIJA *a Claudia* Cuando te pusiste a mi lado como hermana, de golpe me sentí mareada.

HELLINGER *a la hermana mayor* Ponte también tú al lado de las hermanas. ¿Qué tal así?

PRIMERA HIJA Sí, así está mejor.

PADRE Poco a poco me gustaría saber qué he hecho de malo.

HELLINGER Ésta es la pregunta de tu padre; y es su sentimiento. Lo adoptaste de él. Prueba a ponerte al lado de las hijas.

PADRE Así me va bien.

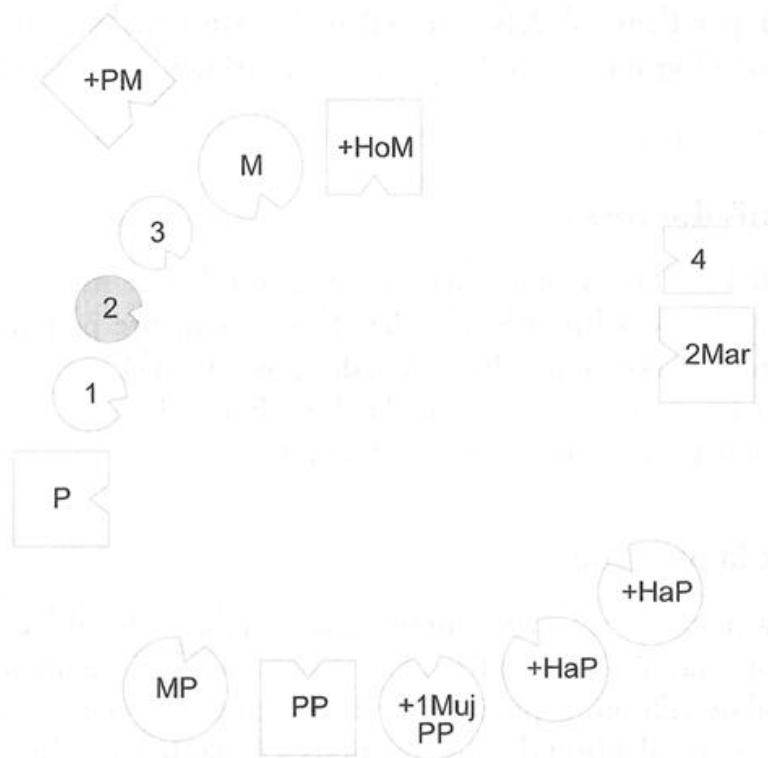

SEGUNDO MARIDO Noto una ligera tensión en los hombros. Desde que el hermano de mi mujer está a su lado, yo también quisiera ir con ella.

HELLINGER A través de él, la ves bajo otro aspecto.

A *Claudia* ¿Está bien así?

*Claudia se ríe y asiente con la cabeza.*

HELLINGER De acuerdo, ya está.

### Una ronda corta

A continuación, sigue una ronda corta. Su efecto es comparable al de una siesta después de una comida copiosa: le permite al grupo volver a la tranquilidad y recuperar fuerzas para el trabajo posterior. Uno tras otro, los participantes tienen la posibilidad de hablar de sus reacciones, hacer preguntas y trabajar lo que quedó pendiente. De esta manera, todos saben lo que preocupa a cada uno, reparan en lo que aún está pendiente y debe ser trabajado, tanto para el individuo como para el grupo, y ven lo que tiene prioridad o lo que aún debe esperar.

## Sobre mis dos pies

ANNE Desde esta mañana, tengo la sensación de que me resulta más fácil aguantarme sobre mis dos pies. Frecuentemente pongo todo el peso en un pie; el otro más bien sirve de apoyo. Con el consejo que me diste para la respiración me es más fácil respirar. Si lo hago de esta manera, puedo aguantarme sobre mis dos pies.

## Huir de la plenitud

IDA Esta mañana, mientras Sophie estaba trabajando, me dije: «No puedo soportarlo, toda esta felicidad y esta desdicha.» Sentía una gran necesidad de salir por la puerta, pero finalmente me quedé aquí.

HELLINGER La plenitud de la dicha unida a la desdicha es difícil de soportar.

IDA Es difícil de soportar.

HELLINGER Por eso, algunos se retiran y prefieren volverse depresivos. Eso resulta más cómodo. La depresión es la vida más fácil. ¡Mira a los ojos a la felicidad, como a un desafiador!

## La plenitud y la sensación de estar completo

WILHELM Me encuentro bien. A lo largo de la mañana, me vino a la mente una idea curiosa: estuve pensando que, en el fondo, ya estaba bastante completo; ya no necesito tanto.

HELLINGER Exacto. Te diré algo de la sensación de estar completo y de dónde nace. La sensación de estar completo brota cuando cada uno que pertenece a mi sistema ha recibido su lugar en mi corazón. Éste es el auténtico sentido de estar completo. Sólo desde esta plenitud, la persona se halla libre de desarrollarse. Aunque sólo falte uno de los que forman parte de su sistema, la persona se siente incompleta.

A *Claudia* Supongo que para ti, Claudia, también será así; ahora te sientes completa, después de haberlos visto a todos delante de ti.

*Claudia asiente con la cabeza.*

HELLINGER Exacto.

SOPHIE Me encuentro bien. Estoy presente en todo lo que ocurre aquí; un poco cansada, pero bien.

HELLINGER Algo así ya puede dejarte cansada.

*Sophie se ríe.*

KLARA Noto que, desde que te hice aquella pregunta esta mañana y tú me

respondiste, me siento tremendamente aliviada.

HELLINGER Ese llegar a la plenitud, ese llegar a estar completo, lo mostraste maravillosamente ayer. Bien.

*Al grupo* Aún os contaré una historia sobre esta plenitud. Si os abandonáis a la historia, quizás, aun mientras estéis escuchando, se produzca lo que en ella se cuenta.

### *La Fiesta*

*Alguien se pone en camino y, al mirar hacia adelante, a lo lejos distingue la casa que le pertenece. Sigue caminando hacia ella y, al llegar, abre la puerta y entra en una habitación preparada para una fiesta.*

*A esta fiesta acuden todos los que han sido importantes en su vida; y todo el que asiste trae algo, se queda un tiempo – y se va.*

*Así, pues, llegan a la fiesta, cada uno con un regalo que ya ha pagado por completo, sea como fuere: la madre – el padre – los hermanos – un abuelo – una abuela – el otro abuelo – la otra abuela – los tíos y las tías – todos los que hicieron sitio por ti – todos los que te cuidaron – los vecinos quizás – amigos – maestros – parejas – hijos: todos los que tuvieron importancia en tu vida, y los que aún la tienen. Y cada uno que llega trae algo, se queda un poco – y se va. Al igual que los pensamientos que llegan, traen algo, se quedan un poco – y se van. Y al igual que vienen los deseos o el dolor. Todos traen algo, se quedan un poco – y se van. Y también la vida: viene, nos trae algo, se queda un poco – y se va.*

*Después de la fiesta, la persona se encuentra colmada de regalos, y sólo permanecen a su lado aquellos a quienes les corresponde quedarse aún un tiempo. Así, se acerca a la ventana y se asoma: allí ve otras casas, sabe que en su día también allí habrá una fiesta, y él irá, llevará algo, se quedará un poco – y se irá.*

*También nosotros nos encontramos aquí en una fiesta, trajimos algo y tomamos algo, aún nos quedamos un poco – y nos vamos.*

### Querer y respetar

HARTMUT Siento mucha alegría por los demás, mucha más alegría que compasión. Al ver las soluciones, comienzo a sentir una inmensa alegría por los demás.

Antes de ayer por la noche, cuando me fui, aún no había integrado a los familiares muertos que no llegué a conocer. Entre ellos también se encuentran

los dos únicos hermanos de mi padre. Eran ocultistas y yo nunca hablaba de ellos. Eran un auténtico tabú. A la tía llegué a conocerla en su época espiritista, de médium automático, con todo tipo de síntomas de posesión. Al tío no lo conocí. Nadie lo mencionaba, excepto esa tía, y según todos los relatos de testimonios, el tío...

HELLINGER No necesitamos los detalles. Es suficiente que sepas que forman parte de tu familia, y que les des un lugar digno. Acabas de hablar de manera muy despectiva de ellos.

HARTMUT ¿Se notaba?

*Risas en el grupo.*

HELLINGER Eso no se puede esconder.

HARTMUT Mis sentimientos son en gran parte positivos. Yo quería a esa tía.

HELLINGER No es cuestión de querer, sino de respetar a las personas. Eso es mucho más.

## Igual entre iguales

THEA Tengo la cabeza muy clara y es una sensación muy estimulante.

HELLINGER Cuando cede la inocencia, aparece la claridad.

THEA *se ríe* Es posible. Se me pasaron muchas cosas por la cabeza. Me resulta muy importante la distinción entre «aceptar algo» y «respetarlo». Hasta ahora no hacía esta diferencia, pero ahora veo clarísimo que existe una diferenciación y que, después de aceptar, el respetar es el paso siguiente. Así lo siento de momento.

HELLINGER Aquí no cabe el aceptar. Cuando aceptas algo, actúas como si tuvieras también la posibilidad de rechazar el hecho de que sea como es.

THEA En principio estaba contenta de haber llegado hasta aquí.

HELLINGER No es suficiente, de ninguna manera.

THEA También lo noté.

HELLINGER Lo fundamental es el asentimiento sin pena y sin segundas intenciones. Respetar algo significa tomar algo tal como es. Respetar a una persona supone tomarla tal como es, tomar su destino y sus implicaciones tal como son. Esta actitud es muy humilde y mantiene las distancias. Pero justo en esa distancia se hallan la solicitud auténtica y una fuerza que actúa silenciosamente. Sólo quien está en sintonía con el destino recibe de él, a veces, la fuerza de cambiarlo.

THEA Sí, creo que éste es un punto importante. Muchas veces mezclo con

demasiada facilidad mi propio destino con el de otros...

HELLINGER La confesión de tus pecados no sirve de nada. Siempre que una persona se rebaja con una interpretación o un comentario de este tipo, no hace más que perjudicarse. No he visto ningún caso en que las consecuencias hayan sido positivas. De esta manera, dices: «¡Por favor, acéptame, porque soy tan pequeña!» El otro, sin embargo, se irrita, puesto que con esta actitud lo colocas en una posición superior, privándolo de la libertad de ser igual entre iguales.

### Claridad reconciliadora

ROBERT Estoy muy impresionado de ver cómo, poco a poco, empiezan a notarse los efectos de lo que trabajé anteaer. Pienso en las imágenes que configuré: mi hija y mi hermana pequeña muerta detrás. Por lo visto, estuve muy dolido por su muerte, pasando por alto a otros y siendo injusto con ellos, especialmente con mi mujer.

*Robert se muestra muy conmovido.*

HELLINGER Tienes que decírselo. Eso reconcilia.

### Mantenerse alerta

CLAUDIA Sigo pensando en la nueva imagen de mi familia y, poco a poco, empiezo a comprender todo lo que contiene.

HELLINGER Es algo que aún puede seguir actuando durante mucho tiempo.

CLAUDIA Mencioné lo del posible suicidio de mi madre porque durante una época creí que en algún momento se quitaría la vida. Ahora lo comprendo. Pienso que, de momento, dejaré que la imagen vaya actuando.

HELLINGER Cuéntaselo a tu madre. Enséñale la imagen y dile lo que supuso para todos el que su hermano estuviera a su lado. ¿No le querías traer un regalo de cumpleaños de este curso?

CLAUDIA *se ríe* Ayer pensé que lo mejor era no ir a verla.

HELLINGER Ya lo has estropeado, ¿te das cuenta?

CLAUDIA Intenté estropearlo.

HELLINGER Lo has estropeado y ya no se puede recuperar. Algunos piensan que, una vez realizado un acto, serán libres. Una vez realizado un acto, nadie es libre. Antes se es libre.



## Contenerse: alerta y con fuerza

LEO Me siento algo más perteneciente. En lo que a mi casa se refiere, estoy curioso de ver lo que haré.

HELLINGER Debes estar curioso y dejarte sorprender por lo que cambia por sí solo, sin que intervengas directamente y sin tu intención. Eso requiere una gran fuerza. Requiere la fuerza de contenerse. Por otra parte, la fuerza que a ti te exige el contenerte les llega a los demás.

FRANK En mi interior se mueven bastantes cosas, y es una buena imagen para mí simplemente esperar hasta que pase algo por sí solo; no apartarlo, sino aguantar.

HELLINGER ... esperar encarándolo.

## Los límites de la inocencia

JONAS Me preocupa cierto asunto y me gustaría que me dijeras algo al respecto. Durante los últimos diez años me he ido acercando más y más a mi padre, descubriendo un amor maravilloso. En virtud de esa confianza él me dijo que, durante la guerra, cuando tenía veinte años, tuvo que hacer la guardia en un campo de concentración. Recordándolo me siento en el filo de la navaja, y quisiera poder salir de eso.

HELLINGER No dejó que lo pusieran.

JONAS ¿Él mismo se puso?

HELLINGER Tuvo que hacerlo.

JONAS No puedo aceptar a mi padre en ese punto.

HELLINGER No tienes ningún derecho a juzgarlo.

Hace un tiempo, por televisión vi un reportaje sobre una poetisa yugoslava obstinada en levantar un monumento por un soldado alemán. Éste había sido enviado a un comando de fusilamiento con la orden de fusilar a un grupo de partisanos. Él, sin embargo, se negó a levantar el arma, se fue al lado de los partisanos y se dejó ejecutar con ellos.

Bien, ¿y este hombre qué es? ¿Es bueno o es malo? ¿Qué hizo realmente? Rehuyó su destino. Si hubiera disparado, diciéndose: «Estoy implicado en mi grupo, y éste, por su parte, está implicado en su grupo, y el Destino quiso que yo les tenga que disparar en vez de dispararme ellos a mí, y yo asiento a ello, sean cuales fueran las consecuencias.» Eso es grandeza. Pensar que puedo rehuir el destino eligiendo la muerte es fácil. ¿Comprendes?

Debes respetar que tu padre se encontrara en una situación así, y a ti no te interesa en absoluto. No debes encontrarlo ni bueno ni malo: ni una cosa ni la

otra.

JONAS Yo veo más.

HELLINGER Eso también significa grandeza para ti, y respeto ante las fuerzas del Destino.

### El alivio de permanecer en el presente

ULLA En mí hay un movimiento que va y viene entre la cabeza y las manos. Cuando me siento totalmente presente, mis manos están calientes y llenas de energía. Cuando pienso qué tonto fue que no estuviera esta mañana, empiezo a tener dolor de cabeza.

HELLINGER Tienes que decir: «Fui tonta, y ahora cargo con las consecuencias.» Así vuelve a funcionar.

*Ulla se ríe.*

### Centrarse en los gestos que se realizan interiormente

DAGMAR Estoy llena de impresiones. De momento, lo más importante para mí son los gestos que se realizan interiormente. Una y otra vez me encuentro inclinándome ante mi madre y reconociendo mi sistema de origen y a mi familia. Todo eso es muy positivo para mí.

Lo que aún quisiera solucionar es más bien de carácter profesional. Me gustaría saber más acerca de cómo tratar a clientes que fueron víctimas de un abuso sexual; es decir, aquellos casos en que no se respetaron los límites en este ámbito.

### Incesto: ¿Cómo ayudar a las víctimas?

HELLINGER Frecuentemente, el abuso sexual de menores en el incesto es la consecuencia de un desequilibrio entre el dar y el tomar. Una constelación muy común es la de una mujer que ya estuvo casada anteriormente y tiene un hijo o una hija. Más tarde, se casa en segundas nupcias con un hombre que aún no tiene hijos, produciéndose así el desnivel correspondiente. El hombre debe cuidar del niño, aunque no sea suyo; es decir, tiene que dar más de lo que recibe. Quizás, la mujer incluso se lo exija expresamente, resultando aún mayor la diferencia entre el dar y el tomar, entre ganancia y pérdida. Así, pues, en ese sistema se crea la necesidad irresistible de llegar a un equilibrio, y el camino más fácil es que la mujer le ofrezca al hombre su hijo si se trata de una niña,

como compensación. Muy frecuentemente, ésta es la dinámica familiar de trasfondo en el incesto; aunque también existen casos con otras dinámicas.

Aquí —de manera muy obvia en el caso de un desequilibrio entre el dar y el tomar, pero también en las demás formas de abuso sexual de menores—, casi siempre se encuentran implicados ambos padres, a saber, la madre, en un segundo plano, y el padre, en un primer plano, y mientras no se llegue a una visión de conjunto, no hay solución.

¿Cuál sería, pues, la solución? Primeramente, parto del supuesto de que estoy tratando con la víctima y que mi interés debe ser el de ayudar a la víctima. Mi interés como terapeuta no puede ser el de perseguir a los perpetradores, ya que no le ayudaría en absoluto a la víctima. Cuando una mujer, por ejemplo en un grupo, cuenta que fue abusada por su padre o por su padrastro, le digo que se imagine a su madre y que le diga: «Mamá, por ti lo hago con gusto.» De repente hay otro contexto. Y le digo que se imagine al padre y que le diga: «Papá, por mamá lo hago con gusto.» De repente, la dinámica oculta sale a la luz y nadie puede comportarse como antes.

En caso de tratarse de una situación actual, es decir, si trato con uno de los padres, por ejemplo con la madre delante de su hijo le digo a la madre: «Su hijo lo hace por usted», y le pido al hijo que le diga a la madre: «Por ti lo hago con gusto.» En ese momento se acaba el incesto. Ya no puede seguir.

Si también está presente el hombre, le pido al hijo que le diga: «Lo hago por mamá, para compensar.» Entonces, el hijo se percibe como bueno y sabe que es bueno. Ya no necesita sentirse culpable.

Un segundo aspecto de la solución consiste en ayudar al hijo a recuperar su dignidad, ya que vive el incesto como una deshonra. Para este fin le cuento una pequeña historia de un tal Johann Wolfgang.\* Éste escribió el poema «La rosa en el zarzal», que termina con estas palabras: «Arrancó el chico salvaje la rosita del zarzal. Defendiéndose ella, lo pinchó; de nada le vale llorar, ahora tendrá que sufrir. Rosita, rosita roja, rosita en el zarzal.» Y después le confío un secreto: ¡La rosita aún desprende olor!

Tercero: para muchos niños, la vivencia también es de placer. Sin embargo, no pueden fiarse de esta percepción de que fue o es placentero, ya que en la conciencia, sobre todo por parte de la madre, se les dice que es malo. En consecuencia, se sienten confundidos. El niño debe tener la posibilidad de admitir que fue placentero si realmente fue así. Al mismo tiempo necesita la seguridad de que, aunque fuera placentero, él o ella es siempre inocente. Si se condena el placer, la sexualidad aparece bajo un aspecto extraño, como si fuera

---

\* *Johann Wolfgang Goethe. (N. de la T.)*

algo horrible. En realidad, el incesto sólo anticipa una experiencia necesaria. Dicho de una manera más frívola: algo que forma parte del desarrollo humano llega demasiado pronto para el niño. Si le transmito eso a la víctima, la alivio.

Un cuarto punto es la imagen de que el niño se verá frenado en su desarrollo posterior. Así es. El niño está cohibido en su desarrollo porque a través de la sexualidad — en este caso no cabe hablar de «consumación», eso iría demasiado lejos, pero sí de una «experiencia sexual» —, se crea un vínculo entre el niño y el abusador. Por tanto, más tarde, este chico no puede tener ninguna nueva pareja sin antes reconocer y valorar ese primer vínculo. Si la experiencia es condenada y el abusador perseguido, el niño lo tiene difícil. En cambio, pudiendo reconocer abiertamente ese primer vínculo, lo integra en la nueva relación. Así, aquella experiencia queda guardada y solucionada. Tratando este tema con indignación, se evita la solución y se perjudica a la víctima.

CLAUDIA Y si no fue placentero ni bonito para el niño, ¿cómo afecta eso al vínculo?

HELLINGER El vínculo se crea a pesar de todo. Pero, en todo caso, fuera una experiencia placentera o de dolor, el niño tiene el derecho de estar enojado con el abusador, ya que, sean cuales fueran las circunstancias, se comete una injusticia con él. Así, pues, debe decirle al abusador: «Me trataste injustamente y no te lo perdonaré nunca.» En ese momento pasa la culpa al abusador, se distancia y se retira. Sin embargo, no necesita ser un enojo apasionado, que le reproche lo pasado. Las emociones fuertes aún lo atarían más al abusador. El distanciamiento claro, en cambio, le hace libre. Ni la lucha ni los reproches pueden llevar a la solución. En cualquier contexto, una solución auténtica siempre encierra también el desapego, el alejarse de algo o de alguien. A través de la lucha no puede encontrarse la solución, ya que la lucha une a las personas.

Aún hay otro aspecto fundamental desde el punto de vista sistémico. Sistémicamente, el terapeuta siempre debe aliarse con la persona condenada; es decir, en cuanto trabajes con este tema, tienes que darle al abusador un lugar en tu corazón.

DAGMAR ¿En el mío?

HELLINGER Sí, en tu corazón. De lo contrario, no puedes encontrar ninguna solución, tampoco para la víctima. Debes partir de la base de que el abusador está implicado sistémicamente. No sabes cómo, pero, si vieras las implicaciones, lo comprenderías. De este modo tienes otro acceso para manejarlo. Aproximadamente es eso. ¿Lo he dejado claro?

JOHANN Me extraña que el niño o la víctima no perdone al abusador. ¿A pesar de todo, puede distanciarse?

HELLINGER Perdonar es un acto arrogante, que no le corresponde a un hijo. Si

perdona, es como si también pudiera tomar sobre sí la culpa. Ninguna persona debe perdonar, excepto en caso de una culpa mutua. En ese caso, a través del perdón, las personas se permiten comenzar de nuevo. El niño sin embargo, debe decir: «Fue muy grave. Te dejo a ti con las consecuencias y, a pesar de todo, hago algo bueno de mi vida.» Si, más tarde, el niño, a pesar de haber sufrido un abuso sexual, llega a vivir una relación de pareja feliz, también supondrá un alivio y una descarga para el abusador. Si, por el contrario, la víctima no se permite que las cosas le vayan bien, también se venga, al mismo tiempo, del abusador. En el fondo, las cosas son totalmente diferentes que en la superficie.

CLAUDIA En muchos casos, cuando el abuso supuso mucho placer para el niño, éste se dirige de la misma manera también a otros adultos, recibiendo así cada vez más golpes y desencadenando toda una avalancha de «eso no puede ser» y de «eso es malo».

HELLINGER Cuando el niño o la niña se acerca de esta manera a otros adultos, con ello les dice a los padres: «Soy una fulana, y yo misma tengo la culpa del abuso; vosotros no tenéis por qué tener ninguna mala conciencia.» Es nuevamente el amor del hijo o de la hija el que se expresa en ese comportamiento. Si así se lo explico al niño, también en este contexto se sabe bueno. Siempre hay que buscar el amor. Una vez llegado al amor, también se encuentra la solución.

DAGMAR Donde yo no noto en absoluto este amor es en los casos de pornografía infantil.

HELLINGER Este tipo de objeciones te impide el acceso.

DAGMAR No entiendo lo que quieres decir.

HELLINGER Hay que contar con la premisa del amor en toda la línea. Puedo considerar algo realmente fatal sin condenar a nadie. Siempre tengo que buscar la manera de solucionar las implicaciones sistémicas; sobre todo, la manera de solucionarlas para la víctima. Si la víctima se distancia de todo eso, dejando la culpa y las consecuencias de sus actos con los abusadores, y si logra convertirlo en algo bueno para ella misma —sea lo que sea—, lo pasado está pasado y solucionado para la víctima. En cambio, en cuanto entran en juego los afectos, como cuando se dice que hay que «entregar al vil abusador a la justicia», se cierra el paso a la solución para la víctima. Un terapeuta que se abandona a tales afectos perjudica al cliente.

Aportaré un ejemplo: una vez, en un grupo para psiquiatras, hubo una psiquiatra que, llena de indignación, contó de una cliente que había sido violada por su propio padre. Entonces le dije:

—Configura el sistema.

Después, le dije que se pusiera ella misma en el lugar que, según su opinión, le correspondía. Ella se puso al lado de la cliente: inmediatamente, todos en el sistema se enfadaron con la terapeuta, nadie se fiaba de ella. A continuación, la puse al lado del padre: todos en el sistema se calmaron y confiaban en ella, y la cliente se mostraba muy aliviada.

*Imagen de esta Constelación*

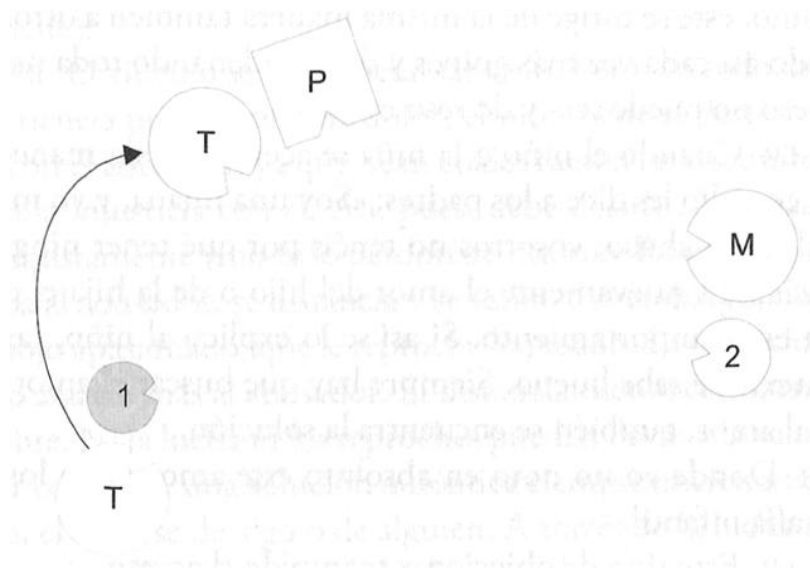

*Abreviaciones:*

- P      padre
- M      madre
- 1**      **primera hija (= cliente)**
- 2      segunda hija
- T      terapeuta

HELLINGER No se puede excluir a nadie de un sistema, excepto en caso de crímenes muy graves, y el incesto sólo muy raras veces se cuenta entre éstos. La solución se halla en reintegrar a todos los que fueron excluidos. Eso se logra con más facilidad si el terapeuta no sólo se centra en el padre como abusador que aparece en un primer plano, sino también en la madre como secreta perpetradora, como eminencia gris del incesto. Cuando el terapeuta únicamente se alía con la víctima, y no con el sistema en su totalidad, su modo de trabajar

agrava aún más la situación. Ésta es la consecuencia, y su alcance es muy extenso.

¿Qué ayuda a los abusadores?

BRIGITTE ¿Y qué haces cuando tratas con los abusadores?

HELLINGER Únicamente hablaría con ellos individualmente y en un contexto protegido. Primeramente les preguntaría si ellos ven un camino que ayude a la víctima a librarse del acto incestuoso y a trocar el dolor sufrido y sus consecuencias en algo positivo. En ese momento, ellos ya no necesitan defenderse y yo gano su colaboración. Un primer paso en esa dirección sería que sintieran lo ocurrido. Ese dolor es, en primer lugar, un proceso interior. A veces, sin embargo, también es bueno expresarlo ante el niño: «Siento lo que hice contigo.» Esas palabras descargan a la víctima y le ayudan más que la persecución del abusador. Pero no debe pasar de aquí.

Los abusadores no deben ni explicar ni justificar ni paliar ni condenar su comportamiento ante la víctima. Tampoco deben confesarle su culpa, ni tampoco pedirle perdón, o esperar o exigir cualquier otra cosa que fuera una descarga para ellos mismos. Eso sería otro abuso más, una carga adicional para el niño, que nuevamente le vincularía a ellos. Lo mismo puede decirse respecto de las madres cómplices.

Aun los padres culpables siguen siendo padres, es decir, conservan una posición antepuesta y superior en relación con los hijos. Por tanto, tampoco debe discutirse el asunto ni entre padres e hijos a solas, ni ante terceros, por ejemplo, ante un terapeuta. Estas conversaciones humillan a los padres ante sus hijos, y también humillan a los hijos, aunque aparentemente se les haga justicia. Los padres humillados están perdidos para sus hijos.

Cuando se llega a un proceso judicial, aconsejo a los abusadores que acepten la pena sin intentar mitigarla mediante subterfugios o peritajes. Esta es la manera más segura de recuperar su dignidad.

Frecuentemente, los abusadores, aparte de recibir la pena justa, también se convierten en blanco de toda una campaña. O se sospecha de un inocente sin que éste se pueda defender, ya que la mera sospecha cae como una chispa en un campo de paja seca, presa fácil del fuego. A estas personas les cuento una pequeña historia:

*El Silencio*

*En un congreso de psicoterapia, un psicólogo famoso dio una conferencia sobre lo femenino y, durante la discusión, se vio violentamente atacado por un grupo de mujeres jóvenes. Éstas eran de la opinión de que las mujeres aún recibían un trato sumamente injusto y que era arrogante que un hombre, en presencia de mujeres, osara hablar de lo femenino. El psicólogo, que obviamente había hablado con las mejores intenciones, se sentía acosado y juzgado injustamente, ya que parecía que no tenía mucho que oponer a los argumentos de las jóvenes.*

*Al terminar, empezó a reflexionar sobre qué habría hecho mal. Discutió el caso con sus compañeros y, finalmente, decidió pedir consejo a un hombre sabio.*

*El sabio le dijo:*

*– Las jóvenes tienen razón. Aunque ellas mismas no tienen dificultades para imponerse a los hombres, como tú mismo notaste, y probablemente tampoco habrán sufrido ninguna injusticia grave. Pero ellas toman sobre sí la injusticia sufrida por otras mujeres, como si ellas mismas la hubieran vivido, sacando, como el muérdago, sus fuerzas de un tronco extraño. Así, pues, no tienen un gran peso propio y en el amor quedan relegadas a las personas de su misma condición; pero ellas ayudan a aquellas que vienen detrás de ellas, ya que uno siembra y el otro recoge.*

*– Todo eso no me interesa – respondió el psicólogo –. Quisiera saber qué debo hacer si otra vez me encuentro en una situación así.*

*– Haz como aquel que es sorprendido por una tormenta en un campo abierto: busca un refugio y espera hasta que la tormenta haya pasado. Después, sal de nuevo y saborea el aire fresco.*

*Cuando el psicólogo se encontró de nuevo entre sus compañeros, éstos le preguntaron qué le había aconsejado el sabio.*

*– Ay – dijo –, no lo recuerdo bien. Pero creo que me dijo que saliera más veces al aire libre, aunque hubiera tormentas.*

## La indignación

HELLINGER También aquellas personas que ayudan en vez de perseguir, que intentan guiar tanto a las víctimas como a los perpetradores para que encuentren maneras de llevar a un futuro positivo el dolor y la culpa, a veces se convierten en blanco de indignación. Ya que los indignados se sienten al servicio de una ley imperiosa, sea la ley de Moisés, la ley de Cristo, la ley de los cielos, la «ley moral natural», la ley de un grupo, o simplemente aquello que un ciego *Zeitgeist* nos imponga. Cualquiera que sea el nombre de esa ley, les confiere a los indignados un poder sobre los perpetradores y sobre las víctimas,



justificando toda injusticia que cometan con otros. La pregunta es: ¿cómo pueden reaccionar los terapeutas que topan con esta indignación sin perjudicar ni a las víctimas ni a los perpetradores, ni dañarse a sí mismos o atentar contra el orden justo? A este respecto, cuento una historia conocida:

### *La mujer adúltera*

*En Jerusalén bajó una vez un hombre del monte de los Olivos y se dirigió al Templo. Al entrar, un grupo de eruditos justos trajeron a una mujer y, rodeando a aquel hombre, la pusieron delante de él diciendo:*

*– Esta mujer ha sido sorprendida en adulterio. Moisés nos mandó en la Ley que la apedreáramos. ¿Tú qué dices?*

*Pero, en realidad, no les interesaba ni aquella mujer, ni lo que había hecho. Su propósito era preparar una trampa a un hombre conocido por su solicitud y su indulgencia. Su clemencia los indignaba. Ellos, sin embargo, en nombre de esa ley se sentían autorizados a aniquilar tanto a la mujer como a aquel hombre – suponiendo que no compartiera su indignación –, aunque éste no tuviera nada que ver con lo que la mujer había hecho.*

*Así, pues, nos encontramos ante dos grupos de perpetradores. Al primer grupo pertenece la mujer: ella era una adúltera, y los indignados la llamaban pecadora. Al otro grupo pertenecen los indignados: por sus intenciones eran asesinos; no obstante, se llamaban justos.*

*Sobre ambos grupos pesaba la misma ley implacable, con la única diferencia de que, en un lado, ésta llama injusticia a los actos malos, y en el otro, llama a los actos aún peores, justicia. Pero el hombre al que querían preparar la trampa escapó de todos ellos: de la adúltera, de los asesinos, de la ley, del cargo de juez y de la tentación de la grandeza. Ante todos ellos se inclinó hasta el suelo. Pero al ver que los indignados no comprendían su gesto, acechándolo y acosándolo, se incorporó y dijo:*

*– Aquel de vosotros que esté libre de pecado, que arroje la primera piedra.*

*E inclinándose de nuevo, siguió escribiendo en la tierra.*

*De repente, todo había cambiado; ya que el corazón sabe más de lo que la ley le permite o le impone. Los indignados se fueron retirando, uno tras otro, comenzando por los más viejos. El hombre, sin embargo, respetaba su vergüenza y permanecía inclinado, escribiendo en la arena. Sólo cuando todos se hubieron marchado, se incorporó de nuevo, preguntando a la mujer:*

*– ¿Dónde están? ¿Nadie te ha condenado?*

*– Nadie, Señor – contestó ella.*

*Después, como si estuviera de acuerdo con los que antes se habían mostrado*

*indignados, le dijo a la mujer:  
– Tampoco yo te condeno.*

Aquí termina la historia. En el texto transmitido aún se añade: «No peques más.» Como pudo demostrar la investigación bíblica, esta frase fue añadida posteriormente, probablemente por alguien que ya no soportaba la grandeza y el poder de esta historia.

Aún queda por comentar otro aspecto más. La auténtica víctima es silenciada tanto por los indignados como por la historia: el marido de la mujer. Si los indignados hubieran apedreado a la mujer, su marido se habría convertido doblemente en víctima. Así, sin embargo, al no interponerse ya entre ellos ningún indignado, ambos tienen la posibilidad de encontrar el equilibrio y la reconciliación a través del amor, y de comenzar de nuevo. Si los indignados tuvieran el derecho de interponerse, se les negaría esta solución, y tanto el perpetrador como la víctima, tanto la adúltera como el marido engañado, sufrirían más.

A veces, también algunos niños que han sido objeto de abusos se encuentran en esta situación, cuando, en lugar de encontrarse en manos del amor, caen en manos de la indignación. Los indignados se preocupan poco de ellos. Puesto que las medidas que proponen e imponen desde la indignación hacen todo aún más difícil para las víctimas.

La niña que fue víctima de un abuso permanece vinculada y fiel al padre abusador. Por tanto, si éste es perseguido y aniquilado moral o físicamente, también ella muere moral o físicamente, o, más tarde, uno de sus hijos paga la culpa. Ésta es la maldición de la indignación, y la maldición de la ley que se apoya en la indignación.

Por tanto, ¿qué deberían hacer los terapeutas que se guían por el amor? Renunciar al dramatismo y buscar caminos sencillos que tanto a las víctimas como a los perpetradores les den la posibilidad de comenzar de nuevo, aunque con un conocimiento y una comprensión que antes no tenían. En lugar de fijar su mirada en una supuesta ley superior, miran a los otros, sean víctimas o perpetradores, considerándose uno más entre ellos. Así, saben que sólo la ley parece eterna y férrea – en la tierra, sin embargo, todo es ínfimo, y a todo final le sigue un principio. Su ayuda es humilde y conoce el amor para todos: para las víctimas, para los perpetradores, para los instigadores secretos y para los vengadores, que ellos mismos también habrán sido alguna vez. ¿Lo he dejado claro así?

PARTICIPANTE Sí.

Constelación: Lo que disuelve el poder de las mujeres que aparecen como Dios

HELLINGER Comenzaremos ahora con la ronda final. Esta es la última posibilidad de trabajar algo aquí. ¿Thomas?

THOMAS Quisiera configurar mi sistema de origen y mirar a mis abuelos.

HELLINGER ¿Quiénes forman parte de tu familia?

THOMAS El padre, la madre, yo, como el mayor, y cuatro hermanas más.

HELLINGER ¿Alguien estuvo casado o comprometido anteriormente?

THOMAS Mi madre, antes de casarse, tuvo un amigo que ya estaba casado y con el que sentía una afinidad espiritual. Pero al conocer a mi padre, dijo: «Este hombre es para mí», y se casó con él. Cuando murió mi padre reanudó la relación con aquel hombre.

HELLINGER ¿Tu padre tuvo algún compromiso anterior?

THOMAS No, fue un teólogo fracasado.

HELLINGER ¿Qué quiere decir «teólogo fracasado»?

THOMAS Entró en una orden y, según me dijo él mismo, quería hacerlo con un ciento cincuenta por ciento de perfección. Se mortificaba y era especialmente duro con sí mismo. Pero después tuvo una crisis nerviosa y abandonó la orden.

HELLINGER ¿Qué no agradeció tu padre? ¿Qué gracia no agradeció? La crisis nerviosa; porque ésta fue una gracia.

THOMAS Todo su camino se caracterizaba por el fracaso.

HELLINGER Porque no dio las gracias por aquella gracia. En relación a este tema te contaré una pequeña historia:

### *La gracia pasa*

*Durante una gran inundación, un rabino imploraba a Dios para que le ayudara. El agua, sin embargo, subía y subía y, finalmente, el hombre se refugió en el tejado de su casa.*

*Poco después, se acercó un hombre en una barca para salvarlo; el rabino, sin embargo, lo rechazó:*

*– Estoy esperando que Dios me ayude – y siguió rezando.*

*Después, un helicóptero se acercó para salvarlo; él, sin embargo, respondió:*

*– No, no. Estoy esperando que Dios me ayude.*

*Finalmente se ahogó.*

*Cuando el rabino llegó al trono de Dios, quejándose de que no le ayudara, Dios le respondió:*

*– Te envié una barca y te envié un helicóptero.*

HELLINGER a *Thomas* De acuerdo, ¡ahora configura tu familia!

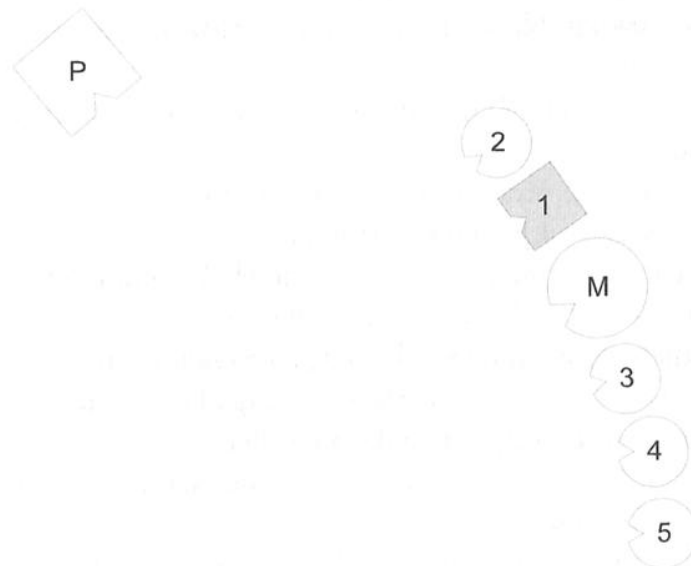

*Abreviaciones:*

- p      padre
- M      madre
- 1**      **primer hijo (= Thomas)**
- 2      segunda hija
- 3      tercera hija
- 4      cuarta hija
- 5      quinta hija

HELLINGER a *los representantes de la familia* ¿Con quién estáis enfadados todos?

SEGUNDA HIJA ¿Con el padre?

HELLINGER a *Thomas* Con Dios. Este Dios, ¿es un hombre o una mujer?

THOMAS No estoy seguro. No puedo concretarlo.

HELLINGER Siempre que aparece Dios en un sistema, en realidad es una persona del sistema.

THOMAS Entonces es un hombre.

HELLINGER No estoy tan seguro. Bien, empecemos. ¿Qué tal se encuentra el padre?

PADRE Fatal. Mi mirada se dirige al vacío y no tengo nada que ver con todos

éstos.

HELLINGER Exacto, la gracia no sirvió de nada.

*A la madre* ¿Qué tal está la madre?

MADRE En una palabra: ¡imposible! ¡Absolutamente imposible!

HELLINGER ¿Qué tal se siente el hijo?

**PRIMER HIJO** No muy bien. Quiero salir de aquí.

SEGUNDA HIJA Me siento sobrecargada. Me siento como si fuera una madre sola a cargo de toda la familia.

TERCERA HIJA Tengo la sensación de estar aquí en un rincón totalmente tranquilo.

CUARTA HIJA Yo tampoco siento nada, es la única razón por la que me encuentro bien. No tengo nada más que decir.

HELLINGER *a Thomas* Cuéntame algo de la familia de tu padre.

THOMAS Mi padre es el hijo mayor. Tenía siete hermanos. Tenía un comercio que, en el fondo, pertenecía al padre de mi madre; es decir, él entró en el negocio por su matrimonio. Mi madre era y sigue siendo la persona central allí.

HELLINGER ¿Puedes mencionar algún otro hecho significativo, aparte del gran número de hermanos?

THOMAS Una hermana de mi padre murió de tuberculosis. Sus hermanos más jóvenes eran gemelos. Uno de ellos se cayó por unas escaleras y se murió. Su padre estaba destinado a hacerse sacerdote, según la voluntad de su madre, pero el padre de su padre lo impidió.

HELLINGER ¿El padre de su padre lo impidió?

THOMAS El padre de mi padre estaba destinado a hacerse sacerdote, igual que él y yo también, pero el padre de su padre lo impidió. Aparentemente, el deseo de que los hijos se hicieran sacerdotes se transmitía siempre por las madres, y los padres, o aquel padre, lo impidieron.

HELLINGER De acuerdo. ¿Y ahora qué? ¿Es Dios un hombre o una mujer? Introduzcámoslo en la Constelación.

THOMAS ¿A quién?

HELLINGER A ese Dios. ¿Quién podría ser?

THOMAS Ahora hubiera escogido a una mujer.

HELLINGER Sí, escoge a una mujer para Dios.

*Al grupo* No os preocupéis, siempre se trata de un papel humano.

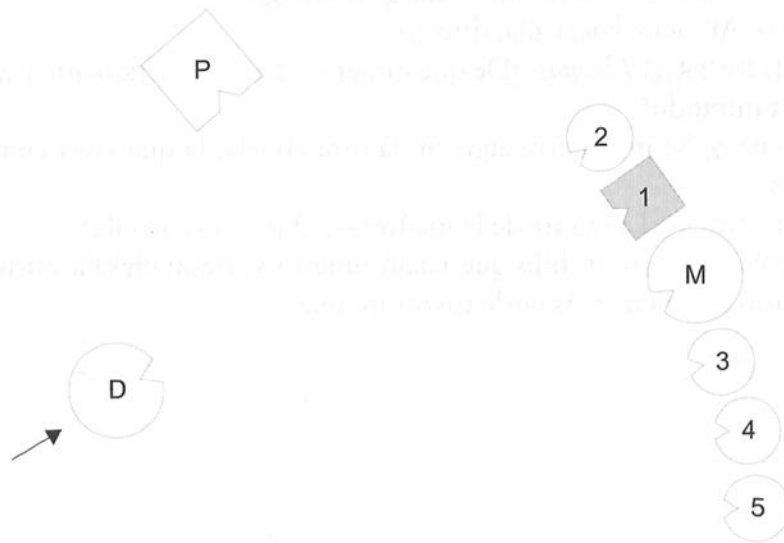

*Abreviaciones:*

D Dios

HELLINGER ¿Qué ha cambiado?

**PRIMER HIJO** Estoy un tanto aliviado.

TERCERA HIJA No sé para qué está allí y, además, no me mira.

HELLINGER Pero el nivel de energía ha subido. ¿Qué tal el padre?

PADRE Con este Dios no quiero tener nada que ver.

HELLINGER Sí, una vez aparece, ya no quedan muchos que quieran tratar con él.

PADRE Me deprime. Me pone muy nervioso. Quisiera marcharme.

MADRE Podría estrangularla.

REPRESENTANTE DE DIOS (*Thea*) Sabía que Thomas me elegiría a mí, porque frecuentemente mi papel es la amenaza.

HELLINGER No tienes que disculparte. ¿Cómo te encuentras en este papel?

DIOS No muy bien.

HELLINGER ¿Hacia dónde se dirige la energía?

DIOS Al vacío, hacia allá, directo.

HELLINGER *a Thomas* ¿De qué mujer se trata concretamente y adónde está mirando?

THOMAS Se me ocurre alguien: la otra abuela, la que vivía con nosotros.

HELLINGER ¿La madre de la madre? ¿Qué pasó con ella?

THOMAS Tuvo un hijo que nació muerto y, después, ella misma casi murió también. Más tarde tuvo a mi madre.

HELLINGER A esta mujer también la introduciremos. Ponla al lado de la otra mujer. Dios probablemente será la madre del padre.

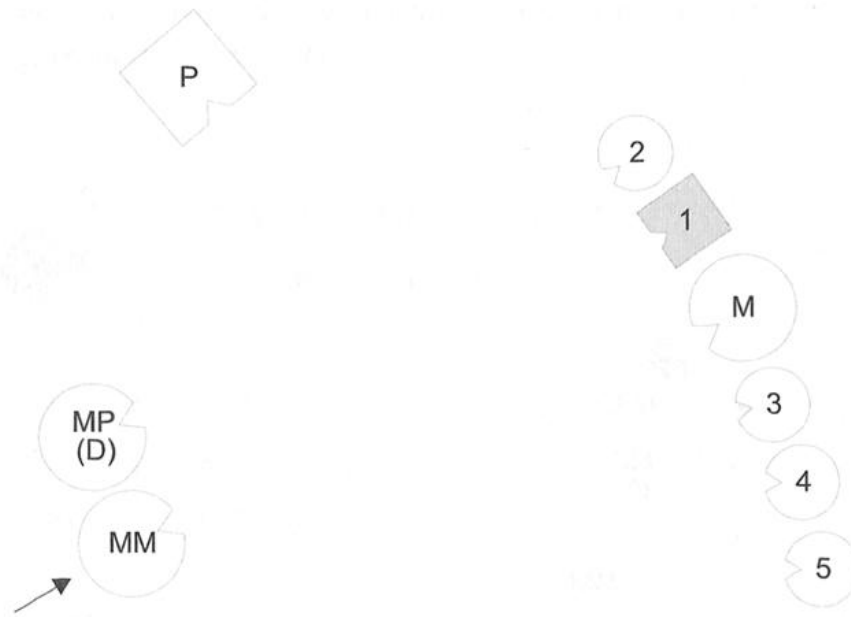

*Abreviaciones:*

MP (D) madre del padre (Dios)

MM madre de la madre

**SEGUNDA HIJA** La energía aumenta increíblemente.

**PRIMER HIJO** También lo noto un poco, pero no es lo que hace falta.

HELLINGER a Thomas ¿Cómo se anula el poder de Dios? A través de los dos maridos. Pongamos también a los abuelos. Ponlos simplemente al lado, a cada uno con la mujer que neutraliza.

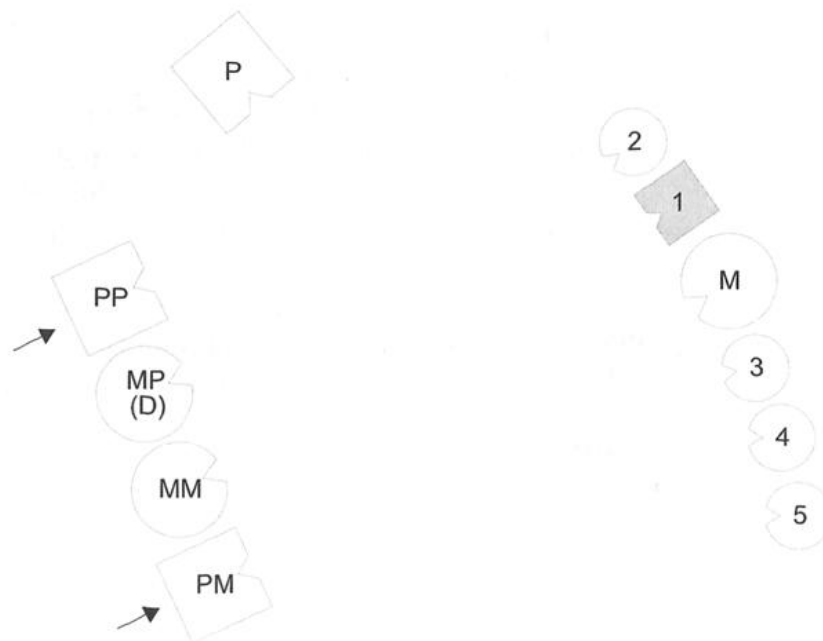

*Abreviaciones:*

PP padre del padre

PM padre de la madre

**PRIMER HIJO** Es cada vez mejor.

**PADRE** Es mucho más llevadero.

**SEGUNDA HIJA** Es mucho menos peligroso.

**HELLINGER** Sí, exacto. Porque las peligrosas son las mujeres. Los hombres, en cambio, representan la vida y la tierra.

**SEGUNDA HIJA** ¿La tierra?

**HELLINGER** La tierra, curiosamente. Cuando un hijo o una hija está en peligro, por ejemplo en peligro de suicidio, casi siempre están más seguros al lado del padre que con la madre.

**PADRE** Es un gran alivio desde que están los abuelos.

**HELLINGER** Ahora ve a buscar a tu mujer.

*El padre da una palmada, va hacia su mujer, la coge por la cintura y la trae a su lado. Ella le sigue, riendo. Mientras tanto, la hermana mayor se pone a la izquierda de su hermano.*



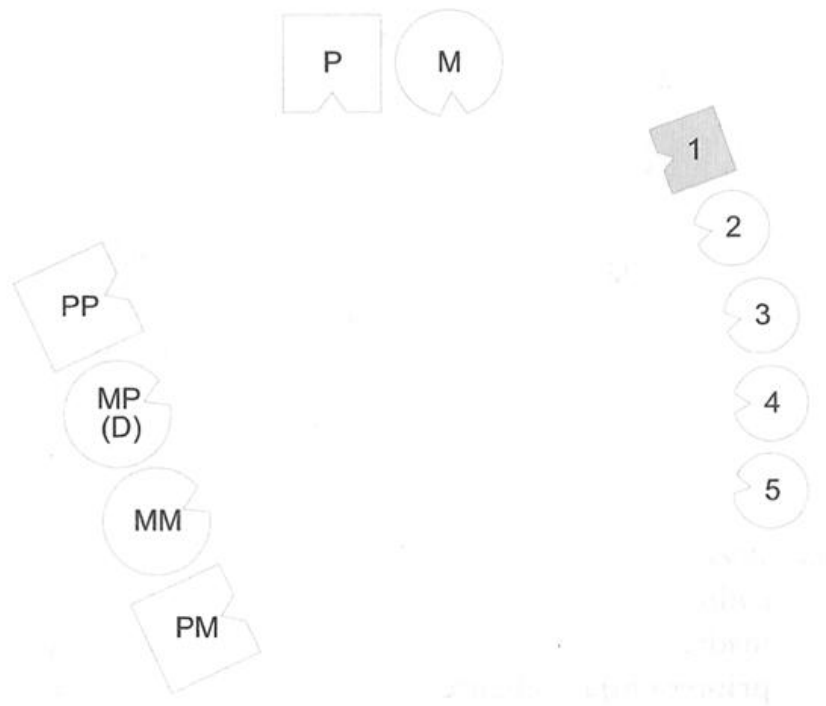

HELLINGER a los padres del padre y de la madre. ¿Qué tal vosotros?

MADRE DEL PADRE Ahora ya estoy bien.

PADRE DEL PADRE Neutro, todo en orden.

MADRE DE LA MADRE Me siento bien.

PADRE DE LA MADRE Tienen mi bendición.

MADRE Cuando aparecieron los abuelos, el temblor de mis manos desapareció. Ahora las tengo calientes.

HELLINGER Una vez configuré el sistema de una mujer cuyo padre era un pastor protestante. En las familias de sacerdotes siempre hay que representar también a Dios. Esa mujer tenía como guión *La Visita de la Vieja Dama*.<sup>\*</sup> Al configurar la Constelación, en un lado se encontraba la mujer con las hijas y las niñas, y en el otro, el padre, solo.

*Ejemplo:*

---

<sup>\*</sup> *Obra del autor suizo Friedrich Dürrenmatt. (N. de la T.)*

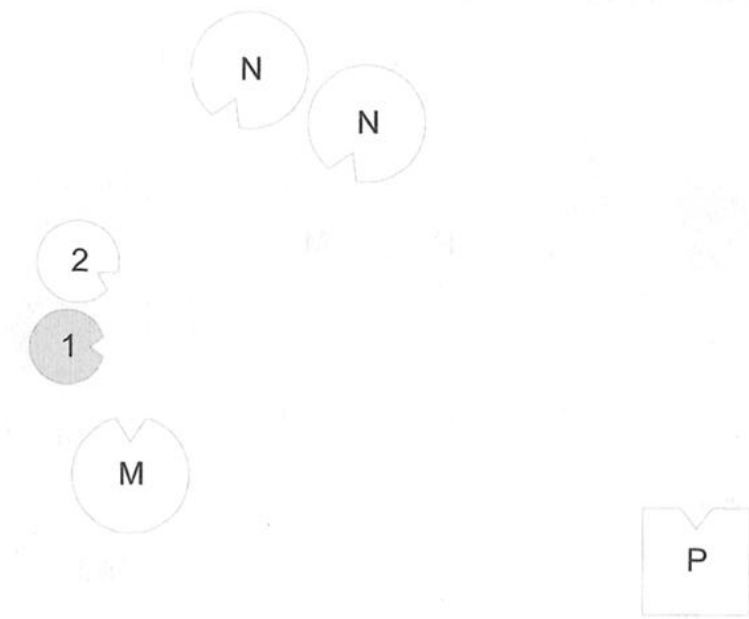

*Abreviaciones:*

P padre

M madre

**1 primera hija (= cliente)**

2 segunda hija

N niñeras

HELLINGER Después, le pregunté:

– En esta familia, ¿Dios es un hombre o una mujer?

Ella contestó:

– Una mujer.

Así introdujimos a una mujer, y ésta era *La Visita de la Vieja Dama*.

*Ejemplo:*

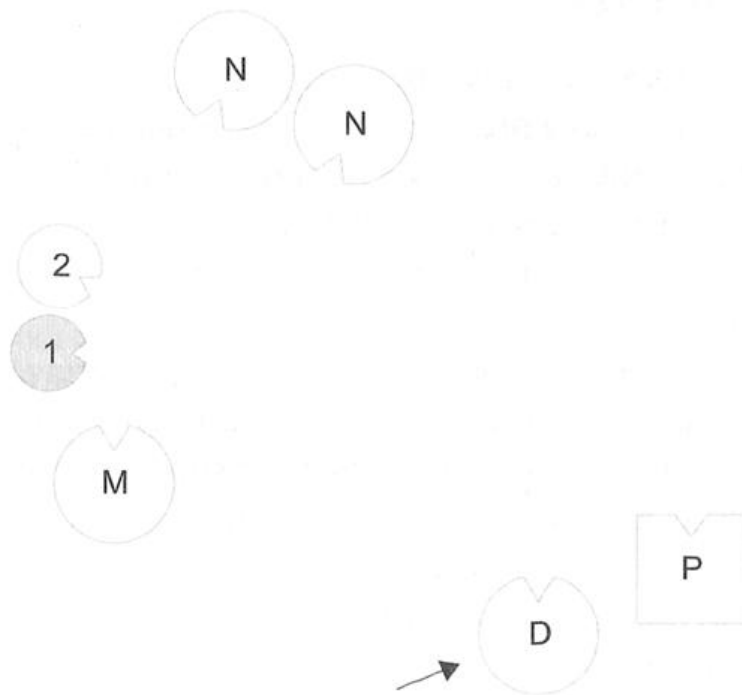

*Abreviaciones:*

D Dios

HELLINGER Siempre es terrible cuando Dios aparece en una de esas familias. Es enemigo de la vida y, casi siempre, una mujer. Cuando aparece como hombre no es enemigo de la vida.

MADRE DEL PADRE (DIOS) Mientras me encontraba sola aquí, tenía la sensación de que todas las agresiones y todo lo que había en esta sala se centraban en mí.

HELLINGER ¡Lo ves! ¡Menos mal que existen los hombres! *a Thomas* Creo que lo he dejado suficientemente claro. ¿Quieres ponerte tú mismo en tu lugar?

*Thomas ocupa su lugar, mirando a su alrededor con un gesto afirmativo.*

HELLINGER En esta Constelación me he limitado a lo más importante, porque no hace falta hacer nada más. ¿De acuerdo?

*Thomas asiente con la cabeza.*

HELLINGER Bien, ya está.

## Mujeres y hombres

HELLINGER *al grupo* ¿Aún hay preguntas?

ANNE Yo aún tengo una pregunta: ¿por qué la tierra es algo masculino? Siempre lo había oído al revés. Me interesaría saberlo.

HELLINGER Es cierto, la tierra es femenina.

ANNE La tierra es femenina; sin embargo, ¿dijiste que la mujer...? No lo entendí bien.

HELLINGER La tierra es femenina, pero el hombre, a través de su trabajo, hace que florezca. Digámoslo así. Las imágenes son polifacéticas. Pero el hecho es que la mujer difícilmente distingue entre sí misma y su hijo. El hombre, en cambio, siempre distingue entre sí mismo y su hijo, excepto si está muy enfermo. Por eso, los hijos, en su individualidad, están más seguros con el padre.

ANNE Eso lo entiendo.

HELLINGER Es así. No es nada malo, la naturaleza simplemente es así. Por eso, los hombres – aún – tienen un papel determinado.

THOMAS Me pregunto qué pasa con la parte destructiva que hay en mí, qué sucede con esa inquietud destructiva.

HELLINGER Tienes que pasar a la esfera de los hombres; te lo he dicho siempre. Uno que lleva una barba como tú debe ir con los hombres, sobre todo con los padres: salir de la esfera de las madres para pasar a la esfera de los padres.

*(Los hombres que llevan barba vienen de familias en las que, tanto en sus propias familias como en la línea paterna, a través de varias generaciones, los hombres han sido menospreciados y desplazados por sus mujeres.)*

## Renegar de Dios

HELLINGER *a Thomas* ¿Ya estás satisfecho? ¿Tienes todo lo que querías?

THOMAS Aún me interesa la cuestión de las identificaciones. ¿Con quién estaba identificado yo?

HELLINGER No creo que «identificación» sea la expresión correcta aquí. Aquí se transmite una obligación, y también una necesidad de romper esa misma obligación. Tanto lo uno como lo otro.

THOMAS Es así como lo vivo.

HELLINGER Se dan ambas tendencias. La imitación exige tanto que asumas como que no asumas la obligación.

THOMAS Exacto. Eso es.

HELLINGER ¿Y cuál es la solución? Renegar de Dios. Ya que *ese* Dios es muy pequeño. Despidete de él con dignidad; para dirigirte a algo más grande. Así, te pones en la línea sana. El Dios más grande le envió la crisis nerviosa a tu padre; pero él no lo reconoció.

THOMAS La cuestión es: ¿qué puedo conocer de él?

HELLINGER Nada. Quédate con el amor a la Tierra. Ese Dios que tiene un papel tan importante en tu familia, aparece como enemigo de la Tierra. Sin embargo, la única realidad que conocemos es la Tierra. Ella es lo más grande que conocemos. Y ella alberga el misterio más grande, no el cielo.

THOMAS Centrarme en la Tierra, eso ya lo hago últimamente.

HELLINGER Exacto. Lo importante es que también el niño en ti se deje llevar hasta allá, simplemente poniéndote al lado de los hombres; o delante de los hombres, de manera que ellos estén a tus espaldas. Eso es todo. ¿De acuerdo?

Aún quisiera decir algo de las vocaciones, de las «vocaciones religiosas» o como quiera que se les llame. Por regla general, sólo vienen del Dios que aparece en la familia, en la mayoría de los casos, éste es la madre.

Cuando alguien no obedece a una vocación de este tipo, por ejemplo la vocación hacia el sacerdocio, cuando obra en contra de ella, como fue el caso en tu familia, sólo puede lograrlo a través de una renuncia y de una conversión religiosa. De lo contrario, quizás acabaría viviendo de una manera aún más limitada que si hubiera seguido la orden recibida de su familia. Expresándolo de una manera muy drástica, una persona sólo puede librarse de una vocación de este tipo maldiciendo a ese Dios. Eso, sin embargo, sólo lo logra la persona que tiene una gran fe y una gran fuerza. Quien no logra dar este paso, tampoco consigue la solución.

Os contaré una pequeña historia. Podría titularse *La Apostasía*, o *La Fe*, o *El Amor*. En esta historia todo esto es lo mismo.

### *La Fe Mayor*

*Un hombre, en sueños, oyó una noche la voz de Dios, que decía: «Levántate, toma a tu hijo, a tu único y bienamado hijo, llévalo al monte que te señalaré, y allí ofrécemelo en holocausto.»*

*Por la mañana, el hombre se levantó, miró a su hijo, su hijo único y bienamado, miró a su mujer, la madre del niño, y miró a su Dios. Cogió al niño, lo llevó al monte, construyó un altar, le ató las manos al niño y sacó el cuchillo para sacrificarlo. Pero en ese momento oyó otra voz, y en lugar de su hijo sacrificó un cordero.*

*¿Cómo mira el hijo al padre?*

*¿Cómo el padre al hijo?*

*¿Cómo la mujer al hombre?*

*¿Cómo el hombre a la mujer?*

*¿Cómo miran ellos a Dios?*

*¿Y cómo Dios – suponiendo que exista – los mira a ellos?*

*También otro hombre, por la noche, oyó en sueños la voz de Dios, que decía:*

*«Levántate, toma a tu hijo, tu único y bienamado hijo, llévalo al monte que te señalaré, y allí ofrécemelo en holocausto.»*

*Por la mañana, el hombre se levantó, miró a su hijo, su hijo único y bienamado, miró a su mujer, la madre del niño, y miró a su Dios. Y le respondió, cara a cara: «¡No lo haré!»*

*¿Cómo mira el hijo al padre?*

*¿Cómo el padre al hijo?*

*¿Cómo la mujer al hombre?*

*¿Cómo el hombre a la mujer?*

*¿Cómo miran ellos a Dios?*

*¿Y cómo Dios – suponiendo que exista – los mira a ellos?*

¿Lo he dejado claro?

HARTMUT Clarísimo.

HELLINGER Eso significa que lo he aclarado, que he dejado claro lo que significa la apostasía, y qué fuerza en la fe y en el amor exige; y qué pequeña es la fe de los fieles que sacrifican a sus hijos y se entregan a la arbitrariedad de ese Dios.

Constelación: Los padres del padre fueron asesinados en el campo de concentración, los padres de la madre sobrevivieron escondidos

ANNE Quisiera configurar mi familia de origen.

HELLINGER Adelante.

ANNE Los que forman parte de ella son: mi padre, mi madre, mi hermana, que me lleva dos años, y yo.

HELLINGER ¿Qué pasó con los padres de tu padre y con su familia?

ANNE Fueron deportados y murieron asesinados en el campo de concentración. Mi padre y su hermana fueron separados de ellos y sobrevivieron. En 1937 se exiliaron a Inglaterra.

HELLINGER ¿Y los padres de tu madre?

ANNE Mi madre tuvo un padre cristiano que se convirtió al judaísmo para poder casarse con mi abuela. Mi abuela, mi abuelo y mi madre fueron escondidos por una hermana de mi abuelo. Así sobrevivieron.

HELLINGER El abuelo que se convirtió al judaísmo es muy importante. En este caso podría lograrse un matrimonio tuyo con un alemán, como compensación. Sí, exacto. ¿Notáis que ésta sería una manera de llegar a un equilibrio?

Os daré un ejemplo:

Una persona contó que su abuelo, de soltero, llegó a un pueblo y allí se casó con la única hija del campesino más rico. Ella era reformada; él, católico. Sin embargo, la mañana de la boda y para gran espanto de los padres de la novia, no tocaron las campanas de la iglesia reformada, sino las de la parroquia católica. Sus padres habían sido engañados. Los abuelos de ese cliente se casaron según el rito católico, y todos sus hijos se bautizaron en la Iglesia católica.

Un día, pues, el hombre le preguntó a su hermana:

— ¿Por qué tu hija se llama Karin?

— Ay — contestó —, en un principio debía llamarse Katharina, pero al final nos decidimos por la forma moderna, y así la llamamos Karin.

En ese momento, el hombre cayó en la cuenta:

— ¡Pero si Katharina era nuestra abuela reformada!

Su hermana en ningún momento se había dado cuenta de esa relación. Ella misma se había casado según el rito católico con un hombre reformado, y habían acordado que todos los hijos se bautizarían en la Iglesia católica. Sin embargo, de una manera misteriosa, que nadie lograba comprender —pero, obviamente, por iniciativa de su propia hermana—, esa hija, Karin, fue bautizada según el rito reformado. Ésta fue la compensación.

ANNE Mi marido, del que estoy separada, es católico, y mis hijos también están bautizados.

HELLINGER Aquí es lo que corresponde. De acuerdo. Ahora configura tu familia. Escoge primero a representantes para tus padres, para ti y para tu hermana, y después también para todas las demás personas importantes; es decir, los padres de tu padre y los padres de tu madre, junto con la hermana que los escondió.

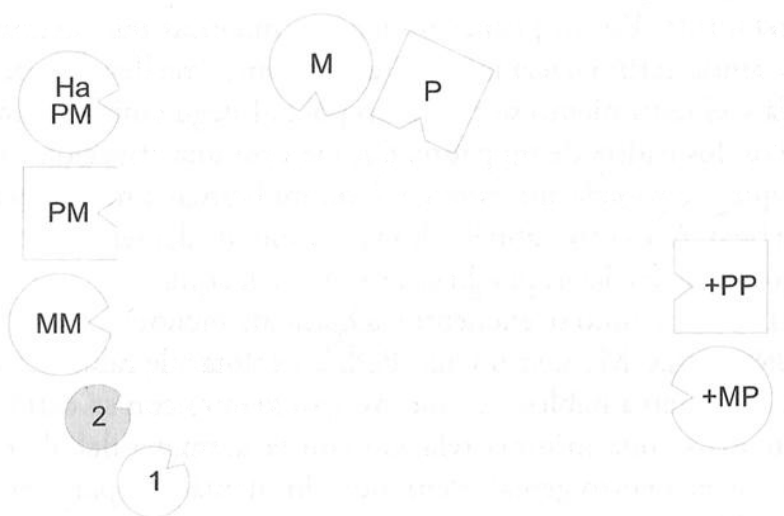

*Abreviaciones:*

P	padre
M	madre
1	primera hija
2	<b>segunda hija (= Anne)</b>
+PP	padre del padre; asesinado en un campo de concentración
+MP	madre del padre; asesinada en un campo de concentración
PM	padre de la madre; se convirtió al judaísmo; sobrevivió
MM	madre de la madre; judía; sobrevivió
HaPM	hermana del padre de la madre; escondió a PM y a MM

HELLINGER ¿Qué tal se encuentra la madre?

MADRE Ahora me encuentro bien. Antes, mientras se estaba configurando la Constelación y yo había perdido de vista a mis dos hijas, realmente sentía la pérdida.

HELLINGER ¿Cómo se encuentra el padre?

PADRE Hay mucha energía, aunque también hay algo deprimente. Antes, cuando escuché que mis padres murieron en el campo de concentración, pensé: «Yo no estuve alerta.» Al mismo tiempo, sin embargo, era un sentimiento bastante realista; podía ver lo que les estaba pasando. Es terrible y, al mismo tiempo, pienso: «No estuve alerta.»

Finalmente, pude aceptarlo así.

HELLINGER ¿Qué tal la hermana mayor?



PRIMERA HIJA En un primer momento, mientras me encontraba sola aquí, sentía cariño hacia mis padres. Después, me llevaron de aquí para allá y el sentimiento se enfrió un poco. Luego vinieron también los abuelos, los padres de mi padre, que ejercían una atracción irresistible, algo que me parecía amenazante. Con mi hermana me encuentro bastante bien. A los otros abuelos los veo como un elemento que mantiene el equilibrio. Es decir, puedo estar muy bien aquí.

HELLINGER ¿Cómo se encuentra la hermana menor?

SEGUNDA HIJA Me siento fatal. Podría explotar de rabia. Los encuentro a todos tan amables y cariñosos ¡asfixiantes con su cariño! Únicamente existe una mínima relación con la hermana del abuelo. A esa mujer la encuentro genial. Pero todos los demás me parecen demasiado amables. *Se sacude.*

HELLINGER Explotar es lo más fácil.

SEGUNDA HIJA ¿Quieres decir que es más fácil que encarar esto?

HELLINGER Exacto.

SEGUNDA HIJA Sí, también noto que es más fácil.

PADRE DEL PADRE † Curioso. Mis piernas van echando raíces en el suelo y, al mismo tiempo, siento como si me estuviera elevando en el aire. Siento que hay como una corriente de calor hacia mi hijo y hacia su familia, y mucha simpatía hacia allá, hacia los otros abuelos y la hermana, aunque éstos sólo aparecen como grupo, no como personas diferenciadas. Hay afecto en todo esto.

MADRE DEL PADRE † Curiosamente no me siento implicada, como si todo esto no me interesara.

*Hellinger cambia la imagen, de manera que las hijas se encuentren enfrente de los padres. Después lleva a los padres del padre, que habían sido asesinados, más hacia un segundo plano.*

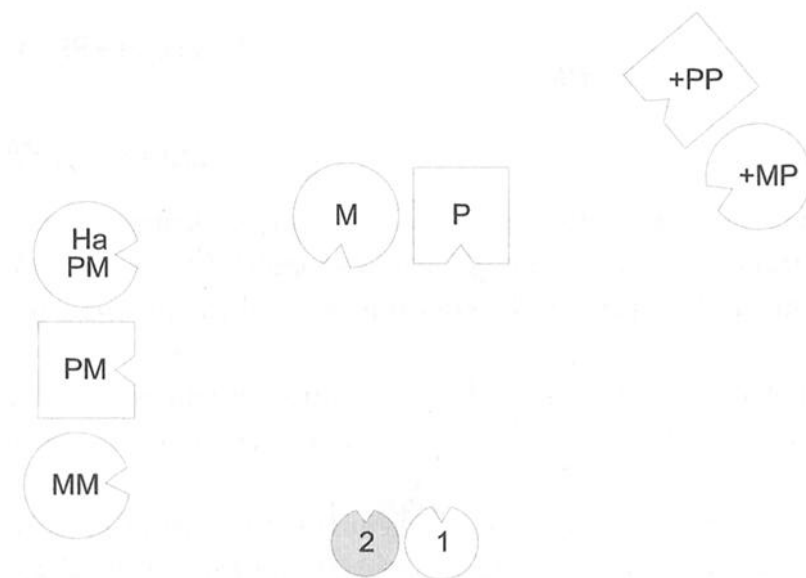

MADRE DEL PADRE † Mucho mejor así.

HELLINGER *al padre* ¿Qué tal así para ti?

PADRE Noto más fuerza.

HELLINGER Los muertos también tienen que hacer sitio.

PADRE DE LA MADRE Ahora me encuentro bien. Antes, cuando tenía a los otros abuelos enfrente, había un fuerte campo energético entre nosotros, que me resultaba agradable; hacía que me sintiese fuerte. Cuando ellos se marcharon, ya no fue así. Antes, mis dos nietas estaban demasiado lejos. Ahora, desde que las tengo delante, me siento mejor.

MADRE DE LA MADRE Antes me sentía como madre de la compañía. Ahora puedo centrarme más en mi marido.

HERMANA DEL PADRE DE LA MADRE Me empieza a latir fuertemente el corazón, pero también sé que está bien así.

*Hellinger también lleva hacia un segundo plano a los padres de la madre y a su tía.*

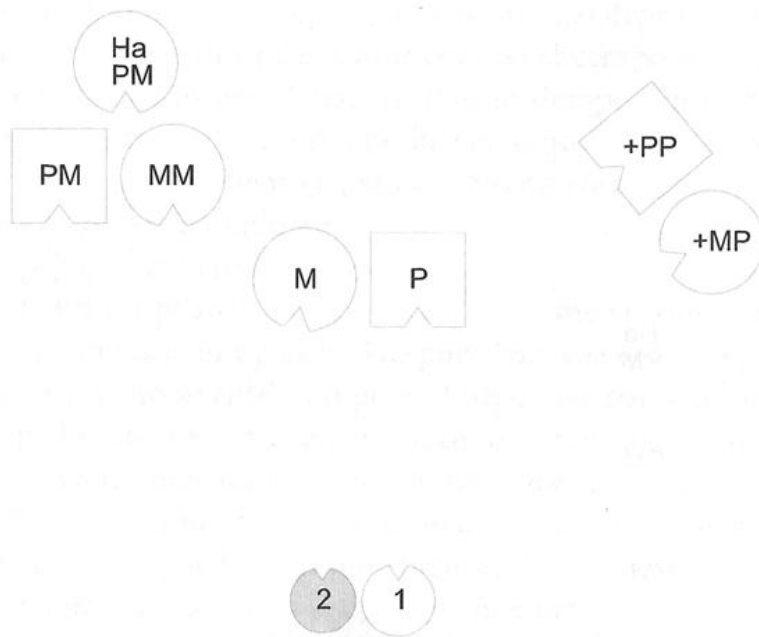

HERMANA DEL PADRE DE LA MADRE Así está mejor. Éste es el lugar más tranquilo.

**SEGUNDA HIJA** En lo que a mis padres se refiere, ahora tienen un lugar sólido y también puedo enfrentarme a ellos como personas. Los veo y puedo dirigirme a ellos con interés. Con los abuelos, de todos modos me encuentro bien. Aunque ya no veo tan bien a mi tía abuela.

HELLINGER *a la madre* ¿Qué tal encuentras ahora que tus padres y tu tía se hallan más a tus espaldas?

MADRE Bien.

HELLINGER Hay una gran diferencia entre hallarnos ante personas que están excluidas y estar ante personas que son poderosas. Los poderosos más bien pasan a un segundo plano; los excluidos, en cambio, deben pasar a un primer plano. Todos éstos son valorados y reconocidos, y para los demás, la vida sigue. Así, también la fatalidad puede darse por acabada.

*A Anne* De acuerdo, ponte tú misma en tu lugar.

*Anne ocupa su lugar y empieza a llorar.*

HELLINGER Deja los ojos abiertos y míralos a todos con amor.

*Anne asiente con la cabeza y los mira a todos.*

HELLINGER Bien, ya está.

## La gracia de la vida

IDA Me siento centrada y noto un ardor en mi interior. *Se emociona y le saltan las lágrimas.* Quisiera escuchar algo más a mi voz interior. A veces noto que está allí; cada vez lo noto más. Pero me gustaría ganar más confianza en esa voz.

HELLINGER Hubo una vez un judío piadoso que cada noche le rogaba a Dios que lo dejara ganar en la lotería. Al cabo de muchos años, oyó la voz de Dios:

— ¡Dame, por fin una oportunidad y cómprate un cupón!

IDA En varias ocasiones he experimentado la gracia de la vida. *Sigue muy emocionada.*

HELLINGER Mira una vez a tu padre y déjalo allá, a una cierta distancia. Míralo con cariño; a él y a su familia. Y recibe su bendición; y toma en brazos al hermano de tu padre, a aquel que fue asesinado. ¿Intentaron hacerlo desaparecer?

IDA No. *Suspira aliviada.*

HELLINGER Tampoco sería posible. En alguna parte ha sido acogido. Déjalo allí. ¿Puedes dejarlo allí donde ha sido acogido?

*Ida asiente con la cabeza.*

HELLINGER En alemán tenemos una bella palabra para los cementerios: «Friedhof».\* Es allí donde debe y puede haber paz. Una vez muertos, los muertos también deben encontrar su paz. ¿Está bien así?

*Ida asiente con la cabeza.*

HELLINGER ¿Ves?, ahora hemos encontrado a otra persona mejor.

WILHELM Ya no tengo mucho que decir. Me siento muy conmovido.

SOPHIE Yo también me siento bien. Estoy tranquila. Mi nivel de energía ha vuelto a subir, algo más alto que esta mañana. Y ya no tengo ninguna cuestión pendiente.

HELLINGER Ahora, con tu madre estás en buenas manos.

KLARA Yo también me encuentro bien. Me siento ricamente obsequiada.

---

\* *Friedhof. campo de paz.. (N. de la T.)*

## Constelación: Encontrar y tomar al padre que murió pronto

JAN Quisiera configurar mi familia.

HELLINGER Bien.

JAN Mi padre estuvo casado anteriormente, se divorció y tuvo un hijo de ese matrimonio.

HELLINGER ¿Con quién se crió?

JAN Durante los primeros dos años, hasta la muerte de mi padre, con nosotros; después, con su abuela paterna, y después de otros cuatro años, su madre lo llevó consigo a Italia, donde después se quedó. Mi padre era fármacodependiente y murió a causa de una insuficiencia renal.

HELLINGER ¿Por qué se rompió el primer matrimonio de tu padre? ¿Lo sabes?

JAN Presuntamente, por la adicción de mi padre. Ya no se entendían.

HELLINGER ¿Sucedió algo especial en la familia de tu padre?

JAN El padre de mi padre era alcohólico.

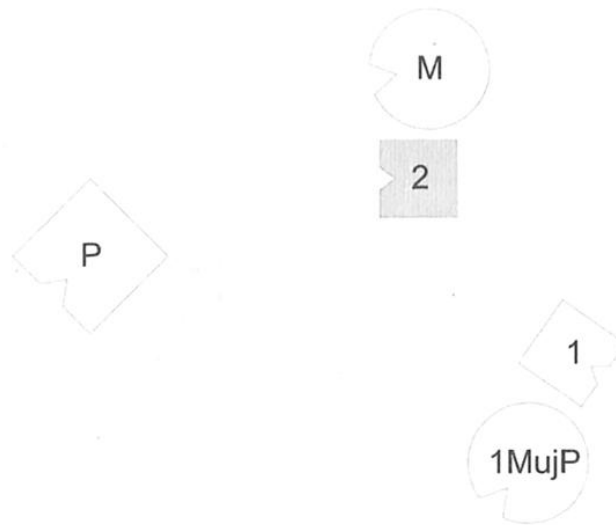

### Abreviaciones:

- P padre
- 1MujP primera mujer del padre, madre de 1
- 1 primer hijo
- M madre
- 2 segundo hijo (= Jan)**

HELLINGER ¿Qué tal el padre?

PADRE Estoy muy triste.

HELLINGER ¿Cómo se encuentra la primera mujer?

PRIMERA MUJER Estoy muy descontenta con mi posición. Sé que tengo un hijo, pero también que no tengo ninguna relación con nadie; eso me pone de mal humor. No estoy en contacto con nadie y quiero ir con mi hijo. Eso es lo mínimo.

HELLINGER ¿Qué tal el hijo?

PRIMER HIJO Es tan irreal que quisiera filosofar.

HELLINGER Sí lo es.

*Hellinger pone al padre del padre delante de éste. Ambos se ríen; después, el padre da un paso hacia atrás. El hijo de la primera mujer gira hacia la familia. Cuando la primera mujer es colocada a su lado, ella respira aliviada.*

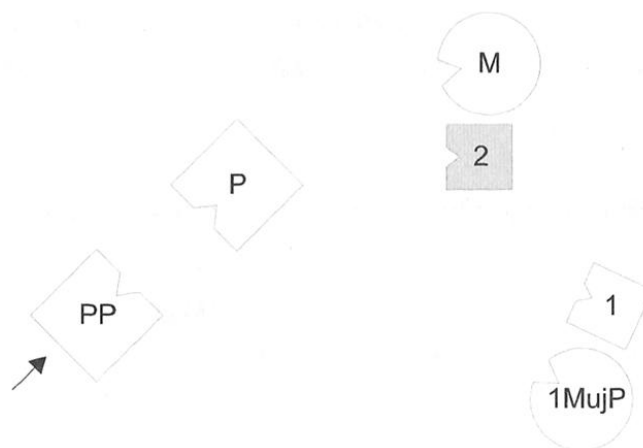

*Abreviaciones:*

PP            padre del padre

HELLINGER *al padre* ¿Qué tal así?

PADRE Fantástico.

HELLINGER ¿Qué tal la madre?

MADRE Antes de que estuviera allí el padre de mi marido, pensaba que quería darme la vuelta y marcharme con mi hijo. En el momento en que apareció su padre, él se me hizo otra vez interesante y atractivo.

**SEGUNDO HIJO** Al principio, mientras éste (*mi padre*) aún estaba solo allí, pensé: «Éste debe de ser un hombre interesante; me gustaría mirarle cara a cara.» En cuanto a mi madre, ella es mi apoyo. Estoy contento de que esté aquí. Cuando apareció el padre del padre, noté que mi padre se encontraba bien, y eso también me sentó bien a mí. Ahora me encuentro mejor que antes.

*Hellinger modifica la imagen.*

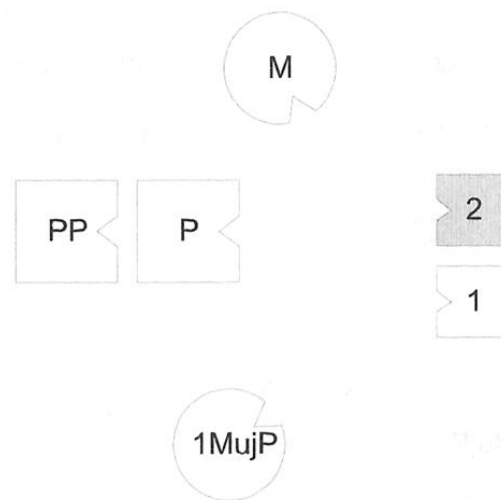

**PADRE** Tengo una perspectiva muy amplia ahora. Las dos mujeres irradian algo agradable. Los hijos están a la vista y todo el conjunto es estable para mí.

**PRIMER HIJO** Son como altibajos: por una parte, me gusta estar al lado de mi hermano, pero, por otra parte, sé que venimos de familias diferentes.

**SEGUNDO HIJO** Antes notaba una corriente de aire frío que pasaba por mi mano izquierda. Eso desapareció cuando vino el abuelo. Está bien así.

**HELLINGER** a Jan Ponte tú mismo en tu lugar.

*Jan ocupa su lugar, mira a su alrededor y asiente con la cabeza.*

**HELLINGER** Haré un pequeño experimento contigo, ¿de acuerdo? Para que sepas lo que son los hombres.

*Hellinger lo pone de espaldas delante de su padre, apoyado contra éste.*

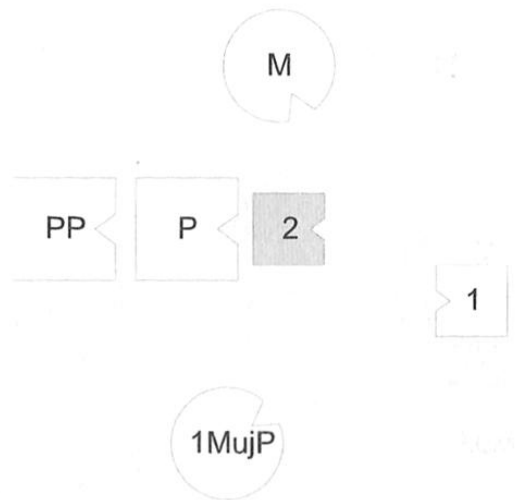

JAN *al cabo de un tiempo* Me da un poco de miedo.

HELLINGER *Quédate así de momento. Tras una pausa prolongada ¡Cede a tu impulso! Date la vuelta hacia el padre.*

*Jan se da la vuelta y se abraza a su padre. Ambos se cogen fuertemente y Jan rompe a llorar.*

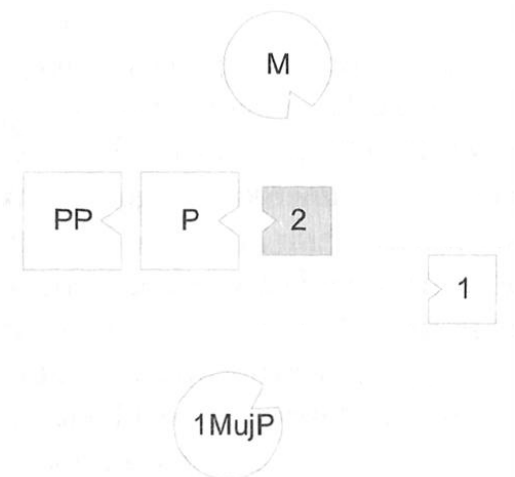

HELLINGER *a Jan ¡Respira profundamente, con la boca abierta! ¡Respira silenciosamente! Inspirar y espirar. ¡Con fuerza! ¡Mantente en la fuerza! ¡Toma la fuerza!*

*Al padre del padre Si quieres, puedes abrazarlos a los dos.*



*El padre del padre abraza a ambos.*

HELLINGER a Jan, cuando éste vuelve a tranquilizarse Ahora vuelve a tu lugar y míralos a todos.

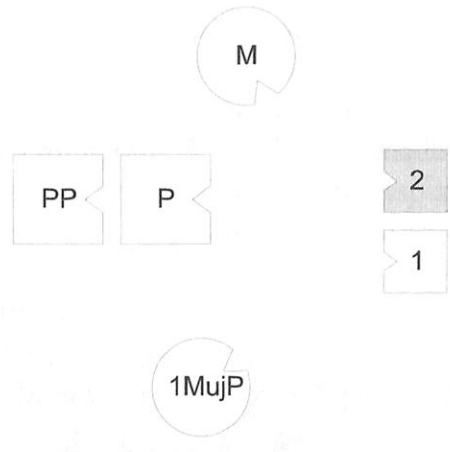

HELLINGER a Jan ¿Bien así?

JAN Está bien así.

### Constelación: La separación es adecuada

HELLINGER Hartmut, ahora te toca a ti.

HARTMUT Por mi parte sólo quiero mencionar una cosa: he recibido una buena paliza, y me alegro, porque sé que lo que ha pasado ya no puede interferir. Pero aún me pregunto por la importancia de la familia que fundé yo mismo, es decir, la familia secundaria, porque casi todas las Constelaciones que se configuraron aquí se referían a las familias de origen. Me lo pregunto porque me casé con una mujer que...

HELLINGER ¿Qué quieres?

HARTMUT Quisiera desprenderme interiormente de esa familia que formé y que, hace veinte años se disolvió, porque hasta ahora...

HELLINGER Configurémoslo, así lo tenemos hecho.

HARTMUT Creo que basta con una sola palabra.

HELLINGER ¡Haz!

PARTICIPANTE ¡Haz!

HELLINGER ¡No, no le presiones!

HARTMUT Lo hago muy a gusto, pero respeto el poco tiempo que nos queda; porque a veces sabes directamente la palabra que lleva a la solución.

HELLINGER ¿Quiénes pertenecen a la familia?

HARTMUT Mi primera mujer, yo y mis dos hijas. Después, también mi segunda mujer. Con ella no tengo hijos.

HELLINGER ¿Por qué te divorciaste?

HARTMUT Ella quería marcharse.

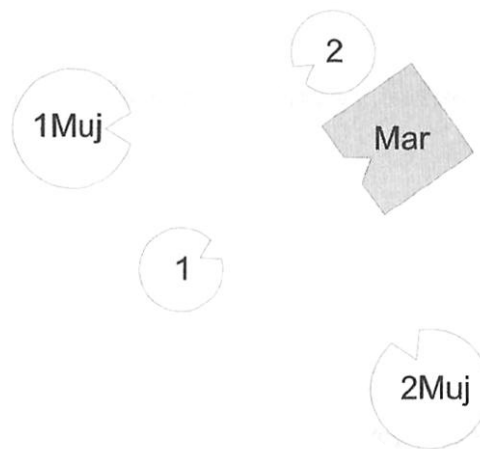

*Abreviaciones:*

**Mar**      **marido (= Hartmut)**

1 Muj      primera mujer; madre de 1 y 2

1          primera hija

2          segunda hija

2Muj      segunda mujer

HELLINGER ¿Cómo se encuentra el marido?

**MARIDO** Mi primer impulso fue en alto grado sexual; hacia las hijas. Le pedí a Hartmut que volviera a revisar mi posición, porque no estaba seguro y quería saber si esa sensación disminuiría. Pero aún está allí. A los demás miembros de la familia no los percibo.

HELLINGER ¿Qué tal la primera mujer?

**PRIMERA MUJER** Estoy totalmente furiosa, sobre todo cuando, encima, mi hija menor parece reírse de mí. Tengo la sensación de que está en medio, de que ella

no debería encontrarse allí.

*El padre le ríe a la hija mayor.*

HELLINGER ¿Qué tal la hija mayor?

PRIMERA HIJA Mi atención se centra principalmente en mi padre. Con él tengo algún asunto que aclarar. También tengo la sensación de que represento a mi madre. A él se las tengo que cantar claras.

SEGUNDA HIJA Me siento totalmente desplazada. Si mi padre se acerca un centímetro más, empezaré a pegar bofetadas; y no sé si estoy más furiosa con mi madre o con mi padre.

PRIMERA HIJA Pensé: «¿Qué quiere mi hermana aquí?»

SEGUNDA MUJER Estoy totalmente furiosa con él, la rabia me ahoga. Siento que he sido dejada de lado, aprovechada y dejada de lado.

*Hellinger modifica la imagen.*



HELLINGER *al representante de Hartmut* ¿Qué sucede ahora?

**MARIDO** Veo la catedral a través de la ventana.

HELLINGER ¿Cómo te encuentras cuando miras por la ventana?

**MARIDO** Me atrae. Realmente lo siento así, no es broma. Está bien. Podría ir hacia allá. Prácticamente ya no siento a las personas que están a mis espaldas.

HELLINGER ¿Qué tal la primera mujer?

**PRIMERA MUJER** Para mí está bien así. Tengo la sensación de que tengo que aclarar algo con mis hijas.

PRIMERA HIJA Pues, yo estaba un poco enfadada aquí. Antes aún sentía que tenía una cuenta pendiente con él, y ahora simplemente se larga. Ahora podría estrangularlo por detrás.

*Hellinger modifica nuevamente la imagen.*

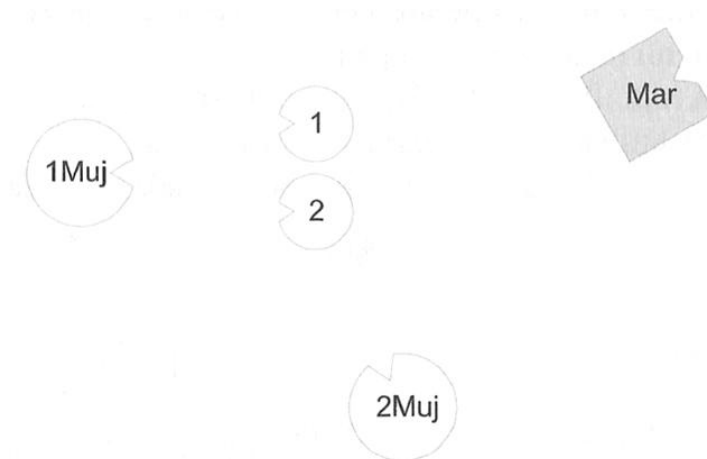

HELLINGER ¿Qué tal así?

*Madre e hijas se ríen.*

SEGUNDA HIJA Ya antes, cuando se fue el padre, todo estaba más claro, y lo estuvo aún más cuando la madre dijo que debía hablar con nosotras.

SEGUNDA MUJER Me siento otra vez libre y quisiera marcharme.

HELLINGER a Hartmut Las separaciones corresponden.

**MARIDO** Siento otra sensación más, algo que surgió después de la primera: es como un estar paralizado, un estar clavado en el suelo.

HELLINGER a Hartmut ¿Sucedió algo especial en tu sistema de origen?

HARTMUT En mi sistema de origen, mi madre se casó con mi padre sin amarlo, y yo estoy identificado con el tío con el que ella quería vivir. Mi primera mujer no quería casarse ni tener hijos. Me costó mucho tiempo convencerla.

HELLINGER Por tu implicación en tu sistema de origen no tenías derecho a hacerlo. Por tanto, corresponde que te vayas y dejes a tu familia.

HARTMUT ¿Y qué es lo que puedo hacer?

HELLINGER Yo sólo configuro lo que es visible aquí. No me corresponde juzgar lo demás. ¿Quieres ponerte tú mismo en tu lugar?

*Hartmut ocupa su lugar y Hellinger pone a su padre al lado.*

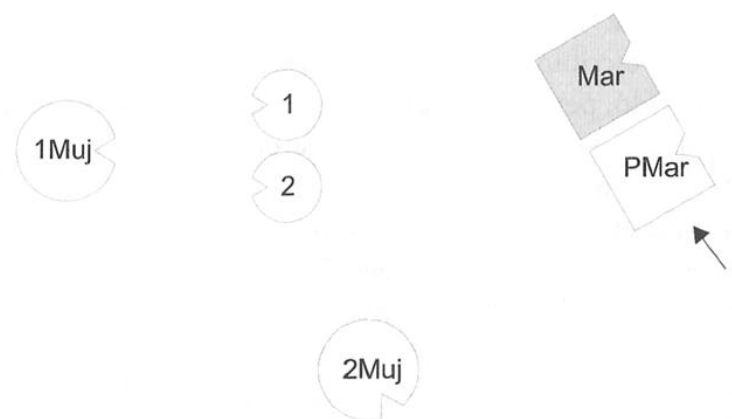

*Abreviaciones:*

PMar      padre del marido

HARTMUT Me siento libre y muy cerca de mi padre. Me he reconciliado con él. Su suerte fue también la mía.

HELLINGER De acuerdo, ya está.

### La bendición de lo difícil

FRANK Noto que una y otra vez me inquieto cuando pienso de qué manera comencé mi matrimonio. Desde el principio tuve muy claro que casarme con ella sería una equivocación porque no la quería lo suficiente —ésta era mi impresión—; no obstante, pensaba que, de no casarme, la situación seguiría siendo tan destructiva como siempre.

Así, los dos dijimos: de momento, nos casamos, y, si no funciona, nos volvemos a separar. Desde luego, fue una equivocación. Pero, después, continuamente quería terminar la relación y disfrutar de mi libertad. Pero así tampoco funcionaba. Constantemente lo hacía mal sin ser consciente de ello. Rabiaba y estaba furioso e intentaba las cosas más inverosímiles, pero no servía de nada. Así, siempre tenía la sensación de que yo tenía la culpa.

HELLINGER Hay una solución muy fácil. Hubo una vez un tal Le Bon que

escribió cierto libro.

FRANK *La psicología de las masas.*

HELLINGER Exacto, *La psicología de las masas.* El mismo Le Bon, me dijeron, escribió también otro libro, sobre la psicología de las elites. No lo he leído, pero en una crítica leí que Le Bon había descubierto el único punto en el que las elites se diferencian de las masas.

FRANK Porque se creen la elite.

HELLINGER No, porque no buscan culpables, sino que en seguida se hacen cargo de las consecuencias de su propio comportamiento. De esta manera, siempre disponen de la capacidad de actuar. Pero, desgraciadamente, sólo pocos pertenecen a la elite.

*Risas en el grupo.*

FRANK Sobre todo, porque siempre dices que lo más grande que se puede lograr es lo ordinario.

HELLINGER Para ti, la solución sería que dijeras: «Lo he hecho mal, y me hago cargo de las consecuencias.» Así, inmediatamente recuperas la capacidad de actuar. Y eso sin tener en cuenta el sinfín de experiencias que ganaste gracias a estas vivencias. Ésta es la otra cara. No hay ninguna dificultad que no tenga también su lado positivo.

## El siguiente paso

UTE Me siento un poco como en un tira y afloja, pero no sé exactamente por qué. Mi propósito es dejar que vaya actuando todo lo que he recibido de ti, pero ya no estoy tan tranquila como antes. No sé por qué.

HELLINGER Porque el siguiente paso ya te está esperando. Él te dará la tranquilidad.

## La estrechez

UTE Me llamó la atención que en la mayoría de las Constelaciones que he visto, los diversos miembros de la familia se encontraban relativamente alejados unos de otros. De mi propia Constelación sé que me era sumamente importante poner a las personas muy juntas y apretadas. ¿Se puede deducir que en aquellas familias había demasiada estrechez y cercanía?

HELLINGER Sí. Los espacios libres son necesarios para todos.

UTE Por tanto, ¿en estos casos no existían?

HELLINGER No. La estrechez impide el desarrollo.

## Madre e hijo

JOHANN Estuve pensando que, en el fondo, tendría que ir a ver a mi madre y abrazarla.

HELLINGER No, no. Eso sería arrogante. Deja a tu anciana madre en paz. Pero sí puedes pedirle que te bendiga. Y puedes decirle que comprendes lo duro que debería ser para ella que tú estuvieras en el hospital. De lo contrario, ya estás otra vez dando en vez de quedarte en un nivel inferior y tomar, como a un hijo le corresponde. Dile que te has dado cuenta de lo que hizo por ti, y que lo valoras; que lo aprecias, y que puede estar contenta.

## Hacer por los padres mayores lo que corresponde

LEO Hace un momento, otra vez caí en la tentación, y ahora estoy intentando retenerme. Estuve pensando: ¿y qué si mi padre vuelve a comportarse como un niño? Entonces todo vuelve a cambiar. Pero después pensé que ahora, por fin, le toca a mi madre hablar con autoridad. Ella debe insistirle a su marido para que al menos se deje tratar debidamente cuando haga falta.

HELLINGER Es su tarea, no la tuya. Cuando tu madre falte, entonces puedes ocuparte tú de tu padre, de la manera que corresponda.

El problema es que un hijo, siempre que ve a sus padres, inmediatamente se siente como un niño de cinco a siete años, y que los padres, siempre que ven a sus hijos, por muy mayores que sean, los ven y los tratan como si siguieran teniendo entre cinco y siete años. Por eso, para muchos hijos la idea de tener que cuidar a sus padres mayores les resulta tan difícil. Esto es así porque piensan como el niño pequeño de aquel entonces.

La solución se halla en que les digan a los padres: «Siempre que me necesitéis, me ocuparé de vosotros; tal como sea bueno y adecuado.» Ésta es la frase clave. Así, pasan a otro nivel, al nivel de los adultos. Es en este nivel en el que se les exige la presencia ante sus padres. En este nivel, como hijos pueden respetar a sus padres y, a pesar de todo, hacer lo que corresponda.

El hijo adulto no solamente está para ocuparse de sus padres. Por tanto, los hijos no siempre pueden hacer lo que los padres quisieran, pero lo adecuado es factible en la mayoría de los casos.

## Osar lo que corresponde

ROLF Me siento centrado, y en mi interior las cosas van brotando y fluyendo, aún no sé adónde. Estoy buscando mi alegría, y veo muchísimas cosas ante mí.

HELLINGER Osar lo que corresponde es el paso siguiente.

ROLF Sabía que aún vendría algo bueno.

## La perspectiva

MARTHA Me encuentro bien. Siento que estoy en camino, pero para que el proceso iniciado aquí alcance su meta, aún tengo que esperar.

HELLINGER Aquí se concretó un punto de partida y se señaló un cauce. Después, en la mayoría de los casos aún se necesitan uno o dos años para que la semilla crezca y el tren llegue a su destino.

THEA Lo que acabas de decir, a saber, que lo que aquí ocurre necesita uno o dos años para desplegar toda su eficacia, lo noté en mí misma después de trabajar contigo el año pasado. Realmente, el trabajo siguió actuando en mi interior durante todo este año.

DAGMAR De momento, siento una gran gratitud. Me siento plena. Tantas semillas realmente necesitan su tiempo para germinar. Profesionalmente me resulta muy importante esta moderación, es decir, no invertir tantas energías y tener en cuenta el equilibrio entre el dar y el tomar. Es algo muy bonito, y en este sentido me llevo mucho de aquí. Aún me queda una pregunta. Quizás suene un poco extraño, pero siento un gran anhelo de trabajar a conciencia. De hecho, en un principio abordé un asunto con mucho entusiasmo e interés y, después acabo dejándolo para dedicarme a otra cosa.

HELLINGER Te diré algo en relación a la psicoterapia. En psicoterapia, la minuciosidad es de un veinte por ciento. Todo lo que pase del veinte por ciento es demasiado escrupuloso y no hace ningún bien.

KARL Con miras a la meta con la que vine aquí, tengo una sensación de libertad. De momento, lo que más me ocupa es la fuerza de la moderación. Eso es lo que me llevo.

ULLA Aún estoy llena de energías y me arden las manos. Me gustó mucho cuando Leo contó cómo primero estuvo discutiendo interiormente y después logró inclinarse ante su madre. Pensé que mi caso era similar, pero que yo no podría hacerlo así.

HELLINGER Puedes hacerlo a solas; así es más efectivo.

ULLA ¿Sí? *Se ríe.* Creo que no he valorado realmente a mi madre. Siempre me he puesto un poco por encima de ella. Quisiera valorarla.



HELLINGER Sí, ¿y cómo se hace? Lo mejor será que te cuente una pequeña historia:

### *El Curso de la Vida*

*Un abejorro se posó en una flor de cerezo, bebió su néctar, quedó saciado y se fue volando.*

*Pero después lo asaltaron los remordimientos. Se sentía como alguien que había tomado sin dar nada a cambio.*

*«¿Qué haré?», pensó, pero no lograba decidirse, y así pasaron semanas y meses.*

*Finalmente, ya no pudo quedarse tranquilo.*

*Se dijo:*

*– ¡Tengo que volver a la flor de cerezo y darle las gracias de todo corazón!*

*Se echó al vuelo, encontró el árbol, la rama, la hoja exacta donde antes se hallaba la flor, pero ya no estaba. Tan sólo encontró un fruto maduro de un intenso color encarnado.*

*Al verlo, el abejorro se entristeció.*

*Se dijo:*

*– Nunca más podré darle las gracias a la flor de cerezo; la oportunidad está perdida para siempre. ¡Pero esto me servirá de lección!*

*Mientras lo estaba pensando, percibió un dulce perfume; la copa rosada de otra flor le sonreía, y con todas sus ganas se lanzó a una nueva aventura.*

### Valorar lo que hubo

MARKUS Siempre que hago un curso contigo, ya no tengo tan claros mis papeles, al menos por una semana. ¿No tienes alguna historia que me ayude?

HELLINGER Puedo contarte una historia que me ocurrió a mí. Una vez, después de un curso de terapia familiar, pensé: «Esto es justo lo que quería; esto es lo único verdadero.» Después, miré lo que había hecho hasta entonces y vi que era un trabajo bueno. Así, decidí seguir con aquello que desde siempre había hecho. Al cabo de un año, sin embargo, mi trabajo se había convertido en terapia familiar, pero de una forma peculiar.

*Final del curso.*

## ÓRDENES DE LA PERTENENCIA

De un curso para terapeutas familiares

### El desapego como realización religiosa

RITA Desde hace años estoy implicada sistémicamente. Me esfuerzo por librarme, pero noto que cuando, por un lado, lo consigo, por el otro sale algún gancho que me devuelve dentro otra vez.

HELLINGER Sólo pocos logran librarse de las implicaciones de su sistema. Lo digo muy en serio. Bien puede llegarse al conocimiento de ciertas implicaciones, pero cuando realmente toca decidirse, la tendencia a volver a quedar implicado actúa con tanta fuerza que la mayoría de las personas siguen atrapadas; ya que el paso que va de la implicación a la solución es también un acto existencial. Es decir, asciendo a un nivel superior, lo cual supone que he de despedirme de todo lo anterior. Esta realización nos convierte en personas solitarias.

Al vivir en un pueblo angosto, por ejemplo, entre montañas, me encuentro estrechamente unido con todos. Ahora bien, en cuanto empiezo a subir la montaña, me distancio, veo cosas que nunca antes había visto, y puedo sentirme unido a muchas otras cosas y personas, pero nunca de la misma manera estrecha y segura que me unía a los de allí abajo, en el valle. Lo amplio y lo grande, por tanto, siempre llevan también a la soledad. Aparte de este aspecto, el niño que hay en nuestro interior también vive el paso de lo angosto a lo amplio como una culpa, como un dejar atrás el vínculo seguro, un dejar atrás la inocencia y el saberse acogido.

Por tanto, el paso del problema a la solución únicamente se logra si, en vez de confiarnos a lo familiar y a lo conocido, nos abandonamos a algo desconocido que permanece inescrutable y oscuro. Esto, sin embargo, es un acto religioso, si así queréis llamarlo. Así, pues, como terapeuta nunca debo caer en la ilusión de que un proceso así puede ser controlado o manipulado. Bien podemos facilitar algún que otro paso en el camino a esta meta, pero cuando nos hallamos ante esas implicaciones tan profundas, el desapego y la

purificación, si a pesar de todo se logran, son experimentados como un regalo, como una gracia, tanto por el terapeuta como por el cliente. Por tanto, el desapego y la purificación exigen la misma actitud y el mismo proceso interior, tanto por parte del terapeuta como por parte del cliente.

RITA Me preocupa un asunto relacionado con mi hermana. *Empieza a llorar.*

HELLINGER ¿En qué sentido es importante?

RITA Mi hermana fue asesinada. Su novio la apuñaló porque ella lo dejó, y ahora lo llevo todo yo.

HELLINGER ¿Le va mejor a tu hermana si tú lo llevas?

RITA No. Racionalmente ya sé que es así.

Constelación: La mujer no puede tener hijos y ha adoptado a una niña

HELLINGER *a Rita, después de una pausa entre sesión y sesión* Configuraré tu familia actual ahora.

*Al grupo* Se trabaja donde haya la máxima energía. Antes, la máxima energía estaba con ella. Por eso empiezo con ella.

*A Rita* ¿Estás casada?

RITA Sí.

HELLINGER ¿Tienes hijos?

RITA Una hija adoptiva.

HELLINGER ¿Una hija adoptiva? ¿Por qué?

RITA Porque yo no puedo tener hijos, y porque ambos lo queríamos, tanto mi marido como yo.

HELLINGER ¿Y la niña también lo quería?

RITA Creo que sí.

HELLINGER ¿Qué edad tenía la niña cuando la acogiste?

RITA Cuando vino a nuestra familia tenía cinco días.

HELLINGER ¿Por qué fue con vosotros?

RITA Porque la madre la dio en adopción. Aún estaba en el hospital y me esperaba allí.

HELLINGER ¿Y el padre de la niña?

RITA La madre no dio su nombre y, en lo que respecta a los papeles y demás, él no existe.

HELLINGER *al grupo* ¡Curioso! Los hombres no valen nada en nuestra sociedad. ¡Conque patriarcado!

*A Rita* ¿Ya se sabía antes del matrimonio que tú no podías tener hijos?

RITA No.

HELLINGER Es decir, ¿se supo cuando ya estabais casados?

RITA Sí.

HELLINGER ¿Cómo reaccionó tu marido?

RITA Para él no fue ningún problema que yo no pudiera tener hijos. Nunca puso en cuestión la relación conmigo por ese motivo.

HELLINGER *al grupo* Cuando uno de los cónyuges no puede tener hijos, no tiene ningún derecho a sujetar al otro. Y si el otro, a pesar de todo, se decide a seguir con la pareja, esta decisión debe ser valorada especialmente. Eso es importante. Así está claro y en orden.

RITA Estoy muy agradecida con él.

HELLINGER «Agradecida» es una palabra de doble filo.

RITA Lo reconozco, sí.

HELLINGER «Valorar» es la palabra adecuada. Entonces está bien. Por este hecho tú tienes menos derechos que él. Simplemente es así.

OTRA PARTICIPANTE Si, como tú dices, la relación de pareja tiene prioridad ante la paternidad, no comprendo lo que acabas de decir. ¿No se trata principalmente de la relación de amor que existe entre ellos dos?

HELLINGER ¿Aporta algo tu objeción?

PARTICIPANTE Sí, quizás aporte algo.

HELLINGER No, solamente resta.

*Al grupo* ¿Le ha ayudado a Rita? Le ha quitado seriedad. Es lo que se puede hacer con este tipo de objeciones; por tanto, son muy arriesgadas. Algunos hacen terapia en forma de objeciones. Cuando alguien les presenta un problema, sólo hacen una objeción, por ejemplo: «No es para tanto.»

PARTICIPANTE No hice ninguna objeción a las preguntas o frases de Rita, sino a tu interpretación del asunto.

HELLINGER Esta fue otra objeción.

*La participante se ríe.*

HELLINGER *a Rita* Configuraremos primero tu familia de origen. ¿Alguno de vosotros, tú o tu marido, estuvisteis casados anteriormente, o en una relación estable?

RITA Mi marido estuvo casado.

HELLINGER ¿Tuvo hijos de ese matrimonio?

RITA No.

HELLINGER ¿Por qué se separó?

RITA El motivo que yo conozco es que, en el fondo, no congeniaban. Por parte

de mi marido –y sólo conozco su versión–, se llegó al matrimonio por una cuestión de responsabilidad.

HELLINGER ¿Ah sí?

RITA Así lo dice.

HELLINGER Sí, así lo dice.

*Risas en el grupo.*

HELLINGER Bueno, las personas que en un principio necesitamos son la primera mujer, tu marido, tú, la hija adoptiva y los padres de ésta. Éste es el sistema. ¿Qué edad tiene la niña?

RITA Cinco años.

*Rita comienza a configurar su familia.*

HELLINGER *al grupo* Vosotros comprobad interiormente si ella ha colocado a las personas de una manera centrada, o si únicamente seguía una idea preconcebida. Hay que mirar si la persona lo hace con seriedad; si no, hay que interrumpir la Constelación. En ningún momento se pueden admitir medias tintas. Se trata de un asunto muy serio, y sólo funciona si se hace con seriedad. En seguida se puede ver cómo la persona lo hace.

HELLINGER *a Rita* Ahora vuelve a configurarlo, pero centrada y con seriedad.

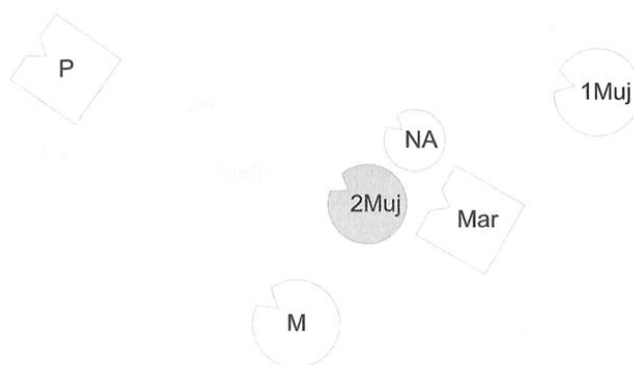

*Abreviaciones:*

Mar      marido

1Muj     primera mujer

**2Muj     segunda mujer (= Rita)**

NA       niña adoptada  
P        padre de la niña  
M        madre de la niña

HELLINGER *al grupo* ¿Notáis adónde se dirigen las miradas de las personas en esta Constelación? Todos miran al padre excluido. Allí está la clave para la solución. ¿Cómo se encuentra el marido?

MARIDO Hacia allí, hacia mi primera mujer, siento una cierta tensión. Tengo la sensación de que debería tenerla aquí delante.

HELLINGER También puedes ponerte tú a su lado. Hazlo.

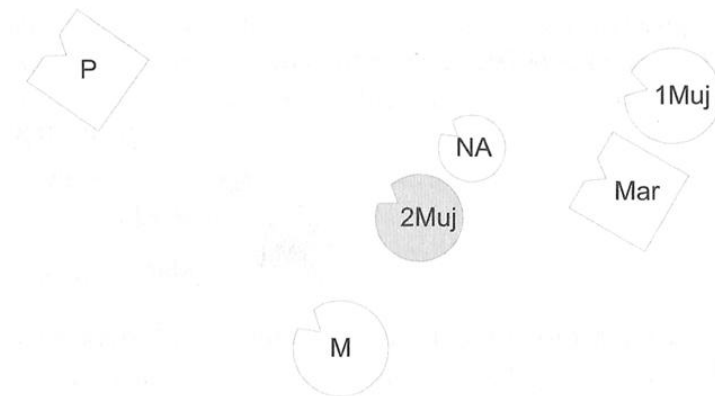

HELLINGER *al marido* ¿Qué tal así?

MARIDO Mejor. En la otra posición estaba demasiado cerca.

HELLINGER ¿Qué tal la primera mujer?

PRIMERA MUJER Me encuentro mejor. Antes me sentía muy indignada por esta familia.

HELLINGER *a la representante de Rita* ¿Qué tal la segunda mujer?

**SEGUNDA MUJER** Estoy totalmente fascinada por la persona que está allá. *Indica al padre de la niña.* Hay algo a mis espaldas que no percibo. Curiosamente, no es desagradable que mi marido esté allí atrás ahora.

HELLINGER ¿Cómo se encuentra la niña adoptada?

NIÑA ADOPTADA Un poco apagada, sin energías.

HELLINGER ¿Cómo se encuentra la madre de la niña?

MADRE Siento el impulso de alejarme, es decir, quisiera marcharme, pero aún no se me ha dispensado. Me siento atada.

*Hellinger modifica la imagen.*

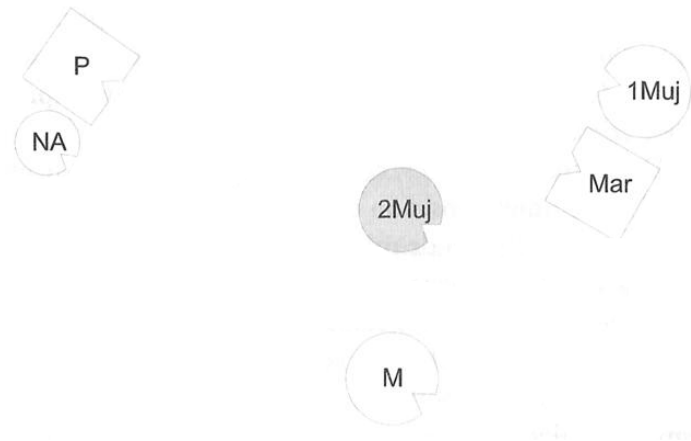

HELLINGER Ésta es la solución.

*Al padre de la niña ¿Cómo se encuentra el padre?*

PADRE En un principio, la sensación era que no formaba parte del grupo. Después, cuando el otro hombre se fue hacia atrás, se desarrolló una relación con la mujer que adoptó a la niña. Sólo ahora, al venir la niña a mi lado, comprendí realmente que era mi hija.

HELLINGER ¿Qué tal ahora la madre de la niña?

MADRE Me encuentro mucho mejor y me gustaría alejarme aún un poco más.

HELLINGER Hazlo, tranquilamente.

*La madre da unos pasos hacia delante, alejándose de los demás.*

HELLINGER *al grupo* Esta mujer ha perdido sus derechos. La madre que da a un hijo en adopción pierde sus derechos. Aquí, los únicos que tienen un derecho sobre la niña son el padre y su familia. Ya que la niña no sólo pertenece al padre, sino también a su familia: a sus padres y a sus hermanos. Allí es donde pertenece la niña. No simplemente al lado de él. Es un punto a tener en cuenta. No se puede buscar solamente al padre. También hay que buscar a los padres y a los hermanos del padre. Con ellos, la niña tiene un lugar seguro. Así pertenece a todo un sistema y no solamente al padre. Pero este sistema, *indica a la madre* el sistema materno, ha perdido todos los derechos.

También podéis ver que el marido de Rita no está libre. Está clarísimo: este

hombre no está libre; no está separado de la primera mujer.

PRIMERA MUJER Cuando la segunda mujer se giró, tuve la sensación de que yo ya no debía estar aquí. Éste no es el lugar adecuado para mí.

HELLINGER *al marido* ¿Cómo te encuentras tú allí?

MARIDO De las tres posiciones, ésta es la mejor para mí. Me encuentro muy bien. En la primera posición tuve el contacto más débil con mi segunda mujer. Aquí, al lado de mi primera mujer, ya fue notablemente mejor. Ahora, al darse ella la vuelta, puedo establecer un contacto directo. Me encuentro bien así. Pero sobre todo me va bien con relación a la niña. El hecho de que esté al lado de su padre me alivia muchísimo.

HELLINGER Es allí donde pertenece. Está claro. Ahora ponte al lado de tu segunda mujer.



HELLINGER *a la representante de Rita* ¿Cómo te encuentras?

SEGUNDA MUJER Mucho mejor desde que mi marido está aquí. Antes me encontraba terriblemente sola. Lo único que me irrita es la primera mujer.

HELLINGER *a la primera mujer* Cuando él pasó al lado de su segunda mujer, tú te retiraste un poco. Ahora prueba a ver cuál es el lugar adecuado para ti.

PRIMERA MUJER Me gustaría alejarme aun un poco más.

HELLINGER *al grupo* Cuando hay una segunda relación, cuando, como en este caso, el hombre tiene una segunda mujer, ésta tiene que ponerse entre él y la primera mujer. Este paso exige auténtico valor. Sólo si la segunda mujer se interpone de esta manera, la otra se retira. En cambio, si el hombre se encuentra entre las dos mujeres, tiende hacia la primera.

HELLINGER ¿Cómo se encuentra la niña ahora?



NIÑA ADOPTADA Bien. Me sorprende que no me moleste estar tan lejos. Aquí me encuentro mejor que antes.

HELLINGER *a Rita* Lo de la adopción no fue una buena opción.

RITA ¿Qué quieres decir?

HELLINGER Acabamos de ver lo que significa. Para arreglarlo hay que hacer lo que aquí acabas de ver. Si quieres, puedes ponerte tú misma en tu lugar.

RITA *después de ocupar su lugar* Yo no me encuentro bien en esta posición.

HELLINGER ¿No?

RITA Porque no tengo ningún contacto con la niña.

HELLINGER Contigo no hay nada que hacer.

*Pausa prolongada.*

HELLINGER Así es.

RITA ¿Cómo es?

HELLINGER ¡Pues así! Dije que no había nada que hacer contigo. De acuerdo, ya está.

## El precio

HELLINGER *al grupo* Cuando pasa algo así, una adopción tan a la ligera, en la que ni siquiera se intenta encontrar al padre, ni se le conceden a éste derechos y responsabilidades, el precio que se paga es muy alto. De la manera que ella lo configuró, lo visteis en seguida: por la niña sacrifica a su marido. Él estaba apartado. Éste es el precio que ella paga. El marido no tiene ninguna posibilidad en esta familia. Se marchará.

O se paga con un cónyuge, o con un hijo propio. Eso también existe. Por ejemplo, existe la situación perversa de una pareja que adopta a un niño a la ligera y que, después, al quedar la mujer embarazada, acaba abortando. Éste es el precio de la adopción. Más tarde, como expiación, un hijo muere o se suicida.

## La jerarquía de la responsabilidad

HELLINGER Una adopción únicamente es admisible cuando el niño lo necesita porque no tiene a nadie más. Pero al nacer un niño, no sólo tiene un padre y una madre. Aquí se actuó como si la niña únicamente tuviera una madre. La niña tiene también unos abuelos y tíos, y éstos son los primeros que entran en cuestión. Sólo en caso de que realmente no haya nadie más se puede recurrir a

otras personas. En esas condiciones, la adopción es buena y grande; por lo demás, no.

## Objeciones

HELLINGER Cuando sea mayor, esta niña se vengará de sus padres adoptivos porque le quitaron sus padres y su red familiar, y lo hará con razón.

PARTICIPANTE Simplemente no puedo oír estas profecías. Porque son profecías que vas profiriendo, y eso es sumamente peligroso.

HELLINGER Te contaré una historia:

*Dos personas entran en una habitación, ven un cuadro, y uno de ellos dice:*

*– El cuadro está torcido.*

*El otro contesta:*

*– El cuadro está torcido porque tú lo dijiste.*

*Entonces el otro replica:*

*– Si es por eso que está torcido, ya puedes colocarlo bien.*

Es una historia un poco confusa, pero no importa.

LA MISMA PARTICIPANTE La madre ha perdido sus derechos sobre esta niña. Eso lo comprendo. Pero ¿por qué no los perdió el padre, que no quiso saber nada de esta niña, que abandona a la madre, que ni siquiera deja su nombre? Según mi opinión, en este sistema también el padre ha perdido sus derechos. Por tanto, la niña estaba totalmente sola. Y en esa situación aparece Rita y la acoge.

HELLINGER *al grupo* Ella aporta informaciones que nosotros no recibimos. Nosotros recibimos otras informaciones de Rita. Por eso, tampoco quiero entrar en detalles aquí. Es absolutamente hipotético. Rita dijo que la madre no dio el nombre. Eso es algo totalmente diferente. Desde luego puedo hacer ver que no lo sé. Así la engaño. También puedo hacerlo. Si alguien lo quiere, lo hago. Cuando realmente quiero engañar a alguien, cedo a sus objeciones.

OTRA PARTICIPANTE Puede ser que el orden esté trastornado, pero eso no significa que para siempre tenga que ser así. ¿Qué posibilidades hay de restablecer el orden ahora?

HELLINGER Ya lo he mostrado. Ésta sería la posibilidad.

LA MISMA PARTICIPANTE Pero aún tiene que haber otras posibilidades.

HELLINGER No. El orden no puede ser manipulado.

OTRA PARTICIPANTE Aquello del engaño no lo he comprendido; ¿si cedo...?

HELLINGER Cuando cedo ante una persona que hace una objeción de este tipo,

la engaño. De la misma manera que el sastrecillo valiente engañó al unicornio, dando un paso a un lado.

PARTICIPANTE ¿Piensas que es posible que la niña busque al padre en cuanto tenga la posibilidad de hacerlo?

HELLINGER No tendrá la posibilidad si los padres adoptivos están en contra.

PARTICIPANTE ¿Ni cuando tenga quince o veinte años?

HELLINGER No. De esta manera se transfiere a la niña algo que sólo pueden hacer los adultos.

PARTICIPANTE Quieres decir que es tarea de los padres adoptivos buscar al padre.

HELLINGER Sí, y no sólo buscarlo, sino llevar a la niña con él y con su familia.

PARTICIPANTE ¿Y si éstos no quieren tener a la niña?

HELLINGER Eso se verá. Entonces se actúa desde una perspectiva nueva.

OTRA PARTICIPANTE Eso es lo que quería decir cuando dije que aún tenía que haber una posibilidad de restablecer el orden.

HELLINGER *al grupo* Decir esto ahora es justamente la clase de hipótesis que ella me reprochó antes. Ésta es realmente una hipótesis. No se sabe nada, pero se dice: «¿Qué pasa si...?» Pero que el padre fue excluido, eso sí que lo sé. Que no querían tener a ese hombre, lo he visto.

## El derecho del niño de tener a sus padres

OTRA PARTICIPANTE Por tanto, según los datos que conocemos, para la solución no tiene ninguna importancia saber el motivo por el que la madre no revela el nombre.

HELLINGER No tiene ninguna importancia. No hay ninguna razón que lo justifique. Si partimos de la existencia de unos derechos fundamentales, uno de ellos es el derecho del niño de tener a sus padres y a toda su familia. En Alemania, este derecho está asegurado por la Ley: la niña debe tener la posibilidad de saber quién es su padre. La madre tiene que revelar el nombre del padre. La niña tiene derecho a conocerlo.

¿Qué orden jurídico es éste si uno se arroga el derecho de privar a un niño de sus padres y de ponerse en el lugar de éstos? O cuando a una madre en apuros se le da el consejo «bienintencionado» de que entregue al niño en adopción, o cuando una pareja sin hijos espera con ilusión que se dé algún niño en adopción. Es perverso, pero muchos lo consideran normal.

Al igual que el niño tiene derecho a sus padres, también tiene derecho a su red familiar.

## Mirar a las víctimas en vez de a los perpetradores

PARTICIPANTE Desde mi perspectiva, la constelación de Rita fue un primer paso, fuera cual fuera el resultado posterior. La información fue que la madre no quería decir el nombre del padre, y yo pienso que también hay algo detrás. Desde entonces habrá habido un desarrollo y una dinámica, y ¿quién sabe qué se encontrará esta niña cuando vaya a vivir con su padre?

HELLINGER Quisiera prevenirte. El peligro está en que con tales reflexiones dispensemos a los adultos, pasando la carga a la niña, que de por sí es la más débil, en vez de dejarla con los verdaderos responsables, exigiéndoles que asuman su responsabilidad.

Si busco justificaciones para la madre, no puedo enfrentarla con toda la gravedad de la situación. Si hago ver que existen justificaciones o agravios, quizás mantenga una larga conversación con ella, pero el resultado será nulo. Sólo si la madre encara de lleno su responsabilidad se dará cuenta de lo que corresponde y, quizás, haga algo con ello. Tú misma debes llevar esta seriedad en tu interior, así podrás dejar la carga de la responsabilidad con los fuertes, en vez de agobiar al niño, como también lo hacen muchas entidades de protección de menores, o terapeutas.

Aún quisiera responder a tu pregunta sobre las consecuencias de la Constelación de Rita. No debes hacer ninguna objeción contra la Constelación. Allí se mostró la realidad. No fui yo quien configuró la Constelación; fue Rita. Yo sólo busqué la solución. Ahora bien, si dices que también podría ser de otra manera, que aún habría que hacer otra cosa más, reduces el impacto, y te arrogas el derecho de saberlo mejor que ella.

Sólo si reconoces plenamente la realidad, tal como se presenta, esta misma realidad puede seguir actuando. Así, de ella resulta el siguiente paso. En cambio, si dices que más tarde aún puede haber otra cosa, le quitas seriedad y fuerza. Por eso, al hacer una Constelación, siempre voy hasta el límite.

Le hice ver a Rita la gravedad de sus implicaciones, abiertamente, para que viera toda la seriedad. Sólo entonces se puede hacer otra cosa después. Son la gravedad y la seriedad las que realmente actúan. Si se intenta mitigarlas, se les resta fuerza. En todo momento tenía la mirada puesta en la niña y en su padre. Con ellos estaba aliado, porque ellos llevan la carga y ellos son las víctimas. Con la atención puesta en ellos encuentro la solución. En cambio, apartando la mirada de ellos y centrándola en la madre y en la pareja, que se une a ella en contra del padre, malogro la solución. Así, únicamente justifico al perpetrador y el problema, en vez de ayudar a las víctimas.

## El paso siguiente

RITA Cuando la niña vino con nosotros, quise hacer algo. *Rompe a llorar*. Fui a la iglesia para poner un ramo de flores y rezar por la madre de la niña. Nunca tuve la sensación de que hubiera una culpa por mi parte que nos separara. Ni siquiera pensé en el padre. Pero que tenía que hacer algo ya lo sabía en aquel entonces.

HELLINGER Uno de los problemas principales en psicoterapia es que muchas mujeres actúan como si los padres no tuvieran derechos. Ni siquiera se cuenta con ellos, como si todo lo que afectara a los hijos sólo fuera asunto de las mujeres. Asimismo, llama la atención que muchos terapeutas varones apenas muestren comprensión para con los hombres. Se fían de lo que las mujeres dicen cuando éstas los condenan, y toman partido a favor de ellas. Así, sin embargo, ya no puede haber ninguna solución. Sólo si el terapeuta, en su corazón, le concede un lugar al que fue excluido, tiene fuerza. Yo tengo la fuerza para la solución porque el padre de la niña tiene un lugar en mi corazón. En seguida lo tuvo. Por tanto, también sé y encuentro la solución.

*A Rita* Aún se puede arreglar, ¿de acuerdo?

*Rita asiente con la cabeza.*

HELLINGER Ahora se aclara un poco tu cara.

RITA Se hace más llevadero.

UNA PARTICIPANTE Por una parte, estoy realmente impresionada por lo que dices. Hay en tus palabras una sabiduría tan increíble que me conmueve y me emociona, y en mi interior siento que se sacia ese anhelo que tantos otros seguramente conocerán también: aquí, por fin, hay alguien que nos dice por dónde va el camino, que sabe lo que está bien y lo que está mal. Al mismo tiempo, sin embargo, surge un inmenso malestar porque lo considero peligroso. Una y otra vez aparecen afirmaciones generales, y justo en esta mezcla con verdades que dices, lo encuentro destructivo; por ejemplo, esa profecía de antes, de que todo está trastornado, de que todo está mal. Hace un momento, lo suavizaste un poco y le diste a Rita la posibilidad de encontrar una solución.

HELLINGER Ese fue mi siguiente paso.

PARTICIPANTE Sí, sólo quería expresar que me siento confusa.

HELLINGER Sin el primer paso no puede darse el segundo. Pero te diré cómo se manejan la confusión y el malestar. Cuando te sientes tan afectada y notas que interiormente te resistes, *mira* en vez de quedarte reflexionando. Mira el asunto, mira hasta qué punto es acertado lo que digo al respecto, y hasta qué punto no lo es. Si tú lo percibes de otra manera y me lo dices, me sirve de

corrección. Así sé: «Ajá, aquí hay un aspecto que no he visto.» De esta manera, entramos en un diálogo. Ya has visto que cuando una persona seriamente me dice algo que se basa en su propia observación, siempre lo tomo muy en serio. También Rita acaba de añadir algo que proviene de su propia observación. Ahora bien, si tus objeciones son puramente imaginarias, no podemos entrar en un diálogo. Si antes hubieras mirado siempre a Rita, habrías visto lo que se impulsó, los efectos que tuvo y lo que cambia.

Cuando una persona formula una objeción justificada, lo importante es que mire a la persona en cuestión. Así, centrando la atención en esa persona, se puede preguntar: ¿qué efectos tendrá mi objeción si la expreso? ¿Servirá para fortalecer o para debilitar a esta persona? ¿Será alimento o veneno? ¿De acuerdo?

PARTICIPANTE Sí.

## La solución a través del desapego

UN PARTICIPANTE En mi interior se está moviendo algo. Durante la Constelación, estuve mirando a la madre de la niña, cómo una y otra vez se sonreía, sobre todo con la idea de alejarse aún más y de despedirse.

Lo que me da mucho que pensar es el vínculo con la red familiar del que hablas, es decir, que un hijo adoptivo, independientemente de los límites legales, pertenece al sistema familiar de sus padres. Hasta ahora lo veía como un gran mérito cuando unos padres acogían a un niño. Lo consideraba un acto de humanidad, y sólo al buscar a mi propio padre, que desde el divorcio de mi madre vivía muy lejos de nosotros, me di cuenta claramente de lo importante que me era el buscar y el encontrarlo, a pesar de que mi madre hablara muy mal de él. Puedo imaginarme que este paso sería un alivio para la niña. Pero aún no sé qué hacer con todo esto, porque creo que no es ninguna solución definitiva.

HELLINGER No comprendo lo que quieres decir.

PARTICIPANTE No sé qué entiendes exactamente por solución. Lo que acabamos de ver aquí, no puede ser ninguna solución en el sentido de un punto final.

HELLINGER Es una solución en el sentido de un punto final; ¡exacto!

PARTICIPANTE ¿Cómo?

HELLINGER La solución en este caso es definitiva.

PARTICIPANTE ¿Sí?

HELLINGER La palabra «solución», en su sentido original, tiene un doble sentido. La solución a través del desapego.

PARTICIPANTE ¿En el sentido de una disolución?

HELLINGER Dije: la solución a través del desapego.  
*Al grupo* Ha vuelto a minimizarlo.

*Pausa prolongada.*

HELLINGER Quería expresar exactamente lo que dije. No fue ningún juego, ni ninguna intervención paradójica, ni nada similar.

## Lo espantoso

RAIMUND Ahora estoy más tranquilo. Antes me encontraba mareado. Tenía la sensación de que en mi barriga se iba formando todo un conglomerado de un montón de cosas. Y aún siento una especie de terror que me entró al oír tus palabras de: «No hay nada que hacer contigo.» Me parecía demasiado apodíctico y me sonaba a: «Ahora te dejo caer; ya no quiero tener nada que ver contigo.» A lo largo de la ronda, esta impresión se fue disolviendo.

HELLINGER El terror sólo puede vencerte si apartas la mirada. Si te hubieras fijado en Rita y en mí, habrías percibido algo diferente. Pero algunos cierran inmediatamente los ojos cuando oyen una frase así, y empiezan a elaborar sus propias imágenes. Y éstas son las terribles.

RAIMUND Aún me hice otra imagen que fue terrible. Me imaginé...

HELLINGER ¿Te das cuenta de como acabas de apartar la vista?

RAIMUND Sí, es cierto.

HELLINGER Prueba a ver si puedes decir lo que querías decir, manteniendo la mirada puesta en mí. Es muy difícil, ¿lo ves? Las «grandes ideas» sólo se pueden tener con los ojos cerrados.

*Risas en el grupo.*

HELLINGER *al grupo* Ahora mismo acaba de apartar otra vez la vista.

*A Raimund* Se puede ver en seguida si estás en contacto o no. Este mantenerse en contacto y el limitarse a la percepción inmediata son muy difíciles. Es una gran renuncia a la libertad; a la libertad para lo terrible.

RAIMUND Realmente eres bastante fuerte.

HELLINGER Sí, lo soy. ¿Sabes por qué? Porque el mundo me parece bien tal como es, también lo espantoso. Puedo asentir a ello, tal como es. Así, también puedo decir estas cosas, porque asiento a ello. Todo lo grande saca su fuerza de lo espantoso; y quien pretende apartar la vista de este hecho hace castillos en el aire.

RAIMUND Creo que cuando aparto la vista, interiormente busco el impulso de decir algo más.

HELLINGER De esta manera te debilitas, ya que así no apareces como una persona íntegra ante el otro. Sólo tienes fuerza si conservas tu integridad. ¿Cómo te encuentras ahora?

RAIMUND Tengo más energía.

HELLINGER Aún te diré otro secreto: el terapeuta es un guerrero. Y necesita el valor del guerrero. El guerrero va hasta el límite, porque sólo allí se toman las últimas decisiones. En el último extremo, las posibilidades parecen ser cincuenta a cincuenta, pero en la práctica, para el que osa ir hasta el límite, son noventa y nueve a uno. Ya que la realidad que se toma en serio es bondadosa. Recompensa a la persona que la toma en serio. Si no se le toma en serio, se venga.

La realidad también comprende las consecuencias de nuestros propios actos. Por tanto, el terapeuta ayuda a las personas que le piden consejo a que asuman estas consecuencias, aunque les exija el máximo esfuerzo, ya que así les sigue el bien. No les hace creer que podrían evitar las consecuencias a la ligera, porque los efectos serían nefastos, sobre todo para otros, totalmente inocentes.

## Compasión y olvido

UNA PARTICIPANTE Este tema me hace pensar mucho, porque, por una parte, me he dado cuenta de la imprudencia que puede cometerse en la tramitación de muchas adopciones. Esto por un lado. Por el otro, también vi las reacciones de Rita, y no puedo imaginarme que la solución sea la de desprenderse de la niña.

HELLINGER Te contaré una historia sobre la compasión.

Hubo una vez un tal Job que lo había perdido todo, estaba lleno de llagas desde la planta de los pies hasta la cabeza y se encontraba sentado en el estiércol. Cuando sus amigos se enteraron, vinieron para consolarlo. ¿Sabes lo que hicieron? Se sentaron en el suelo, a una cierta distancia y, durante ocho días, no dijeron ni una palabra. Aquéllos eran amigos con fuerza.

Los terapeutas quizás hubieran ido a verlo, diciendo: «No es para tanto, ya mejorará», o algo por el estilo. Esa actitud, sin embargo, no corresponde a la profundidad del dolor. El intento de minimizarlo con palabras no corresponde a la magnitud del dolor. Además, aún hay otro punto importante que hay que tener en cuenta: cada persona tiene la fuerza para su problema y para su solución. Sólo ella y nadie más. Cuanto más te preocupes por ella, más la debilitarás.



Te daré un ejemplo de cómo manejarlo. Yo me he olvidado de Rita, en gran parte. Sólo cuando vuelva a tratar con ella, vuelvo a pensar en ella. Antes no.

Una vez, en un grupo, hubo una mujer que, el segundo día, salió del seminario toda alterada, en grave peligro de suicidio, y muchos temían que se suicidaría realmente. Yo me olvidé de ella. No pensé más en ella. Simplemente me olvidé.

El último día del seminario, algunos dijeron que la habían visto ir al bosque con una manta. Otra vez, muchos tuvieron la fantasía de que se suicidaría. Yo, sin embargo, me olvidé de ella. No la echaba en falta en el grupo. Diez minutos antes de acabar el seminario, entró por la puerta, y en diez minutos arregló todo lo que había que arreglar. Tuvo la fuerza de hacerlo porque yo me había olvidado de ella.

Toda preocupación por ella le hubiera restado fuerza. Sin embargo, a pesar de todo, estaba en sintonía con ella. El hecho de que me olvidara fue el mayor respeto hacia ella. Ya que, olvidándome de ella, la confío a su alma. No hay nada mejor. Pero eso requiere mucha fuerza. El preocuparse de los demás es más fácil. A veces el pecho se infla; de tanto aire.

## Oír y ver

OTRA PARTICIPANTE Me encontraba en un tira y afloja entre el terror y el asombro, y no podía relacionar lo uno con lo otro. Creo que ahora lo tengo un poco más claro: el terror se refiere a las palabras que oí, y el asombro se refiere a lo que vi, y noto que tengo que confiar más en lo que veo que en lo que oigo.

HELLINGER Las palabras son el impulso; las palabras justas.

## La misma culpa tiene los mismos efectos

UNA PARTICIPANTE Dijiste que si una mujer da sus hijos en adopción, pierde su derecho sobre los hijos. Hasta aquí estoy de acuerdo, pero ¿qué ocurre cuando un hombre lo hace? ¿Hay alguna diferencia?

HELLINGER Es exactamente lo mismo. No hay ninguna diferencia.

## La solución exige renunciar a las objeciones

UN PARTICIPANTE Sigo teniendo la idea de que el final para Rita aún es un interrogante y que la Constelación sólo mostró el siguiente paso. También

podría ser que el padre abandonara a la niña de la misma manera que lo hizo la madre.

HELLINGER Sobre este punto quisiera decirte algo. Cuando dije que no había nada que hacer con ella, para mí estaba clarísimo que era así. No hice ninguna objeción. Lo encaré plenamente. Si al final resultó ser diferente, fue porque lo tomé absolutamente en serio. Renuncié a todo tipo de preguntas y objeciones hipotéticas, y si hubiera sido de otra manera, también estaría de acuerdo. Ésta es la diferencia. La renuncia a este tipo de pensamientos es la verdadera disciplina espiritual y exige dar un paso hacia la oscuridad.

PARTICIPANTE A pesar de todo, me surgió la imagen, y te lo quería decir.

HELLINGER El hecho de que te surgiera no quiere decir que ya de por sí sea cierta. Algunos piensan que si tienen una imagen, ésta ya es cierta, o si sienten algo, es cierto. Pero no es así. Sin embargo, existen imágenes que provienen de una mirada centrada en la oscuridad, sin intenciones, sin objeciones, sin temor. De repente surge una imagen de la solución. Ésta tiene otra cualidad que las imágenes que yo me hago o que simplemente me sobrevienen. Cuando surge y se comunica una imagen de ese tipo, da en el blanco.

## Comprensión y realización

RITA He ganado un montón de cosas que hace tiempo que sabía que me incumbían, y, si puedo, me gustaría describir esto. Últimamente estoy haciendo una terapia individual...

HELLINGER Quisiera interrumpirte.

*Al grupo* ¿Veis cuánta más fuerza tiene ahora en comparación con antes? ¿Lo veis? ¿Lo centrada que está? Nada de lloros o así, todo eso ya no está. Eso muestra la efectividad de la intervención. Por los efectos se reconoce la calidad de la intervención.

*Rita se ríe.*

HELLINGER *a Rita* ¿Lo ves? ¡Exacto! Ésta es la fuerza buena. De acuerdo, sigue.

RITA Sí. De mi terapia sé que lo que aún debo trabajar es el tema del desprendimiento, y veo aquello que me dijiste más bien en un sentido simbólico. En el momento en que me aparto de la niña para dirigirme a mi marido, le doy a la niña la posibilidad de librarse de mí, y creo que éste es nuestro conflicto, que también me agobia bastante. Lo que es la solución lo describo con el concepto de «coauténtico».

HELLINGER Deja el concepto. Lo que acabas de describir estaba totalmente

claro.

RITA Creo que la solución consiste en permitirle a la niña que sea libre. Si lo logro...

HELLINGER No, no, la niña no es libre. La niña pertenece a sus padres, y allí donde pertenece, también se la debe llevar. Y tú tienes que ayudarla y llevarla con su padre y con su familia. Allí puede crecer. En cuanto das este paso, la niña se dirigirá a ti llena de gratitud. Éste es el otro lado. Porque así se la respeta.

RITA Aún tengo dificultades con la realización de algo así; me pregunto cómo podría hacerse.

HELLINGER Ahora tienes una imagen, y esta imagen actúa por ti. No debes actuar inmediatamente. Debes esperar hasta que de la imagen interior te brote la fuerza. De repente, cuando sea el momento, todo va rápido y de una manera muy sencilla. La comprensión aún no es la realización. La comprensión y la realización muchas veces van separadas. Cuando una persona actúa inmediatamente después de llegar a una comprensión, frecuentemente hace justo lo contrario de lo que la comprensión le exige. Después de llegar a la comprensión, muchas veces no se puede ni se debe actuar, aunque la comprensión sea correcta. Lo mismo ocurre en este caso. Ahora aún te quedas con la imagen, vas gestando la imagen hasta que surja la fuerza. ¿De acuerdo?

RITA Lo que me crea dificultades es lo siguiente: no puedo seguir tus palabras acerca de que tomamos la decisión a la ligera, o que fue una adopción a la ligera. Lo siento, pero durante años estuve dando vueltas a estas preguntas y estuve buscando, y no me lo hice fácil, en absoluto.

HELLINGER Toma mis palabras como una descripción objetiva. Es decir, subjetivamente fue absolutamente serio para ti, pero si se mira la situación desde fuera, fue a la ligera. Desde luego es cierto que, desde tu punto de vista, no tenías otra opción. Por tanto, tampoco tienes que arrepentirte de nada. Eso no lleva a ninguna parte. Aunque fuera equivocado, y justamente porque fue equivocado, de allí nace una fuerza que antes no había. El desvío no fue ningún desvío. Fue un camino en el que ganaste un sinfín de experiencias que más tarde te servirán. Por tanto, no fue en vano, tampoco para la niña. ¿Puedes tomarlo así?

RITA Sí, pero aún no puedo descubrir el sentido, pero ya vendrá.

HELLINGER En uno de los libros de Carlos Castaneda sobre el chamán Don Juan, hay un pasaje precioso sobre los enemigos del saber. El primer enemigo del saber es el miedo. Quien supera el miedo, gana claridad, y la claridad se convierte en su siguiente enemigo. Quien vence la claridad, gana poder, y ahora el poder se convierte en su siguiente enemigo. Quien supera también al poder,

casi ha alcanzado la meta, pero entonces viene el enemigo más difícil: la necesidad de tranquilidad. Este enemigo nunca se deja vencer del todo. Pero al final, para un momento, se puede echar una mirada al saber, y para ese momento valió la pena todo lo demás. ¿De acuerdo?

RITA Sí.

## Niños heredados

ALBERT Tengo tres hijos propios y vivo en una relación de pareja desde hace veinte años. Ahora, por un testamento, me fueron entregados formalmente los cuatro hijos de una familia en la que el padre y la madre murieron. Para mí se trata de cómo solucionar este problema.

HELLINGER No debes aceptarlos. Eso no va. Para eso están los familiares. Sólo si no hubiera nadie más, podrías ofrecerte, pero si no, no. Es imposible dar unos hijos en herencia, ¡dónde se ha visto cosa igual! ¿Al menos recibiste dinero de ellos?

ALBERT No, no.

HELLINGER ¿Sólo los niños? Deben de considerarte un idiota.

ALBERT Es posible.

HELLINGER No debes acogerlos. Es un deber ante tu propia dignidad.

ALBERT Aún hay preguntas al respecto que me preocupan. Antes de que los familiares supieran de la existencia de este testamento, en seguida repartieron a los niños entre ellos, y en todo eso sí que hubo cosas que yo no veía claras.

HELLINGER Deja que ellos hagan como les parezca. Tienes que mantener libre tu alma de cualquier pensamiento sobre lo que está ocurriendo en esa familia. Ni siquiera lo debes saber. ¿Algo más, Albert?

ALBERT Puedo seguir tus palabras en dos partes. Una parte es...

HELLINGER No, no, no.

*Al grupo* Ahora comprobaré vuestra percepción: ¿de dónde viene la fuerza positiva? ¿De lo que dije yo o de su objeción? Mirándolo a él, podéis percibirlo en seguida.

La percepción y su fuerza inmediatamente se retiran de quien, mediante preguntas, pone en cuestión lo que acaba de percibir. Se venga por la objeción.

Constelación: El padre aceptó que su hija ilegítima fuese adoptada por el actual marido de la madre

RAIMUND Soy psicólogo, estoy casado y tengo dos hijos. De una relación

anterior tengo una hija ilegítima que ahora vive en otro continente.

HELLINGER Se ha ido muy lejos. ¿Qué edad tiene?

RAIMUND Va a cumplir dieciséis años. Su madre emigró con un amigo.

HELLINGER ¿Cómo es tu relación con ella?

RAIMUND Hace seis años, pasó otra vez dos años en Alemania, y durante ese tiempo, tuvimos una relación muy buena. Ahora, la relación corresponde a su edad. Es decir, recibo una carta de agradecimiento por los regalos de Navidad, y otra para mi cumpleaños. De vez en cuando nos enviamos algún vídeo. Me gustaría configurar mi familia ahora.

HELLINGER De acuerdo, configúrala.

RAIMUND Empiezo con mi ex amiga.

HELLINGER ¿Cómo? ¿Con quién empiezas?

RAIMUND Con mi ex amiga.

HELLINGER Empiezas con tu primera mujer.

RAIMUND No estuvimos casados.

HELLINGER Empiezas con tu primera mujer.

RAIMUND De acuerdo, comprendo y me inclino con humildad.

HELLINGER He tomado la defensa de la persona menospreciada. ¿Quién más forma parte de la familia?

RAIMUND La hija que tuve con esta primera mujer. Después, mi segunda mujer, con la que tengo una hija y un hijo.

HELLINGER ¿Alguno de vosotros estuvo casado anteriormente o en una relación estable?

RAIMUND Mi primera mujer. Yo fui el motivo por el que se separó.

HELLINGER ¿Hubo hijos de ese matrimonio?

RAIMUND No. Ese también fue un motivo por el que se rompió el matrimonio. El marido no podía tener hijos.

HELLINGER Esta es una información importante, porque así no hubo ningún vínculo profundo. La parte legal tiene poca importancia en esos casos.

RAIMUND Inmediatamente antes de que nos conociéramos, mi mujer actual tuvo una relación durante dos años que acabó de una manera muy caótica.

HELLINGER Cuando la segunda mujer también estuvo casada, funciona mejor que si uno «sin usar» toma a otro «usado».

RAIMUND Mi primera mujer tiene una nueva pareja.

HELLINGER ¿Tienen hijos?

RAIMUND No, pero su compañero ha adoptado a mi hija. ¿Eso tiene alguna importancia?

HELLINGER Sí que tiene importancia. Se vengará gravemente de él. Eso no se debe hacer nunca. ¿Y tú no protestaste?

RAIMUND No, estuve de acuerdo.

HELLINGER ¿Estuviste de acuerdo? ¡Por Dios! Entonces, la hija se enfadará contigo. Tienes que decirle que te retractas y que ella sigue siendo tu hija, con todos los derechos. ¡No puedes entregarla nunca a otro hombre!

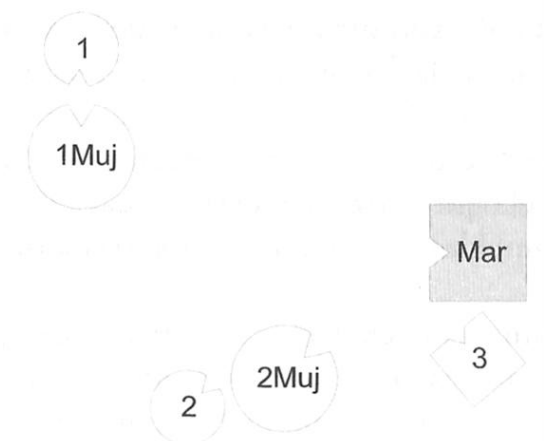

*Abreviaciones:*

**Mar** marido (= Raimund)

1Muj primera mujer de Raimund; madre de 1

1 primera hija

2Muj segunda mujer de Raimund; madre de 2 y 3

2 segunda hija

3 tercer hijo

HELLINGER a Raimund ¿Cómo fue tu sueño de esta mañana?

RAIMUND Soñé que mi hijo estaba delante de la puerta.

HELLINGER Desde luego quiere decir que tú estás delante de la puerta. Aquí lo puedes ver. ¿Cómo se encuentra la primera mujer?

PRIMERA MUJER Me duele la espalda. Aquí atrás tengo una sensación muy extraña, una especie de atracción. Al mismo tiempo, sin embargo, no puedo moverme en esa dirección. Es muy curioso.

HELLINGER ¿Cómo se encuentra la primera hija?

PRIMERA HIJA Cuando me encontraba sola con mi madre, me sentía bien. Ahora empiezo a notar una especie de retortijones en el estómago. Es como un cosquilleo. Desagradable, pero no amenazante.

HELLINGER *al representante de Raimund* ¿Qué tal el marido?

**MARIDO** Con mi familia actual me encuentro bastante bien. Pero aquello de allá, con mi primera mujer y con mi hija, es desagradable. Mis otros dos hijos protegen este espacio.

HELLINGER ¿Qué tal la segunda mujer?

SEGUNDA MUJER No muy bien. Es decir, de alguna manera, siento que hacia mi marido la relación no es buena. Es más bien como un enfrentamiento.

HELLINGER Lo es.

SEGUNDA MUJER Sí, y con los hijos tampoco es armónico. Tengo la sensación de que mi hija no debería estar así, de lado, detrás de mí. Con mi hijo todo parece un poco mejor porque hay cierto contacto a través de la mirada. Para entrar en contacto con mi hija, tendría que torcerme.

HELLINGER *a la primera mujer, al ver que sus dolores de espalda van empeorando constantemente* Date la vuelta para que te encuentres mejor. No puedo dejarte aquí dentro con estas reacciones.

*Hellinger lleva a la primera mujer al lado de su hija.*

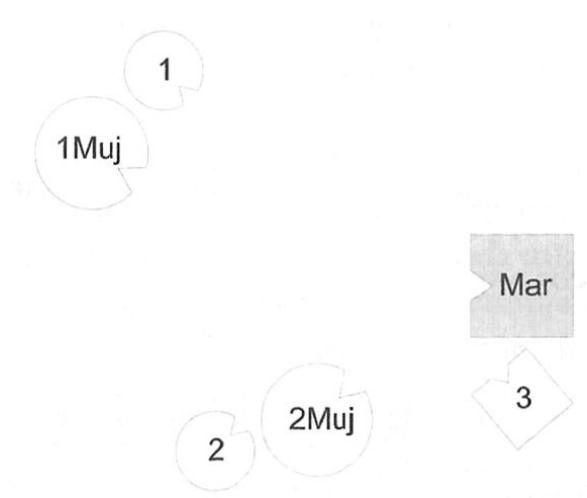

HELLINGER ¿Qué tal la segunda hija?

SEGUNDA HIJA No me encuentro nada bien. Me siento expuesta, sin cobijo e indefensa.

HELLINGER *a Raimund* Ella tiene los sentimientos de la primera hija.

RAIMUND ¡Es asombroso! Ellas dos se escriben muchísimo.

HELLINGER Tiene los sentimientos de ella.

*Al hijo ¿Qué tal el hijo?*

TERCER HIJO Tengo la sensación de que debería respaldar a mi padre. Me siento utilizado.

HELLINGER a Raimund Estos dos están delante de la puerta: tú y tu hijo, vosotros dos. Ahora haremos el primer cambio importante.

*Hellinger lleva a la primera hija al lado de su padre.*

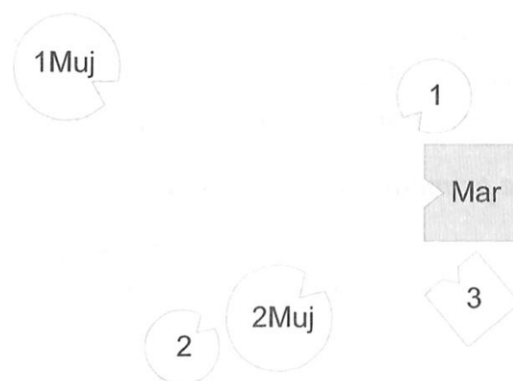

PRIMERA HIJA No es agradable estar aquí. Me gustaría apartarme un poco.

HELLINGER Prueba a ver.

*La hija se aparta un poco del padre.*

PRIMERA HIJA Sobre todo ella (*la segunda mujer*) me mira tan fijamente... Me parece una amenaza.

*Hellinger introduce también al segundo marido de la primera mujer, colocándolo al lado de ésta.*





*Abreviaciones:*

2Mar segundo marido de la primera mujer

HELLINGER ¿Qué tal ahora para la primera hija?

PRIMERA HIJA Es mucho más agradable cuando mi madre está a mi lado.

HELLINGER ¿Qué ha cambiado para el marido?

**MARIDO** Para mí fue agradable que viniera mi primera hija. Pero entonces me parecía que la relación con mi segunda mujer peligraba. Mi primera hija me atrae, pero no quiero dejar mi familia actual; es un tira y afloja.

HELLINGER ¿Qué ha cambiado para la segunda hija?

SEGUNDA HIJA Me siento en medio. O sea, hacia mi padre no hay nada; en ese aspecto sigo sin notar ningún cobijo. Preferiría girarme hacia mi hermana mayor. No sé adónde ir. Cuanto menos relación hay aquí, (*con el padre*) tanto más atractiva me resulta mi hermana mayor.

HELLINGER a Raimund Esta hija se siente como su hermana mayor. Aquélla también se siente en medio.

*A continuación, Hellinger configura la imagen final en dos pasos: primeramente, los hijos del matrimonio de Raimund se encuentran enfrente de los padres, y, después, más cerca de la madre.*



HELLINGER ¿Cómo se encuentra la segunda mujer?

SEGUNDA MUJER El hecho de que los hijos, en un principio, estuvieran enfrente de nosotros no me gustaba. Ahora que están a mi lado, me encuentro mejor.

HELLINGER ¿Qué tal ahora para la segunda hija?

SEGUNDA HIJA Mejor. Más resguardada.

TERCER HIJO Para mí también está bien.

HELLINGER a Raimund Los hijos no se fían de ti. Se fían más de la madre.

TERCER HIJO Cuando vino la primera hija, me sentí aliviado. De repente se me quitó una presión. Ahora tengo una sensación muy agradable.

HELLINGER a la primera hija Ahora prueba a ver hasta qué punto te atreves a acercarte al padre.

*La hija se acerca primero al padre, después, sin embargo, vuelve al lado de la madre.*

PRIMERA HIJA No me atrevo a dar ni un paso. Prefiero quedarme aquí, al lado de mi madre. Me agrada ver a mis hermanos. Lo divertido es que cuando mi hermana se alejó, por una parte estaba triste de que se fuera, pero por otra parte también me alegré de ver a mi hermano. Él es totalmente nuevo para mí. No me encuentro mal. Al lado de mi padre, también necesito verlos a ellos dos; eso es importante para mí.

HELLINGER ¿Cómo se encuentra la primera mujer?

PRIMERA MUJER Maravillosamente. Por primera vez no veo directamente a la otra familia. Antes veía mucho más a su segunda hija que a la mía.

HELLINGER ¿Qué tal el segundo marido?

SEGUNDO MARIDO Así está bien.

HELLINGER *a Raimund* Al autorizar la adopción de tu hija, has perdido los derechos sobre ella. Y ella reacciona en consecuencia.

RAIMUND Sí.

HELLINGER En un segundo matrimonio nunca deben adoptarse los hijos de un primer matrimonio o de una primera relación de uno de los cónyuges. Es fatal para los hijos y destruye el orden.

RAIMUND Pensaba que sería mejor para ella.

HELLINGER Estos son razonamientos puramente racionales. Pero puedes arreglarlo en parte, diciéndole que lo sientes y que ella puede fiarse de que seguirás siendo su padre, pase lo que pase. Que siempre podrá contar contigo y que tendrá todos los derechos, al igual que tus otros dos hijos, por ejemplo en la herencia u otros asuntos similares. Así, habrá una distensión. ¿Quieres ponerte tú mismo en tu lugar?

*Raimund ocupa su lugar y mira a su alrededor.*

RAIMUND Pacífico, es totalmente pacífico.

HELLINGER Una vez encontrado el orden, todo se vuelve pacífico. Entonces cada uno tiene su lugar. Acércate un poco más a tu hija, a ver qué tal.

*A la hija mayor* ¿Quedas reconciliada si se acerca a ti?

PRIMERA HIJA ¡Ay sí! Me lo puedo imaginar muy bien. *Se ríe.*

HELLINGER *a Raimund* Este sería el siguiente paso. (*La hija mayor de Raimund fue representada por Rita.*)

*Al grupo* En relación al tema de la adopción aún os contaré una historia. Está muy poco cifrada y se titula:

### *La vuelta a casa*

*Al lado de un gran bosque vivían un leñador y su mujer. Tenían una única hija, una niña de tres años, pero eran tan pobres que muchas veces no sabían ni qué darle de comer. Un día vino a verlos la Virgen María y les dijo:*

*– Vosotros sois demasiado pobres para cuidar a la niña. Traedla conmigo; yo me la llevaré al Cielo, seré su madre y la cuidaré.*

*Al oír estas palabras, el corazón se les encogió, pero se dijeron:*

*– ¿Quiénes somos nosotros al lado de la Virgen María?*

*Así, pues, obedecieron, cogieron a la niña y se la entregaron a la Virgen María. Ésta se la llevó al Cielo. Allí comía pan blanco, bebía leche dulce y jugaba con los ángeles. Secretamente, sin embargo, añoraba a sus padres y la bella tierra.*

*Cuando la niña tenía catorce años, la Virgen María nuevamente quiso salir*

*de viaje, ya que también ella a veces sentía nostalgia de la tierra. Así, llamó a la niña y le dijo:*

*– Guarda tú las llaves de las trece puertas del Cielo. Doce puertas puedes abrir y admirar las maravillas que encierran, pero la decimotercera, a la que pertenece esta llavecita, te está vedada. No se te ocurra abrirla; ¡de lo contrario, ocurrirá una desgracia!*

*Entonces la niña prometió:*

*– ¡Nunca pisaré la decimotercera sala!*

*En cuanto partió la Virgen María, la niña se fue a ver las moradas celestiales. Cada día abrió una de las puertas, hasta llegar a la duodécima. Detrás de cada una de ellas se hallaba un hombre, un apóstol, rodeado de gran esplendor, y en cada ocasión la niña se deleitaba de la hermosura que percibía. Finalmente, la única puerta cerrada era la prohibida, y la niña se sentía intrigada por saber qué se escondía detrás de ella. Así, pues, en un momento que se encontraba sola, pensó: «Ahora estoy sola y podría entrar; nadie lo sabrá si lo hago.» Cogió la llavecita, la introdujo en la cerradura y le dio la vuelta. Inmediatamente se abrió la puerta y la niña se sintió atraída por una incandescencia dorada. Éste debió de ser el santuario sacrosanto. La niña misma se enardeció, impetuosamente entró en la sala, rozó el oro con su dedo y se estremeció de placer como nunca antes lo había conocido. En ese momento recordó la prohibición de la Virgen María; salió corriendo por la puerta y la volvió a cerrar. Pero ahora su dedo parecía convertido en oro. La niña quería lavarse las manos para quitar el oro, pero por mucho que lo intentara, no había manera de sacarlo. Así, pues, esperaba la vuelta de la Virgen María, llena de temor.*

*Ésta, sin embargo, se tomaba su tiempo. Se sentía a gusto en la tierra, y cuando volvió al Cielo estaba muy contenta. Llamó a los ángeles y a la niña y les contó las novedades de la tierra. Allí, los hombres tenían unas cajas extrañas: bastaba con apretar un botón para ver lo que ocurría en la tierra.*

*Un día, así contaba, había visto de esta manera a una mujer que osó seguir a los gorilas de montaña. Fue muy peligroso porque los gorilas eran ocho veces más fuertes que los hombres. Pero los gorilas permitieron que se les acercara y, un día, un macho gorila llegó a estar tan cerca de ella que pudo acariciarlo en la espalda. Era totalmente manso y dejó que le tocara.*

*Después, unos indígenas le trajeron un bebé gorila que había perdido a sus padres y estaba extenuado. La mujer lo acogió como una madre, le daba leche dulce para beber y lo cuidaba tan bien que pronto se recuperó. Pero vio que, por mucho que amaba a aquel bebé que no era suyo, éste echaba de menos a los demás gorilas. Así, un día se lo llevó en una de sus excursiones, y, cuando encontró al grupo de gorilas, les tendió al bebé en sus brazos. En cuanto el mayor de los gorilas vio al*

*bebé, saltó hacia ella gritando, le arrebató el bebé, volvió corriendo a su grupo y entregó el pequeño a una hembra que se puso a amamantarlo en seguida. La mujer, sin embargo, no había sido atacada en ningún momento, y vio que el pequeño gorila se encontraba bien entre los suyos.*

*Muchas otras historias contó la Virgen María, de manera que se olvidó de preguntar por las llaves. Sin embargo, a la mañana siguiente llamó a la niña para que le trajera las llaves.*

*– ¿Realmente no estuviste en la decimotercera cámara? – inquirió.*

*– No – contestó la niña –, como lo prohibiste...*

*– ¿Y por qué escondes tu mano detrás de tus espaldas?*

*Y le ordenó:*

*– ¡Enséñame también la otra mano!*

*La niña se avergonzó, pero como no servía de nada negarlo, sacó la otra mano de detrás de sus espaldas y le enseñó el dedo dorado. Al verlo, la Virgen María suspiró diciendo:*

*– En algún momento debía suceder.*

*Y se quitó sus guantes blancos y – ¡qué sorpresa! – también ella tenía un dedo dorado.*

*Así, pues, le dijo a la niña:*

*– Ya que sabes lo uno, también sabrás todo lo demás. Vuelve a la tierra, donde hay padres y hermanos, y hombres y mujeres y niños.*

*La niña se alegró y le dio las gracias. La Virgen María le ayudó a preparar su hato y, para proteger la prueba de su conocimiento, al despedirse le entregó un par de guantes blancos.*

## «Te acompaño con amor»

*De un curso, realizado en junio de 1997, para adultos adoptados, sus familias adoptivas y sus padres carnales, se eligió el siguiente caso con la intención de documentar los cambios de enfoque que, durante los últimos años, se han dado en el trabajo de Bert Hellinger con relación a la temática de la adopción.*

HELLINGER a Hanna ¿Cuál es tu problema?

HANNA ¿Mi problema actualmente?

HELLINGER Sí, ¿por qué estás aquí?

HANNA Hace catorce años, di mi hija a otros padres. Ahora estoy aquí porque tengo mucho miedo de tener más hijos.

HELLINGER Comprensible. ¿Y el padre de la hija?

HANNA Siempre que sé algo de mi hija se lo cuento. Él lo escucha y ya está.

HELLINGER ¿Él estuvo de acuerdo en aquel entonces?

HANNA En el fondo, le daba igual. Me dijo que hiciera como me pareciera.

HELLINGER ¿Ah sí? De acuerdo, entonces haz la Constelación: tú, el hombre, tu hija y los padres adoptivos. ¿Tienes más hijos?

HANNA No.

HELLINGER ¿Qué edad tenías entonces?

HANNA Dieciocho años.

HELLINGER ¿Por qué diste a la hija?

HANNA No vi ninguna otra posibilidad para nosotras dos. No tenía ningún apoyo.

HELLINGER ¿Cómo actuaron tus padres?

HANNA Mis padres me dijeron que abortara. Si no, ya no recibiría más dinero de ellos.

HELLINGER ¿Y los padres del padre?

HANNA Sus padres están divorciados. En el fondo, estaba su madre; ella sí nos apoyaba, pero nunca ofreció nada concreto.

HELLINGER ¿Estás en contacto con tu hija? ¿Te conoce?

HANNA Tengo cartas de ella. Ella tiene fotos mías y yo le puedo escribir. Pero de momento no me quiere ver. Tiene catorce años.

HELLINGER ¿No te quiere ver?

HANNA No.

HELLINGER Bien, empezaremos contigo, con tu pareja, la hija y los padres adoptivos. Configúralo.



*Abreviaciones:*

P padre

M madre (= Hanna)

HA hija de Hanna, adoptada por otros padres

PA padre adoptivo  
MA madre adoptiva

HELLINGER ¿Estás casada?

HANNA No.

HELLINGER ¿El padre de la hija está casado?

HANNA Sí.

HELLINGER ¿Tiene hijos?

HANNA No.

HELLINGER ¿Cómo se encuentra la hija?

HIJA ADOPTIVA Me duele la espalda. Noto el contacto aquí, en mi cuerpo, pero me siento totalmente extraña. Miro hacia allá, hacia mi madre, y eso me interesa, pero no puedo explicarme quién es.

HELLINGER ¿Cómo se encuentra la madre?

**MADRE** Me siento sola. Veo a aquellos tres juntos y tengo la sensación de que mi hija está bien integrada allí. Pero pienso que se encuentra sola. Está tan lejos de mí; me gustaría que tuviéramos más contacto. También es doloroso. Por una parte, es tranquilizante saber que está segura, pero al mismo tiempo también duele.

HELLINGER ¿Para el padre?

**PADRE** Tengo poco que ver con todo este asunto. Este capítulo está cerrado. Remotamente lo tengo presente y pienso que mi hija está en buenas manos. Sí, eso es.

*Hellinger le pide a Hanna que introduzca también a representantes de sus padres.*

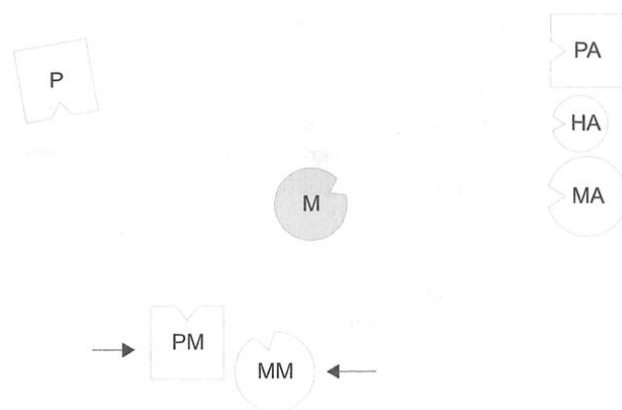

*Abreviaciones:*

PM padre de la madre

MM madre de la madre

HELLINGER *a la representante de Hanna* ¿Qué ha cambiado para ti?

**MADRE** En el fondo, nada. Sigo viendo lo mismo que antes.

HELLINGER *a la hija adoptiva* ¿Y para ti?

**HIJA ADOPTIVA** Cuando vinieron sus padres y miraron hacia aquí, me hubiera gustado atraer a mi madre hacia aquí. Siento una gran desconfianza hacia sus padres. Ahora que se apartan así, ya no es tan fuerte.

HELLINGER ¿Qué tal para el padre de la madre?

**PADRE DE LA MADRE** Empiezo a sentir náuseas. El lado derecho está muy caliente. Quisiera huir de aquí.

HELLINGER ¿Para la madre de la madre?

**MADRE DE LA MADRE** Me siento mal y totalmente vacía.

*Hellinger gira a la madre hacia sus padres.*

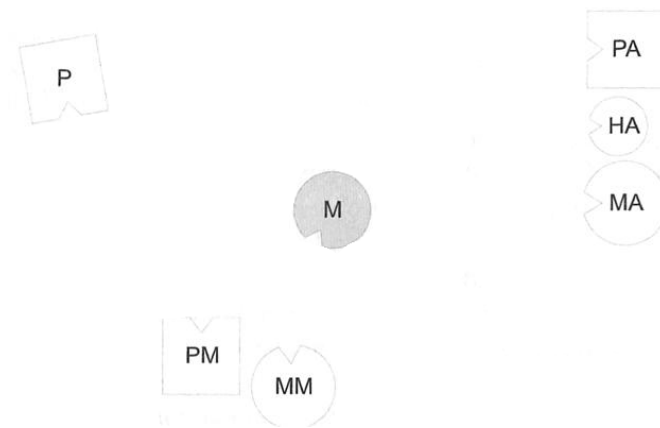

HELLINGER ¿Qué tal así?

**MADRE** Estrecho, pero por otra parte tampoco estoy sola; ahora veo a ambos. Parecen tan rígidos e inmóviles. No hay mucha confianza.

*Hellinger pone a la hija al lado de la madre.*



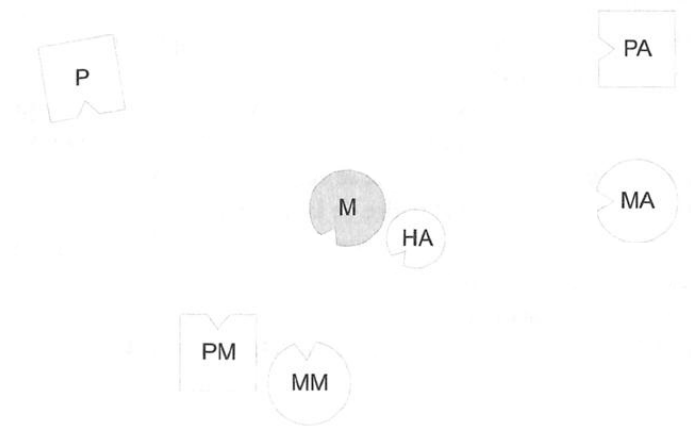

HELLINGER *a la representante de Hanna Diles*: «Vosotros no la quisisteis.»

**MADRE** Vosotros no la quisisteis.

HELLINGER *al padre de la madre* ¿Qué tal?

PADRE DE LA MADRE *suspira* Empiezo a notar tristeza. Cuando ella apareció, mi posición aquí cambió. Cuando se acercó, volví a ser hombre y, ahora, cuando se dijo eso, empecé a sentir una gran tristeza.

HELLINGER ¿Y para la abuela?

MADRE DE LA MADRE Surgió un gran anhelo y un gran dolor.

HELLINGER *a la hija adoptiva* ¿Cómo te encuentras tú?

HIJA ADOPTIVA Me siento bastante bien así, como diciendo: aquí estoy. Un poco orgullosa.

HELLINGER Díselo.

HIJA ADOPTIVA Aquí estoy.

HELLINGER *a la representante de Hanna Diles*: «Aquí está.»

**MADRE** Aquí está, vuestra nieta. También es una parte vuestra.

HELLINGER No, no tantas lecciones.

*A la hija adoptiva* ¿Cómo te encuentras?

HIJA ADOPTIVA Ha desaparecido el orgullo. Puedo sentir amor.

HELLINGER *a la representante de Hanna* Gírate hacia ella y dile: «Lo siento mucho.»

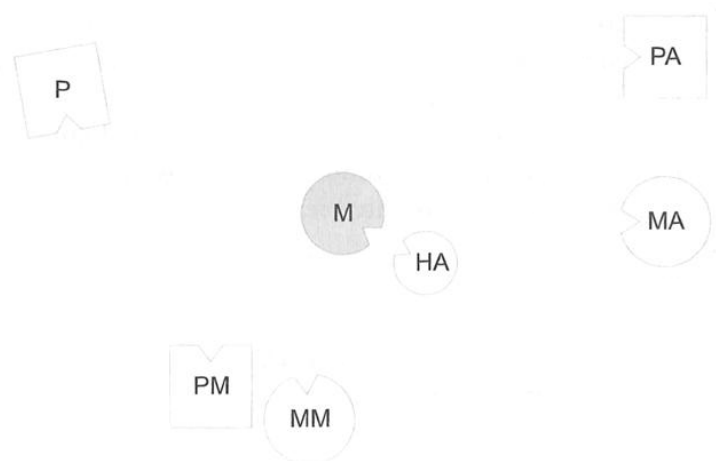

**MADRE** Lo siento mucho.

**HELLINGER a la hija adoptiva** Espera, mírala.

**MADRE** Siento mucho haberte dado en adopción.

**HELLINGER** No, no. Cogeré a la verdadera madre ahora.

**HANNA al encontrarse en su lugar** Lo siento de todo corazón.

**HELLINGER** «Te he perdido.»

**HANNA** Te he perdido.

**HELLINGER** «Pero quiero decirte que soy tu madre.»

**HANNA** Pero quiero decirte que soy tu madre.

**HELLINGER** «Y ahora quiero hacer todo por ti.»

**HANNA** Y ahora quiero hacer todo por ti.

**HELLINGER a la hija adoptiva** ¿Qué tal al oír eso?

**HIJA ADOPTIVA** En un principio sentía un anhelo inmenso. Hubiera querido decir: «Mamá.» Al oír aquello de «perdido», me asusté un poco, pero así también es más fuerte. Es así. Y hay cercanía y también respeto.

**HELLINGER** Dile: «Te respeto como madre.»

**HIJA ADOPTIVA** Te respeto como madre.

**HELLINGER** «Y tomo lo que me diste.»

**HIJA ADOPTIVA** Y tomo lo que me diste.

**HELLINGER** «Y lo guardo con respeto.»

**HIJA ADOPTIVA** Y lo guardo con respeto.

**HELLINGER** «Pero ahora me voy con mis nuevos padres.»

**HIJA ADOPTIVA** Pero ahora me voy con mis nuevos padres.

**HELLINGER** ¿Qué tal al decir eso?

**HIJA ADOPTIVA** Surge una sensación de fuerza cuando lo digo.

**HELLINGER a Hanna** ¿Y para ti?

HANNA Desaparece la tristeza.

HELLINGER Dile: «Te despido con amor para que te vayas con tus nuevos padres.»

HANNA Te despido con amor para que te vayas con tus nuevos padres.

HELLINGER «Y sigo acompañándote desde lejos, con amor.»

HANNA Y sigo acompañándote desde lejos, con amor.

HELLINGER «Y si me necesitas, estaré.»

HANNA Y si me necesitas, estaré.

HELLINGER Ve hacia ella.

*Madre e hija se abrazan cariñosamente. Al cabo de unos instantes, Bert Hellinger lleva a la hija al lado de sus padres adoptivos, y a la madre, algo más hacia atrás.*



HELLINGER *a la hija adoptiva* ¿Qué tal ahora?

HIJA ADOPTIVA Es importante saber que estará si la necesito; que siempre podré verla, que seguirá así. Y esto de aquí está en orden.

HELLINGER ¿Qué tal la madre adoptiva?

MADRE ADOPTIVA Estoy contenta de tener a esta hija. Simplemente es bonito.

HELLINGER ¿Y el padre adoptivo?

PADRE ADOPTIVO Yo también me encuentro bien ahora. Antes, mientras se encontraba entre nosotros dos, no fue tan bueno.

HELLINGER ¿Cómo le fue al padre durante todo este tiempo?

PADRE Me sentía amenazado por mis ex suegros. Creo que están terriblemente enfadados conmigo.

HELLINGER Realmente no tienes nada que hacer aquí. *El padre asiente con la*

*cabeza. Gírate hacia fuera.*



HELLINGER *a la hija adoptiva* Despídelo de tu corazón, con renuncia.

HIJA ADOPTIVA No me afecta tanto. En realidad, me fijé en él cuando se giró. Antes no era tan interesante.

HELLINGER Hay dos movimientos importantes: el primero, que lo tomes como tu padre; y, después, que renuncies a todo lo demás.

HIJA ADOPTIVA Sí. Es lo que se está preparando ahora. Tengo la sensación de que así debe ser.

HELLINGER *a Hanna* ¿Para ti está bien así?

HANNA Mientras estaba aquí y la veía, estaba bien. Mi corazón estaba colmado. Mientras su padre miraba en mi dirección, no era correcto. Ahora es más llevadero. Es más acertado.

HELLINGER Ahora dales las gracias a los padres adoptivos.

HANNA Os agradezco de todo corazón que seáis padres para mi hija. Sí.

HELLINGER De acuerdo, ya está.

*Al grupo* Esta ha sido una oportunidad de sintonizar con el otro lado, con lo que allí ocurre. Se podía ver dónde se encontraba la primera responsabilidad: con los padres de la madre. Lo importante de este trabajo es que la responsabilidad siempre llegue allí donde realmente pertenezca, que no sea transferida a los más débiles. En este caso, los fuertes, que hubieran podido actuar, eran los abuelos. Estaba clarísimo.

*A Hanna* Tus padres habrían podido actuar muy fácilmente si hubieran querido. No quiere decir que tú quedes totalmente disculpada; pero para la hija resulta más inteligible cuando ve el apuro en el que se encontraba la madre.

¿Hay comentarios al respecto?

REPRESENTANTE DEL PADRE DE HANNA Mis sensaciones físicas eran tan fuertes que no podía actuar. Es decir, en ningún momento estaba presente. Sólo cuando la madre estaba al lado de la niña, percibí a mi mujer. Al padre de la niña no lo vi en absoluto. Me encontraba tan cogido que no existía para mí.

HELLINGER Uno de los problemas fundamentales en la adopción es que se tiene una visión sumamente estrecha. Así, por ejemplo, únicamente se ve a la madre y a la hija. El hecho de que también hay unos abuelos, tíos y tías a quienes habría que considerar, no es tenido en cuenta. Es un punto importante, también para aquellas personas que traten y tramiten casos de adopción. Frecuentemente, tampoco esas personas tienen presente que el niño forma parte de un gran sistema y que ese sistema también proporciona y puede proporcionar apoyo si uno se dirige a él.

## FUENTES DE ENFERMEDAD Y DE SANACIÓN EN LA FAMILIA

De un curso para enfermos y médicos durante una Conferencia  
Internacional sobre «Medicina y Religión»

### **Cielo y tierra**

Lo que aquí se dice del cielo, describe lo que en la familia y en la red familiar, como comunidades de personas unidas por el destino, conduce a enfermedades graves, a accidentes o al suicidio; y lo que se dice de la tierra, pretende describir lo que, a veces, logra dar otro rumbo a estas suertes.

Enfermedades graves, o accidentes y suicidios, en el seno de la familia o de la red familiar, son desencadenados por procesos que se entrelazan con imágenes del cielo, de sufrimiento y de expiación en lugar de otras personas, de un reencuentro después de la muerte, y de inmortalidad personal. Estas imágenes inducen a un pensar, desear y actuar mágicos en los que el enfermo o el moribundo cree que, a través del sufrimiento deliberadamente aceptado, puede redimir a otros de su sufrimiento, aunque éste forme parte de su destino.

### La comunidad unida por el destino

A esta comunidad de personas unida por el destino –en la que obran estas ideas fatales– pertenecen: los hermanos, los padres y sus hermanos, los abuelos, a veces algún bisabuelo, y todos los que hicieron sitio para uno de estos miembros de la familia.

Entre los que hicieron sitio cuentan: los cónyuges anteriores de los padres y de los abuelos, o las relaciones comparables a un matrimonio, por ejemplo, los noviazgos anteriores. Asimismo forman parte de esta categoría todos aquellos

por cuya desaparición o desgracia otros pudieron acceder a esta comunidad o tuvieron alguna ventaja en otro ámbito.

### El vínculo y sus consecuencias

En esta comunidad unida por el destino todos se hallan atados a todos. El vínculo creado por el destino es más fuerte de los hijos hacia los padres, entre hermanos, y entre marido y mujer. Asimismo, se crea un vínculo especial entre las personas que entraron en el sistema posteriormente y aquellos que les hicieron un sitio, especialmente si éstos tuvieron una suerte difícil: por ejemplo, un vínculo así puede desarrollarse entre los hijos del segundo matrimonio de un hombre y su primera mujer, muerta de parto. El vínculo es menos fuerte de padres a hijos, y más débil de aquellos que hicieron un sitio a los que les siguieron en ese lugar: por ejemplo, de una novia anterior del marido a su mujer posterior.

### Similitud y compensación

Por este vínculo, pues, los posteriores y más débiles pretenden sujetar a los anteriores y más fuertes para que no se vayan, o, si ya se fueron, desean seguirles.

Por este vínculo, los que tienen ventaja pretenden asemejarse a los que sufren la desventaja. Así, pues, los hijos sanos quieren parecerse a sus padres enfermos, y los pequeños e inocentes, a los grandes y culpables. Por este vínculo, los sanos se sienten responsables de los enfermos; los inocentes, de los culpables; los felices, de los desdichados, y los vivos, de los muertos.

Por tanto, los que reciben la ventaja están dispuestos a arriesgar y a ofrecer tanto su salud como su inocencia, tanto su vida como su felicidad, por la salud, la inocencia, la vida y la felicidad de otros. Ya que albergan la esperanza de poder asegurar o salvar la vida y la felicidad de otros miembros de esta comunidad renunciando a su propia vida y a su propia felicidad. Y esperan poder recuperar y restablecer la vida y la felicidad de otros, aunque ya estén perdidas.

Así, pues, del vínculo, y del amor que este vínculo comporta, en la comunidad de la familia y de la red familiar nace la necesidad imperiosa de llegar a un equilibrio entre la ventaja de unos y la desventaja de otros, entre la inocencia y la felicidad de unos y la culpa y la desdicha de otros, entre la salud de unos y la enfermedad de otros, y entre la vida de unos y la muerte de otros.

Es esta necesidad la que lleva a una persona a desear también la desdicha cuando otro miembro de su sistema fue desdichado. Cuando alguien cae enfermo o contrae una culpa, una persona sana o inocente también enferma o se hace culpable; y cuando una persona querida muere, otra persona próxima a ella desea morir también.

En el seno de esta comunidad tan estrechamente unida por el destino, el vínculo y la necesidad de compensación llevan a la participación y a la imitación de la culpa y de la enfermedad de otros, de su destino y de su muerte. Asimismo, se intenta pagar la salvación de otros con la desgracia propia; la curación de otros, con la propia enfermedad; la inocencia de otros, con la culpa o la expiación propia; y la vida de otros, con la propia muerte.

### La enfermedad sigue al alma

Dado que esta necesidad de semejanza y compensación anhela la enfermedad y la muerte, por así decirlo, la enfermedad sigue al alma. Por tanto, aparte de la ayuda médica en un sentido más estricto, la sanación requiere también la ayuda de personas que conocen las necesidades del alma, bien sea que el médico mismo reúna ambos aspectos, bien sea que otra persona complemente el trabajo médico, atendiendo la psique. Ahora bien, mientras el médico se esfuerza por curar la enfermedad a través de su tratamiento, el psicoterapeuta más bien se contiene, ya que, lleno de asombro, se halla ante fuerzas con las que le parecería arrogante competir. Así, pues, intenta cambiar un destino fatal estando en sintonía con estas fuerzas, convirtiéndose más bien en su aliado que en su enemigo.

A este respecto quisiera referir un ejemplo:

#### «Mejor que sea yo que tú»

Durante una hipnoterapia, una joven paciente de esclerosis múltiple se vio a sí misma de niña, arrodillada delante de la cama de su madre parálitica, formulando interiormente este propósito: «Querida mamá, mejor que sea yo que tú.»

Para los demás participantes del grupo fue una experiencia profundamente conmovedora ver cuánto una hija ama a sus padres, y la mujer joven se sentía en paz consigo misma y con su suerte. Una participante, sin embargo, no pudo soportar ese amor dispuesto a tomar sobre sí enfermedades, dolores e incluso la muerte por el bien de la madre. Le dijo al terapeuta:



— ¡Deseo de todo corazón que puedas ayudarlo!

El terapeuta se quedó perplejo; para él fue como si lo hubiera deshecho todo.

Ya que ¿cómo es posible que alguien trate el amor de la hija como si fuera algo malo? ¿Acaso no heriría el alma de la hija, agravando su sufrimiento en vez de aliviarlo? ¿Acaso la hija no guardaría aún más celosamente su amor a la madre, aferrándose aún más apasionadamente a su esperanza y a su propósito, surgido en aquel momento, de salvar a la madre amada a través de su propio sufrimiento?

Aún quisiera presentar otro ejemplo más. En un grupo, una mujer joven, que también padecía de esclerosis múltiple, configuró su familia de origen y la trama relacional que reinaba en su seno. Así, pues, estaba la madre y, a su izquierda, el padre. Enfrente de ellos se encontraba la paciente, como hija mayor; a su izquierda, el hermano siguiente, que murió de un paro cardíaco a los catorce años, y, a la izquierda de éste, el hermano más joven.

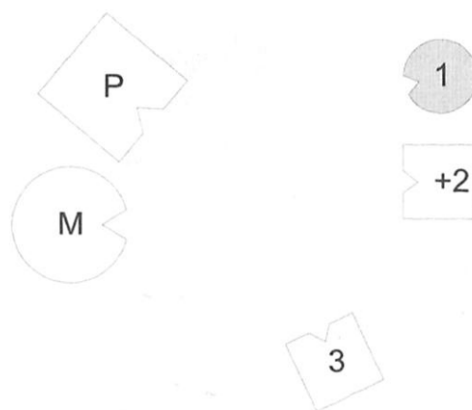

Abreviaciones: P padre

M madre

**1** primera hija (= paciente)

+2 segundo hijo, murió a la edad de 14 años

3 tercer hijo

Partiendo de esta Constelación, el terapeuta le pidió al representante del hermano muerto que saliera por la puerta, lo cual, en una Constelación Familiar, significa morir. En el momento en el que salió por la puerta, la cara de

la hija se iluminó de golpe, y también la madre se sintió mucho mejor. Después, el terapeuta envió fuera al hermano menor y, después, al padre, porque había notado que también ellos tendían a salir del sistema. En cuanto salieron todos los hombres –lo cual significa que estaban muertos–, la madre se enderezó con un gesto triunfante, y así quedó claro que era ella la que se sabía presa de la muerte –cualquiera que fuera el motivo– y, también, que se sentía muy aliviada al ver que otros estaban dispuestos a tomar sobre sí la muerte en lugar de ella.

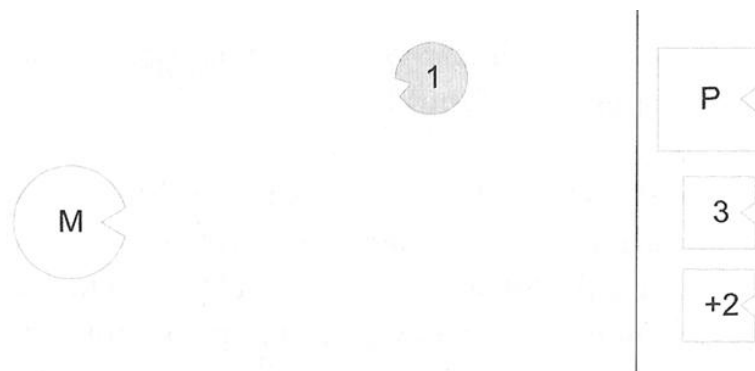

A continuación, el terapeuta volvió a llamar a los hombres y, en su lugar, envió fuera a la madre. De repente, todos se sintieron librados de la obligación de participar en el destino de la madre, y se encontraban bien.

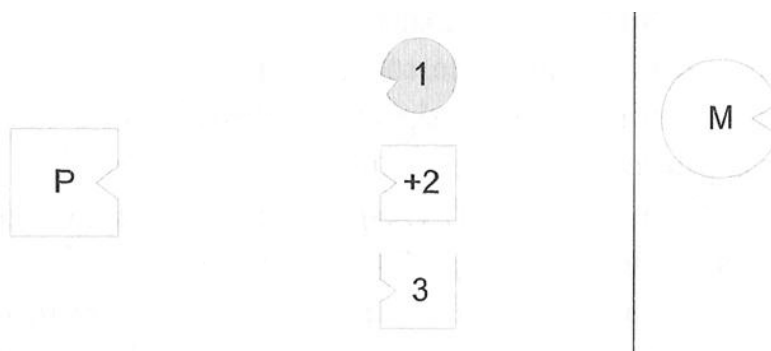

El terapeuta, sin embargo, sospechaba que también la esclerosis múltiple de la hija estaría relacionada con el hecho de que la madre se sintiera obligada a morir. Por tanto, hizo entrar nuevamente a la madre, la puso al lado del padre,

y llevó a la hija al lado de ella.

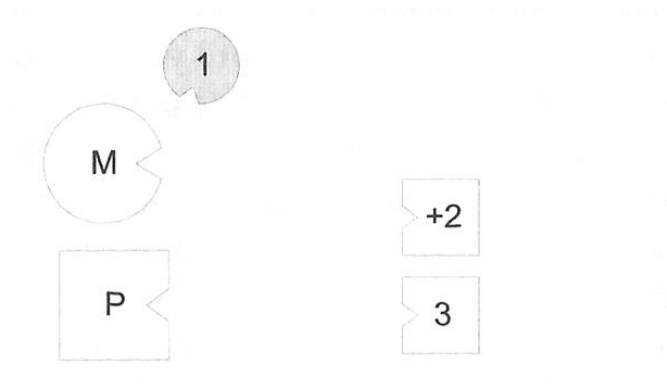

A continuación, le dijo a la hija que mirara a la madre con amor y que le dijera, mirándola a los ojos: «Mami, yo lo hago en tu lugar.» Al pronunciar estas palabras, la cliente se puso radiante, y el significado y la finalidad de su enfermedad quedaron claros para todos los presentes.

¿Qué puede hacer, pues, un médico o un psicoterapeuta, y de qué se debe abstener?

### El amor consciente

Sacar a la luz el amor del hijo es, frecuentemente, todo lo que puede y debe hacer un terapeuta que conoce la envergadura de ese amor. Cualquiera que sea la carga que haya tomado sobre sí por este amor, el hijo tiene la seguridad de estar siguiendo fielmente a su conciencia, sintiéndose noble y bueno.

Ahora bien, en cuanto, con la ayuda de una persona entendida, haya podido salir a la luz el amor del hijo, quizás se haga patente también que la meta de ese amor permanece inalcanzable. Ya que ese amor alberga la esperanza de poder sanar a la persona amada a través de sus sacrificios, de poder protegerla de la desgracia, de poder expiar su culpa, y aunque haya muerto la persona amada, llega al extremo de pensar que incluso podría recuperarla de entre los muertos.

Por tanto, si junto con el amor infantil también se hacen patentes sus fines infantiles, el hijo, ahora adulto, quizás se dé cuenta de que con su amor y con sus sacrificios no puede superar ni la enfermedad, ni el destino, ni la muerte de otros, sino que debe encararlos con impotencia y con valentía, tomándolos tal como son.

Así, pues, las metas del amor infantil y los medios para alcanzarlas son «des-engañados» en cuanto salen a la luz, ya que forman parte de un concepto mágico del mundo que resulta insostenible ante el conocimiento del adulto. El amor, sin embargo, perdura. Una vez descubierto, el mismo amor que en otros momentos llevaba a la enfermedad, ahora se une al conocimiento para buscar otra solución, una solución consciente, neutralizando las influencias enfermizas allí donde aún es posible. En este sentido, el médico y otros terapeutas quizás puedan señalar determinados pasos; pero sólo si el amor del hijo, porque ellos lo vieron, sigue estando a la vista, y sólo si este amor, por su reconocimiento, puede dirigirse a algo nuevo y más grande.

## Anorexia

En muchos casos descubrimos como condición previa de una enfermedad mortal la decisión del hijo o de la hija ante una persona amada: «Prefiero desaparecer yo antes que tú.»

En una anorexia, la decisión es ésta: «Prefiero desaparecer yo antes que tú, querido papá.»

En la esclerosis múltiple de nuestro ejemplo, el propósito fue: «Prefiero desaparecer yo antes que tú, querida mamá.»

Una dinámica similar se encontraba antes en los casos de tuberculosis y sigue siendo actual en los casos de suicidio y de accidentes mortales.

## «Aunque tú te vayas, yo me quedo»

¿Cuál sería, pues, la solución que realmente ayuda y sana cuando esta dinámica aparece en la conversación con el enfermo?

Toda buena descripción de un problema siempre contiene ya su solución, y ésta obra ya a través de la misma descripción. La solución comienza en el momento en el que se descubre la frase nociva y el paciente la pronuncia y la afirma ante la persona amada, con toda la fuerza del amor que le impulsa: «¡Prefiero desaparecer yo antes que tú!» En este punto es importante que la frase se repita hasta que la persona amada aparezca realmente como persona y, a pesar de todo el amor, se perciba y se reconozca como separada del propio yo. De lo contrario, se mantienen la simbiosis y la identificación, malográndose la distinción y la separación fundamentales para una solución.

En cuanto se logra pronunciar esta frase con amor se trazan unos límites claros, tanto alrededor de la persona amada como alrededor del propio yo,

separando así el propio destino del de la otra persona. Además, la frase obliga a la persona a ver no sólo su propio amor, sino también el amor de la persona amada. Y la obliga a darse cuenta de que aquello que pretende hacer en lugar de la persona amada supone para ésta más una carga que una ayuda.

Entonces también es el momento de decirle otra frase más a la persona amada: «Querido padre, querida madre, querido hermano, querida hermana – quienquiera que sea –, aunque tú te vayas, yo me quedo.»

A veces, sobre todo si la frase se dirige al padre o a la madre, el paciente aun añade: «Querido padre, querida madre, bendíceme, aunque tú te vayas y yo aún me quede.»

Contaré un ejemplo:

El padre de una mujer tenía dos hermanos disminuidos, el uno sordo, el otro, psicótico. Él mismo sentía la necesidad de unirse a sus hermanos para compartir su suerte y mostrar su lealtad hacia ellos, ya que no podía soportar su propia felicidad al lado de la desdicha de ellos. Su hija, sin embargo, notó el peligro y saltó a la brecha: en lugar de su padre, se puso ella al lado de los hermanos, y en su corazón le decía al padre: «Querido papá, prefiero irme yo con tus hermanos antes que tú.» Y: «Querido papá, prefiero compartir yo su desgracia antes que tú.» La hija desarrolló una anorexia.

¿Pero cuál sería la solución para ella? Tendría que pedirles a los hermanos del padre, aunque sólo fuera en su interior: «Por favor, bendecid a mi padre si se queda con nosotros, y bendecidme a mí si me quedo con mi padre.»

«Te sigo»

Detrás del deseo del padre, o de la madre, de desaparecer, deseo que el hijo pretende evitar con la frase de «mejor que sea yo que tú», por parte de los padres frecuentemente se halla otra frase que ellos pronuncian como hijos hacia sus propios padres o hermanos, cuando éstos murieron pronto o estuvieron seriamente enfermos o disminuidos. La frase es ésta: «Te sigo.» O, más concretamente: «Te sigo en tu enfermedad», o: «Te sigo en la muerte».

Así, pues, la primera frase que obra en la familia es: «Te sigo.» También en este caso se trata de la frase de un niño; pero más tarde, cuando estos niños ya se hayan convertido en padres ellos mismos, sus hijos, a su vez, evitan que la cumplan, diciendo: «Mejor que sea yo que tú.»

«Aún viviré un poco»

Donde aparece la frase de «te sigo» como trasfondo de enfermedades graves, de accidentes o de intentos de suicidio, la solución que ayuda y que sana sería también que el hijo le diga y le prometa a la persona amada, con toda la fuerza del amor que le mueve: «Querido padre, querida madre, querido hermano, querida hermana –o quien sea–, te sigo.» También aquí es importante que la frase se repita todas las veces necesarias hasta que la persona amada sea vista como una persona real y, a pesar de todo el amor, pueda ser percibida y reconocida como separada del propio yo. Así, el hijo se da cuenta de que su amor no supera la frontera que lo separa de la persona amada que ha muerto, y de que tiene que detenerse ante estos límites. También aquí, la frase obliga a reconocer tanto el propio amor del hijo como el amor de la persona amada, y a comprender que ésta puede llevar y cumplir su destino con más facilidad cuando no le sigue nadie, sobre todo, no su propio hijo.

Así, pues, el hijo puede decirle también una segunda frase a la persona amada que murió, la frase principal que le libera y le redime de la obligación de imitar su suerte fatal: «Querido padre, querida madre, querido hermano, querida hermana –o quien sea–, tú estás muerto/a, yo aún viviré un poco, después moriré también.»

Cuando el hijo ve que uno de sus padres quiere seguir a alguien de su propia familia de origen en la enfermedad o en la muerte, tiene que decirle: «Querido padre, querida madre, aunque tú te vayas, yo me quedo.» O: «Aunque te vayas, te recuerdo con cariño, y siempre seguirás siendo mi padre / mi madre.» O, cuando uno de los padres se suicidó: «Respeto tu decisión y tu destino. Siempre seguirás siendo mi padre / mi madre, y yo siempre seguiré siendo tu hijo.»

## La fe que lleva a la enfermedad

Ambas frases, «mejor que sea yo que tú» y «te sigo», se dicen y se cumplen con la conciencia tranquila y con la convicción de ser inocente. Al mismo tiempo, se corresponden con el mensaje y el ejemplo cristianos, por ejemplo, con las palabras de Jesús en el Evangelio según San Juan: «Nadie tiene mayor amor que el que da su vida por sus amigos», y también se corresponden con la exhortación a sus discípulos para que lo siguiesen en el camino de la cruz hasta la muerte.

La doctrina cristiana de la redención a través del sufrimiento y de la muerte, y el ejemplo de santos y héroes cristianos afirman la convicción y la esperanza del niño de poder tomar sobre sí la enfermedad, la desgracia y la muerte en lugar de otros. Asimismo, afirman la idea de que, pagándole a Dios y

al destino con su propio sufrimiento y con su propia enfermedad, podría librar a otros de su sufrimiento y de su enfermedad, o salvarlos de su muerte muriendo él mismo. Y si en la tierra no lograra su salvación, nuevamente podría encontrar a las personas amadas que la muerte le arrebató, perdiendo como ellos la vida y volviendo a encontrarla, según cree, a través de la muerte.

## El amor que sana

Cuando se dan estas circunstancias, la sanación y la salvación se hallan más allá de la mera intervención médica o terapéutica. Exigen una realización religiosa, una conversión a algo más grande, que supera todo pensar y desear mágicos y los despoja de su poder. Este algo más grande sería –a diferencia de la promesa engañosa del cielo– la tierra. Quien afirma la tierra, con ello afirma tanto su plenitud como su principio y su final. A veces, el médico u otra persona que acompaña a la persona afectada puede preparar y apoyar esta realización. Ésta, sin embargo, no está a su disposición ni responde a ningún método, como si de una relación de causa y efecto se tratara. Cuando se logra, se pide lo último y se experimenta como una gracia.

Como ejemplo de esta conversión a algo más grande presento otra vez una historia que ya aparece, en otro contexto similar y bajo el título de «La Fe Mayor». Su tema, sin embargo, me parece esencial para la comprensión de las ideas expuestas.

### *Fe y Amor*

*Un hombre, en sueños, oyó una noche la voz de Dios, que decía: «Levántate, toma a tu hijo, a tu único y bienamado hijo, llévalo al monte que te señalaré, y allí ofrécemelo en holocausto.»*

*Por la mañana, el hombre se levantó, miró a su hijo, su hijo único y bienamado, miró a su mujer, la madre del niño, y miró a su Dios. Cogió al niño, lo llevó al monte, construyó un altar, le ató las manos al niño y sacó el cuchillo para sacrificarlo. Pero en ese momento oyó otra voz, y en lugar de su hijo sacrificó un cordero.*

*¿Cómo mira el hijo al padre?*

*¿Cómo el padre al hijo?*

*¿Cómo la mujer al hombre?*

*¿Cómo el hombre a la mujer?*

*¿Cómo miran ellos a Dios?*

*¿Y cómo Dios – suponiendo que exista – los mira a ellos?  
También otro hombre, por la noche, oyó en sueños la voz de Dios, que decía:  
«Levántate, toma a tu hijo, tu único y bienamado hijo, llévalo al monte que  
te señalaré, y allí ofrécelo en holocausto.»*

*Por la mañana, el hombre se levantó, miró a su hijo, su hijo único y  
bienamado, miró a su mujer, la madre del niño, y miró a su Dios. Y le respondió,  
cara a cara: «¡No lo haré!»*

*¿Cómo mira el hijo al padre?*

*¿Cómo el padre al hijo?*

*¿Cómo la mujer al hombre?*

*¿Cómo el hombre a la mujer?*

*¿Cómo miran ellos a Dios?*

*¿Y cómo Dios – suponiendo que exista – los mira a ellos?*

## La enfermedad como expiación

Otra dinámica que conduce a enfermedades y al suicidio, a accidentes y a la muerte, es el deseo de expiar una culpa.

A veces, se concibe como culpa lo que sobrevino de forma imprevista o lo que se sustrajo a toda influencia humana, por ejemplo, un aborto, o la enfermedad, la minusvalía o la muerte temprana de un hijo. En estos casos es de gran ayuda mirar a los muertos con amor, encarar el dolor y dejar en paz lo que ya esté pasado.

Asimismo, cuando el destino de una persona encierra incidentes que a otros les causaron algún daño, mientras que para él resultaron ser ventajosos, o incluso les debe su salvación o su vida, también estos hechos se viven como una culpa; por ejemplo, si la madre de un niño muere en el parto.

Pero también existe la culpa real, responsabilidad personal de una persona; por ejemplo, cuando alguien abortó o dio a su hijo en adopción sin que hubiera ninguna necesidad auténtica, o si, sin escrúpulos, exigió o hizo algo grave a otra persona.

Frecuentemente se pretende reparar la culpa personal, o la que forma parte de un destino, a través de la expiación, pagando el daño hecho, dañándose a sí mismo, «saldando» la culpa a través de la expiación y, según se cree, compensándola de esta manera.

También estos procesos, por muy perjudiciales que sean para todos los implicados, son fomentados por enseñanzas y ejemplos religiosos, por ejemplo, la fe en el sufrimiento y la muerte redentores, y la fe en la purificación del pecado y de la culpa a través del autocastigo o del sufrimiento sobrevenido



desde fuera.

## La compensación a través de la expiación causa un doble sufrimiento

La expiación sacia nuestra necesidad de compensación. Pero si la compensación se busca a través de enfermedades, de accidentes o de la muerte, ¿qué se logra realmente? En lugar de un perjudicado hay dos, y en lugar de un muerto aun hay otro más. Aún peor: para las víctimas de la culpa, la expiación significa un doble daño y una doble desgracia, puesto que su desgracia nutre otra desgracia, su daño aun causa más daño, y su muerte aun trae la muerte a otras personas.

Pero también hay que tener en cuenta otro aspecto más: la expiación es fácil. Ocurre en el caso del pensar y el actuar mágicos –en que la salvación de otros únicamente se gana a través de la propia desgracia, pues se supone que el propio sufrimiento bastaría para redimir al otro– lo mismo que en el de la expiación: se cree que basta con sufrir o morir, sin tener en cuenta la relación con el otro, sin sentir el dolor por su desgracia teniéndolo presente como persona, y sin que, después, con su asentimiento y con su bendición, haya que hacer algo por los demás.

Por tanto, también en la expiación se intenta pagar una deuda devolviendo exactamente lo mismo. También aquí, el actuar se sustituye por el sufrir, la vida, por la muerte, y la culpa, por la expiación, de manera que también aquí bastan el sufrimiento y la muerte sin actuar ni esforzarse. Y así como la desgracia, el sufrimiento y la muerte aumentan cuando frases como «mejor que sea yo que tú» y «te sigo» se han realizado, también lo hacen cuando se realiza la expiación.

Un hijo, cuya madre murió al darle la vida a él, siempre se sentirá en deuda, ya que ella pagó su vida con su propia muerte. Ahora bien, si el hijo expía dicha muerte haciéndose sufrir a sí mismo, es decir, si se niega a tomar su vida al precio de la vida de su madre, o si, como expiación, incluso se suicida, la desgracia resulta doblemente grave para la madre. Así, el hijo no toma el obsequio de la vida que ella le dio, ni respeta su amor ni su voluntad de dárselo todo. Su muerte, por tanto, habrá sido en vano; aun más: en vez de dar vida y felicidad, produciría más desgracia, y en lugar de un muerto habría dos.

Si pretendemos ayudar a un hijo en esta situación, debemos tener en cuenta que en su interior siente tanto el deseo de expiación como el que se expresa por medio de las frases «mejor que sea yo que tú» y «te sigo». Así, pues, únicamente podemos influir positivamente sobre el deseo nefasto de expiación

si logramos también encontrar una solución positiva al deseo manifestado en esas frases.

### La compensación a través del tomar y de los actos de reconciliación

¿Cuál sería, pues, una solución para este hijo, adecuada para él y para su madre? El hijo tendría que decir: «Querida mamá, ya que pagaste un precio tan alto por mi vida, que no haya sido en vano; le sacaré provecho, en tu memoria y en tu honor.»

En consecuencia, el hijo tiene que actuar en vez de sufrir, dar frutos en vez de fracasar, y vivir en vez de morir. De esta manera, su unión con la madre será muy diferente que si pretende seguirla en la desgracia y en la muerte.

Pereciendo en una unión simbiótica con la madre, su vínculo es tan sólo ciego y despersonalizado. En cambio, si realiza algo que fomente la vida, en memoria de su madre y de su muerte, si toma su vida haciendo que también otros participen en ella, su unión con la madre es totalmente distinta: se encuentra delante de ella mirándola con amor. Si toma su vida de esta manera, conduciéndola a su plenitud, el hijo tiene presente a su madre y la lleva en su corazón. Así, de la madre al hijo fluyen la bendición y la fuerza, porque por amor a ella convierte su vida en algo especial.

A diferencia de la compensación procurada a través de la expiación, que no es más que una compensación a través de la fatalidad, del daño y de la muerte, ésta sería la compensación positiva. Sin embargo, a diferencia de la compensación a través de la expiación, que resulta fácil y perjudicial, que toma sin llegar a la reconciliación, la compensación positiva es más difícil de alcanzar. Pero ella aporta la bendición, permitiendo que la madre se reconcilie con su destino, y el hijo con el suyo. Ya que lo positivo que realiza el hijo en memoria de su madre se logra a través de ella; a través de su hijo, la madre participa en ello. Ella sigue viviendo y actuando en los actos de su hijo.

A diferencia de la compensación mágica, ésta sería la compensación que corresponde a la Tierra. Se basa en la comprensión de que nuestra vida es única, que, al pasar, hace sitio a la vida futura y que, aunque ya haya pasado, nutre la vida presente.

### La expiación sustituye la relación

Mediante la expiación evitamos encarar la relación, ya que a través de la expiación tratamos la culpa como un asunto en el que se paga el daño con algo

que nos cuesta. Pero ¿qué puede conseguir esta expiación cuando he cometido una injusticia con una persona, llevándola a la desgracia y causándole daños irreparables? Sólo puedo procurar mi propia descarga a través de la expiación dañándome a mí mismo y perdiendo de vista al otro. Puesto que si centro mi atención en el otro, tengo que reconocer que con mi expiación pretendo borrar algo que no puede desaparecer.

Lo mismo se aplica a la culpa como responsabilidad personal. Frecuentemente, una madre pretende expiar un aborto o la pérdida de un hijo por otras razones, contrayendo una enfermedad mortal, o abandonando la relación con el marido y el padre del niño, o renunciando a relaciones posteriores. También la expiación de una culpa personal se realiza de manera inconsciente, incluso a pesar de su negación o de su explicación en un nivel consciente.

A veces, aparte de la necesidad de expiación, las madres desarrollan el deseo de seguir al hijo muerto, de la misma manera que un hijo desea seguir a su madre muerta. Pero —según podemos suponer— también un hijo que murió por culpa de la madre le dice: «Mejor que sea yo que tú.» Así, pues, si la madre, para expiar su culpa, cae enferma o muere, la muerte del hijo que ella ha ofrecido habrá sido en vano.

También en la culpa personal la solución consiste en sustituir la expiación por actos de reconciliación. Esto se logra mirando a los ojos a la persona a la que se trató injustamente o a la que se causó un daño grave. Así, por ejemplo, la madre debe mirar al hijo abortado, o no reconocido, o abandonado, hasta que aparezca ante ella como una persona real, y decirle: «Lo siento», o «ahora te doy un lugar en mi corazón», «lo repararé hasta donde aún pueda hacerlo», «quiero que participes en lo bueno que hago en tu memoria, pensando en ti». Así, la culpa no sería en vano, ya que lo bueno que la madre —o quienquiera que sea— realiza en memoria de este hijo, teniéndolo presente, se realiza con el hijo y a través de él. Éste tiene parte en los actos de la madre y, durante un tiempo, permanece unido a ella.

## En la Tierra, la culpa pasa

Y aún otro aspecto merece especial atención en el tema de la culpa: ésta pasa, y debe tener la posibilidad de pasar. Sólo ante el cielo existe la culpa eterna; en la Tierra es efímera y, como todo en la Tierra, realmente pasa al cabo de un tiempo.

## La enfermedad como expiación realizada en lugar de otra persona

Frecuentemente, la culpa y la expiación son asumidas en lugar de otros miembros de la familia o de la red familiar. Así, también con relación a la culpa o a la expiación, un hijo o un cónyuge dicen: «Mejor que sea yo que tú», tomando sobre sí la culpa y sus consecuencias si otros se niegan a hacerlo.

En un grupo, una madre contó que se había negado a acoger en su casa a su madre anciana y la había llevado a una residencia. La misma semana, una de sus hijas desarrolló una anorexia, empezó a ponerse de negro y a visitar una residencia geriátrica para cuidar a personas ancianas dos veces a la semana. Pero nadie, ni siquiera la hija, se había percatado de la relación entre ambos hechos.

## La enfermedad como consecuencia de la negación de tomar a los padres

Otra actitud que conduce a enfermedades graves es la negación del hijo de tomar a sus padres con amor y de honrarlos como sus padres. Tales hijos se elevan sobre la tierra porque ante un cielo u otra instancia superior se consideran mejores y elegidos. Así, por ejemplo, existen casos de enfermos de cáncer que prefieren morir antes que inclinarse ante su madre o su padre.

## Honrar a los padres significa honrar la tierra

Quien cree en el cielo, quizás cree que con su ayuda podría elevarse sobre la tierra y sobre sus padres. Honrar a los padres, sin embargo, significa honrar la tierra. Honrar a los padres significa tomarlos tales como son, y honrar la tierra significa tomarla y amarla tal como es: con la vida y la muerte, con la salud y la enfermedad, con el principio y el final. Ésta, sin embargo, es la realización auténticamente religiosa, que antes se llamaba entrega y adoración. La experimentamos como último desprendimiento, que da todo y toma todo, y que toma todo y da todo, con amor.

A este respecto aún contaré una historia. Podría titularse «Felicidad dual», pero aquí la llamo:

*Ser y No-Ser*

*Un monje, que estaba buscando,*

*pidió a un mercader  
una limosna.*

*El mercader, por un momento, lo miró  
y preguntó al dársela:  
– ¿Cómo puede ser que tú  
me tengas que pedir a mí  
aquello que te falta para tu sustento,  
y, al mismo tiempo, me menosprecies a mí  
y también mi vida,  
cuando nosotros te concedemos lo que necesitas?*

*El monje respondió:  
– Comparado con lo Último que busco,  
todo lo demás parece poco.*

*El mercader, empero, volvió a preguntar:  
– Si un Último existe,  
¿cómo puede ser algo  
que pueda buscar o encontrarse,  
como si al final de un camino se hallara?  
¿Cómo podría uno  
salir a su encuentro y,  
como si entre otras muchas cosas fuera una,  
apoderarse de ello?  
¿Y cómo, por otra parte,  
podría uno volverle las espaldas  
y, menos que otros,  
ser llevado por ello  
o estar a su servicio?*

*El monje contestó:  
– Lo Último encuentra  
el que renuncia  
a lo cercano y lo presente.*

*El mercader, empero, siguió razonando:  
– Si un Último existe,  
es próximo a cada uno,*

*aunque, como en todo Ser un No-ser  
y en todo Ahora un Antes y un Después,  
esté escondido  
en aquello que aparece  
y permanece.*

*Comparado con el Ser,  
que experimentamos como pasajero y limitado,  
el No-ser nos parece infinito,  
igual que el De Dónde y el Adónde  
comparado con el Ahora.*

*El No-ser, sin embargo,  
se nos revela  
en el Ser,  
igual que el De Dónde y el Adónde  
en el Ahora.*

*El No-ser, como la noche  
y la muerte,  
es principio sin conocimiento,  
y sólo brevemente,  
igual que un relámpago,  
nos destella su mirada  
en el Ser.*

*Así, lo Último  
también a nosotros  
se nos acerca sólo en lo próximo,  
y resplandece  
ahora.*

*Ahora también el monje preguntó:  
– Si lo que dices fuera la verdad,  
¿qué quedaría aún  
para ti y para mí?*

*El mercader le dijo:  
– Aún nos quedaría*

*por un tiempo  
la Tierra.*

Constelación: «Te sigo.»

HELLINGER Supongo que corresponde a la temática de estas jornadas que, durante las tres tardes previstas para ilustrar mi ponencia «Cielo y tierra», primeramente trabaje con participantes que tengan una enfermedad mortal o estén en peligro de suicidio.

*A Astrid, en silla de ruedas* ¡Ven aquí a mi lado! Tranquila, tráete la silla de ruedas. ¿Cuál es tu enfermedad?

ASTRID Soy diabética. A causa de la diabetes también tengo que someterme a diálisis, y ya tuve un trasplante renal.

HELLINGER Yo pondré a tu disposición todo lo que sé, y si tú colaboras conmigo fiándote de tu alma y del alma de tu madre y de tu padre, quizás encontremos lo que puede ayudarte. ¿De acuerdo? Bien. Entonces dime algo de tu situación familiar. ¿Sucedieron en tu familia hechos significativos? Por ejemplo, ¿hubo personas que murieran pronto o que se suicidaran?

ASTRID Después de mí nació una tercera hija, que murió al cabo de tres días.

HELLINGER Eso es importante. Este es un suceso al que los hermanos reaccionan intensamente. ¿Pasó algo más en tu familia?

ASTRID La aparición de mi diabetes estuvo relacionada temporalmente con la muerte de mi abuelo, que padecía un cáncer y que vivía con nosotros.

HELLINGER ¿De quién era el padre?

ASTRID De mi madre.

HELLINGER ¿Sucedieron otros hechos especiales en la familia de tu madre? ¿Alguien que muriese pronto, por ejemplo?

ASTRID Durante la guerra, el hermano de mi madre murió de difteria a los catorce años.

HELLINGER ¿Alguno de tus padres o abuelos estuvo casado anteriormente, o tuvo una relación estable?

ASTRID No.

HELLINGER Configuraremos este sistema con la ayuda de representantes elegidos de entre los participantes de este grupo. Primeramente elígelos. Es decir, necesitamos a alguien que represente a tu padre, y a alguien para tu madre. ¿El primer hijo?

ASTRID Es un hermano mío.

HELLINGER ¿El segundo o la segunda?

ASTRID Soy yo.

HELLINGER También para ti cogemos a alguien que te represente. Y también para la niña muerta. ¿De qué murió?

ASTRID No se sabe claramente.

HELLINGER ¿Qué quiere decir que no se sabe?

ASTRID Mi madre me contó que no mamaba. No conozco otra causa.

HELLINGER ¿Se murió de hambre?

ASTRID Esta es la única explicación que se me dio. Por lo demás, su existencia fue silenciada totalmente.

HELLINGER ¿Se han reprochado tus padres el hecho de que la niña muriese?

ASTRID Nunca se habló de esta niña.

HELLINGER De acuerdo, ahora configuraremos a las personas. ¿Puedes moverte lo suficiente para posicionar a los representantes?

ASTRID Sí.

HELLINGER ¿Sabes cómo se hace una Constelación Familiar?

ASTRID No.

HELLINGER Bien. Ahora, uno por uno, coge a cada uno de los representantes elegidos, con ambas manos, y colócalos en sus respectivas posiciones, de acuerdo con las relaciones que tú percibas. Cuando veas que has encontrado la posición justa, para. Hazlo siguiendo únicamente tu intuición, tal como sientas que es. Luego compruébalo una vez más para ver si todo está correctamente y, después, siéntate.

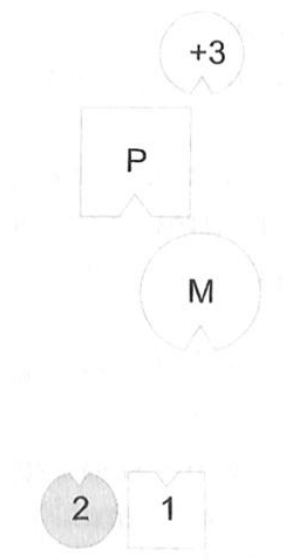

*Abreviaciones:*



- P padre
- M madre
- 1 primer hijo
- 2 segunda hija (= Astrid)**
- +3 tercera hija, murió tres días después de nacer

HELLINGER ¿Cómo se encuentra el padre?

PADRE Me siento cogido entre estas dos, y amenazado por detrás. Es inquietante esto de aquí detrás. Siento el impulso de darme la vuelta para mirar.

HELLINGER ¿Qué tal la madre?

MADRE Para mí hay demasiadas cosas invisibles aquí atrás. Me parece inabarcable lo que hay a mis espaldas.

HELLINGER ¿Qué tal el hijo?

PRIMER HIJO Me siento muy vinculado a mi hermana, y muy lejos de mis padres.

HELLINGER *a la representante de Astrid* ¿Qué tal la hija mayor?

**SEGUNDA HIJA** Me siento realmente observada por mis padres. Es bueno estar a una cierta distancia.

HELLINGER ¿Qué tal la hija muerta?

TERCERA HIJA † No puedo reconocer a nadie, no siento ninguna pertenencia.

HELLINGER Ahora pondré a la hija muerta a la vista.

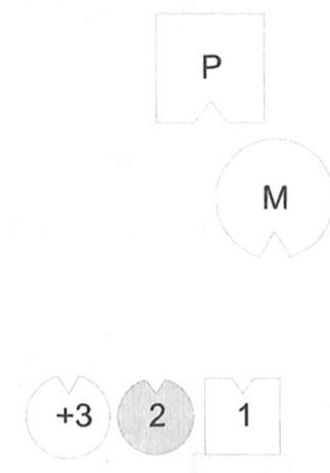

HELLINGER ¿Qué ha cambiado para los padres?

PADRE Me siento mucho más libre, aunque aquí, hacia mi mujer, aún noto una cierta estrechez. Puedo respirar con mucha más facilidad.

HELLINGER ¿Cómo se encuentra la madre?

MADRE Me siento aliviada.

**SEGUNDA HIJA** Yo también me encuentro mejor.

*Las hermanas se miran sonrientes.*

HELLINGER ¿Qué ocurrió entre vosotras dos hace un momento?

**SEGUNDA HIJA** Es bueno tener a otra persona más.

HELLINGER *al grupo* Las imágenes que tengo de esta familia son varias. La primera imagen es que la madre quiere salir de la familia; ella quiere seguir a la hija muerta. La segunda imagen es que la hija mayor quiere impedirlo, marchándose ella misma. La tercera imagen es que también la hija mayor pretende seguir a la hermana muerta. ¿Visteis la sintonía entre las dos? ¿Ese amor?

*Las hermanas vuelven a mirarse y a sonreírse.*

HELLINGER ¿Lo veis? No lo pueden ocultar.

*Risas en el grupo.*

HELLINGER Exacto. Ahora pondré a la madre al lado del padre.



HELLINGER ¿Qué tal así?

PADRE Noto una atracción hacia la derecha.

HELLINGER Es posible que el padre quiera desaparecer. Algo le atrae y le saca de la familia. Intenta ponerte al lado de la hija muerta, a ver qué tal.

PADRE Sí, está bien.

HELLINGER *a Astrid* ¿Qué ocurrió en la familia de tu padre?

ASTRID Durante la guerra, un hermano menor de mi padre se murió de pulmonía, repentinamente.

HELLINGER *al padre* Vuelve a ponerte al lado de la mujer. Ahora introduciré también a tu hermano menor muerto.

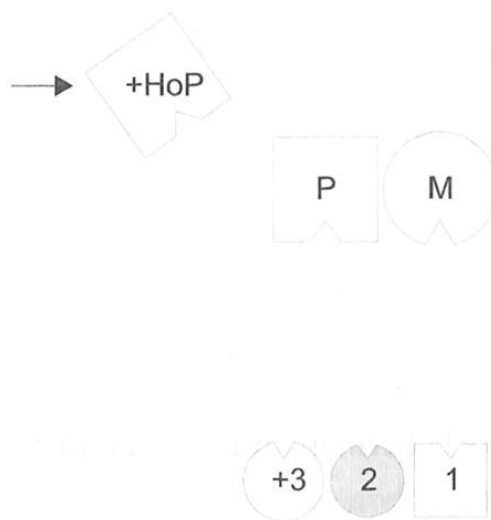

*Abreviaciones:*

+HoP hermano menor del padre, murió joven

HELLINGER ¿Qué ha cambiado?

PADRE Está bien así; la tendencia de moverme hacia la derecha ha desaparecido.

*Para la hija y para los demás miembros de la familia no ha cambiado nada.*

HELLINGER *al grupo* Probablemente, el padre se ve tentado de decirle al hermano muerto: «Te sigo.»

*A la madre* ¿Qué tal ahora para la madre?

MADRE Creo que sí que ha cambiado algo desde que entró el hermano. Antes,

el estar aquí los dos no parecía del todo correcto. Eso ha cambiado ahora. Pero no debe ponerse demasiado cerca.

HELLINGER Sí; de lo contrario, la mujer pierde al marido.

*A Astrid* ¿Quieres ponerte tú misma en tu lugar ahora? ¿Cómo se llamaba tu hermana muerta?

ASTRID María.

HELLINGER Mírala y dile: «¡Querida María!»

ASTRID ¡Querida María!

HELLINGER ¡Repítelo!

ASTRID ¡Querida María!

*Pausa prolongada.*

HELLINGER Dile: «Te sigo.»

ASTRID Te sigo.

HELLINGER «Con amor.»

ASTRID Con amor.

HELLINGER ¡Repítelo!

ASTRID Te sigo con amor.

HELLINGER ¿Es correcta la frase?

ASTRID Sí.

HELLINGER ¿Qué tal se siente la hermana muerta al oírlo?

TERCERA HIJA † No tan bien.

HELLINGER Exacto.

TERCERA HIJA † No la necesito.

HELLINGER *al grupo* Éste es el des-engaño.

*A Astrid* Ahora apartaré a tu hermana y la llevaré donde debe estar.

*A la representante de la hermana muerta* Siéntate en el suelo delante los padres y apóyate en los dos.

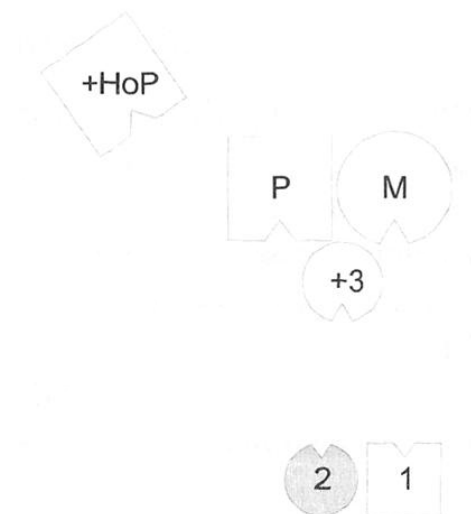

HELLINGER *a los padres* Poned cada uno una mano en su cabeza; ¡ambos padres!

*A la hija muerta* ¿Cómo se encuentra la hija muerta aquí?

TERCERA HIJA † Me encuentro mejor.

HELLINGER ¿Cómo se encuentran los padres?

*Ambos padres se sonríen y asienten con la cabeza.*

HELLINGER *a Astrid* Dile a tu hermana: «¡Querida María!»

ASTRID ¡Querida María!

HELLINGER «¡Ése es tu lugar!»

ASTRID Ése es tu lugar.

HELLINGER «Y yo me quedo aquí.» ¡Abre los ojos!

ASTRID Y yo me quedo aquí.

*Pausa prolongada.*

HELLINGER ¡Respira profundamente! Mira a la madre y dile ¿Cómo solías decirle a tu madre?

ASTRID Mamá.

HELLINGER Dile: «¡Querida mamá!»

ASTRID ¡Querida mamá!

HELLINGER «Yo me quedo.»

ASTRID Yo me quedo. *Rompe a llorar con mucha emoción.*

HELLINGER Sí. Mírala y dílo con amor: «¡Querida mamá!»  
 ASTRID *después de unos momentos de duda* ¡Querida mamá! Solloza.  
 HELLINGER «Yo me quedo.»  
 ASTRID Yo... yo... yo...  
 HELLINGER «Yo me quedo.»  
 ASTRID Yo me quedo.  
 HELLINGER Repítelo con toda sencillez: «¡Querida mamá!»  
 ASTRID Querida mamá, yo me quedo.  
 HELLINGER Ahora mira al padre. ¿Cómo le decías a él?  
 ASTRID Papá.  
 HELLINGER Di: «¡Querido papá!»  
 ASTRID ¡Querido papá!  
 HELLINGER «Yo me quedo.»  
 ASTRID Yo me quedo.  
 HELLINGER Con él es más fácil. ¡Vuelve a mirar a la madre! Ahora te llevaré con ella. ¡Ponte al lado de la madre! ¡Así, muy cerca!

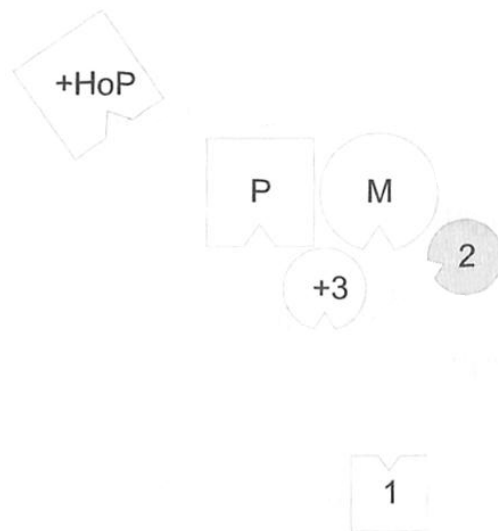

HELLINGER ¡Mírala! Mírale a los ojos y dile: «¡Querida mamá!»  
 ASTRID ¡Querida mamá!  
 HELLINGER «Me quedo.»  
 ASTRID Me quedo. *Lo dice con firmeza.*  
 HELLINGER Exacto. ¡Repítelo!  
 ASTRID Querida mamá, me quedo.

HELLINGER *a la madre* ¡Cógela en tus brazos!

A Astrid Di: «Querida mamá, me quedo.»

ASTRID Querida mamá, me quedo. *Lo dice con voz fuerte.*

HELLINGER Exacto. «Querida mamá, me quedo.»

ASTRID Querida mamá, me quedo. *Solloza.*

HELLINGER ¡Respira! ¡Respira hondo! ¡Espirar! ¡Inspirar y espirar profundamente! ¡Abre la boca! ¡Inspirar y espirar profundamente! Así, sí. Y repítelo, tranquilamente: «¡Querida mamá!»

ASTRID ¡Querida mamá!

HELLINGER «Me quedo.»

ASTRID Me quedo.

HELLINGER *al grupo* Ahora el tono es tranquilo. Ahora sí que es auténtico. Sólo ahora está la fuerza plena.

HELLINGER Lo has hecho muy bien. ¿Y lo cumplirás? ¡Mira a la madre! Mírala a los ojos y dile: «Sí, lo asumo.»

ASTRID Sí, lo asumo.

HELLINGER Bien, ya está.

*Hellinger la acompaña a su lugar. Al ver que una mujer a su lado quiere ponerle el brazo al hombro, le dice a ésta: ¡No, no! Eso perturbaría su alma. Ella está en las mejores manos consigo misma. Tu consuelo únicamente la distraería.*

*Al grupo* Ahora tengo que respirar un poco, después de un trabajo así. Pero creo que hemos podido ver cuáles son las fuerzas que obran y que llevan a la enfermedad, y cuánta fuerza se necesita para encontrar el camino a la sanación. Y hemos podido ver que el mismo amor que lleva a la enfermedad también nos saca de ella. Sólo que ahora tiene otra meta. El amor en sí no varía. Si alguien quiere decir o preguntar algo al respecto, puede hacerlo ahora.

PARTICIPANTE ¿No hubo algo con el padre que quedó sin solucionar? Porque también éste quería buscar la muerte.

HELLINGER Un principio importante en este trabajo es: no se hace más de lo estrictamente necesario para el cliente. Para ella no era necesario nada más. Estaba clarísimo, y ahí termino. De lo contrario, se le restaría fuerza. En el punto culminante del trabajo se para inmediatamente. Es decir, nada de seguir trabajando o de preguntar: «¿Cómo te encuentras ahora?», u otras preguntas similares. Eso sólo restaría fuerzas. ¿Lo notas?

PARTICIPANTE Sí.

Cuatro meses más tarde recibí la siguiente carta de esta cliente:

*... desde hace semanas y días, en mi interior están luchando el deseo sincero de*

*escribirle sobre los cambios que nuestro encuentro ha desencadenado en mi vida y un respeto y una reserva ante el propósito de realizarlo.*

*La muestra más obvia y palpable de un «éxito» se manifiesta en la interrupción inmediata de una serie de infecciones renales y de vías urinarias, ininterrumpida durante los últimos tres años.*

*Para mí, esto significa mucho más de lo que a primera vista pueda parecer. Estas infecciones no sólo estaban ya a punto de poner en peligro el éxito de mi trasplante renal, sino que, además, interiormente ya me habían llevado a aceptar otra intervención quirúrgica, complicada y dura por diversas razones, cuyo resultado hubiera sido muy incierto.*

*El «me quedo», que hace ya tiempo ha perdido toda la obstinación que en un principio sentía hacia mi madre, se me ha convertido en la seguridad aliviadora de tener el derecho de vivir.*

*Las implicaciones que se mostraron con tanta claridad – «te sigo» y «mejor que sea yo que tú» –, y que repetidas veces se entrelazan en nuestra familia como en una red, pudieron aclararse y mitigarse, al menos con relación a mi hermana menor muerta.*

*De repente tengo la libertad de poner fin a una «carrera de enfermedades» y a una escalada de síntomas que me acompañaron casi toda mi vida. La continua tendencia indirecta al suicidio ha perdido su fuerza impulsora y su legitimación...*

## Constelación: La madre sigue a su hija disminuida en la muerte

HELLINGER a Bruno ¿Hay alguien que quiera empezar a trabajar?

BRUNO Yo sí. No me siento libre y no tengo claro hacia dónde me puedo mover.

Mi madre murió hace cuatro años en una excursión de montañismo con mi padre.

HELLINGER ¿Fue un accidente? ¿Un accidente en la montaña?

BRUNO Se resbaló. Algo más tarde – y con eso tiene que ver todo esto –, supe por mi padre lo que, en el fondo, tendría que haber sabido desde hacía tiempo: es decir, que desde hacía mucho tiempo tenía una relación con otra mujer que, en aquel entonces, trabajaba en la misma empresa.

HELLINGER No debía contártelo. Esas cosas no les interesan a los hijos. Eso pertenece al nivel superior de un sistema, al nivel antepuesto de los padres. Los miembros del nivel pospuesto, es decir, los hijos, no deben saber nada de eso; nada que forme parte de los secretos de los padres. Por tanto, en terapia guardo los secretos de los padres. De todos modos, esta información no tiene ninguna importancia para ti. ¿Alguien de tu familia murió antes que tu madre?



BRUNO Mi hermana murió antes que mi madre.

HELLINGER ¿Qué edad tenía?

BRUNO Dieciocho años; yo tengo dos años más. Mi hermana era mongólica.

HELLINGER ¿Mongólica? Esta sí que es una información importante. Cuando hay un hijo disminuido en una familia, los hermanos sanos se sienten aventajados, pero sin merecérselo. Ellos no hicieron nada para tener la ventaja, al igual que los otros sufren la desventaja sin ninguna culpa. Frecuentemente, los sanos posteriormente se limitan porque, a la vista de un hermano disminuido, no se atreven a tomar su vida como lo que es: su vida. Por tanto, sería aquí donde primeramente habría que buscar lo que te mueve.

*Al grupo* ¿Veis? Cuando profundizamos en este contexto, no hay nadie malo. Es un destino. Aquí actúan fuerzas que van más allá de la inocencia y de la culpa. Por tanto, no buscamos culpables, sino que miramos a estas fuerzas, buscando la solución que esté en sintonía con ellas.

*A Bruno* ¿Hubo otros sucesos importantes en tu familia? ¿Cuántos hermanos erais?

BRUNO Sólo nosotros dos.

HELLINGER ¿Sólo vosotros dos? Así, aun es más intenso. ¿Alguno de tus padres estuvo casado anteriormente o tuvo una relación estable?

BRUNO No.

HELLINGER ¿Se han reprochado tus padres el hecho de que tu hermana fuese disminuida? ¿Acaso el uno le reprochaba al otro alguna culpa?

BRUNO Mi madre era bastante mayor.

HELLINGER ¿Qué edad tenía?

BRUNO Cuarenta.

HELLINGER ¿Cuarenta? ¿Hubo algún reproche por parte de tu padre o de tu madre por este motivo? ¿Cuál es tu impresión?

BRUNO Por parte de mi padre, no. Pero creo que mi madre se sentía culpable y buscaba una causa.

HELLINGER Eso basta. Ahora configuraremos tu familia de origen, es decir, sólo tu padre, tu madre, tú y tu hermana.

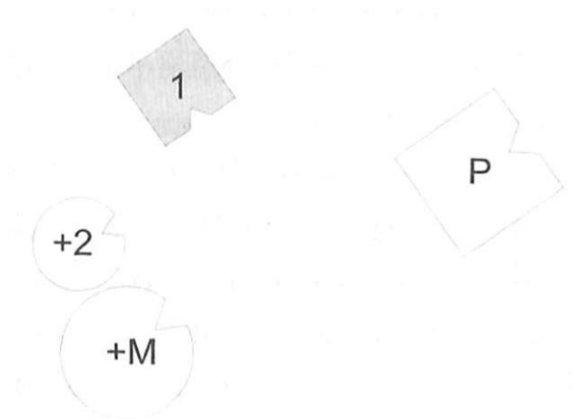

*Abreviaciones:*

P padre

+M madre, murió en un accidente

**1 primer hijo (= Bruno)**

+2 segunda hija, disminuida; murió a la edad de 18 años

HELLINGER ¿Qué tal el padre? ¿Qué siente?

PADRE Un poco pesado.

HELLINGER ¿Pesado? ¿Puedes definirlo más concretamente?

PADRE Me encuentro apartado de la familia, lo cual es bastante desagradable.

HELLINGER ¿Qué tal la madre?

MADRE † Me siento agobiada. No tengo ninguna posibilidad de relacionarme, ni con mi marido, ni con mi hijo. Tengo la sensación de que no hay ninguna posibilidad.

HELLINGER Sí, exacto.

*Al representante de Bruno* ¿Qué tal el hijo?

**PRIMER HIJO** Me siento partido en dos. Mi hermana me quita a mi madre.

HELLINGER *al grupo* Quisiera hacer una advertencia: algunos, al encontrarse en una de estas Constelaciones, deducen de la imagen cuál debería ser la sensación o el sentimiento. Lo que él acaba de decir de la hermana fue una deducción de este tipo.

*Al representante del hijo* Es mejor que permanezcas centrado en ti mismo y simplemente sientas lo que en este momento está ocurriendo en tu interior, independientemente de la imagen exterior.

**PRIMER HIJO** Me siento partido en dos.

HELLINGER ¿Cómo se encuentra la hermana?

SEGUNDA HIJA † Me siento muy incómoda y cogida, y muy dependiente.

HELLINGER Sal por la puerta y ciérrala detrás de ti.

*Al grupo* Cuando una persona sale por la puerta, significa que muere o se suicida. En este caso significa que se muere.

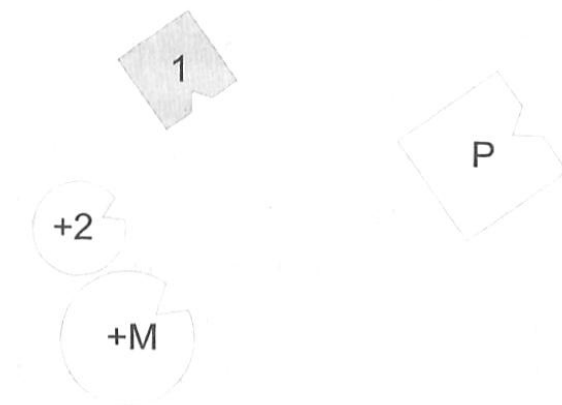

HELLINGER ¿Qué ha cambiado para la madre? ¿Es mejor o peor así?

MADRE † Más bien me siento peor, muy sola.

HELLINGER ¿Qué tal para el padre? ¿Mejor o peor?

PADRE Peor.

HELLINGER ¿Qué tal para el hermano? ¿Mejor o peor?

**PRIMER HIJO** Ambos. Por una parte, veo mejor a mi madre; eso es un alivio...

HELLINGER *al grupo* Eso es algo que cuesta mucho expresar, que uno se siente aliviado cuando otro ha muerto. Pero frecuentemente es así. Cuando dice: «Por un lado..., por otro lado...», para mí significa: se siente aliviado.

**PRIMER HIJO** Sí.

HELLINGER Ésta es la verdad. Es así, y no hay nada malo en ello. Uno no es malo por eso.

*A la madre* ¡Ahora sal tú por la puerta! Porque tú eres la siguiente en morir. Sal por la puerta y ciérrala desde fuera.

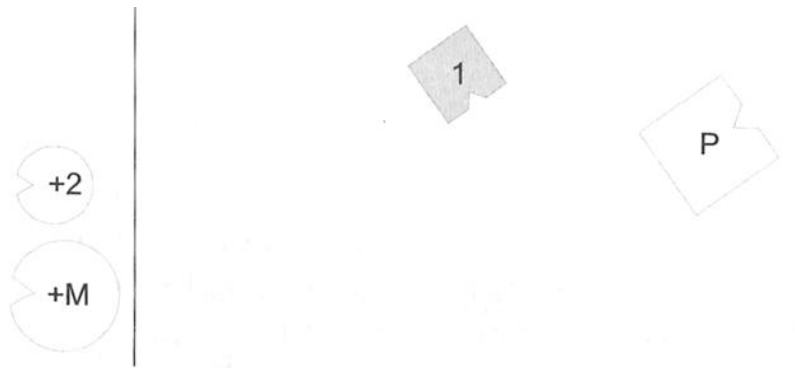

HELLINGER ¿Cómo se encuentra el padre ahora?

PADRE Horrible.

HELLINGER *al grupo* ¿Cuál es vuestra impresión? ¿Es cierto lo que acaba de decir?

*El representante del padre se ríe.*

HELLINGER ¡Ajá! ¿Lo veis? ¿Sí? Éste es el sentimiento prohibido. Se siente mejor, así es. En esta familia no tuvo ninguna salida. ¿Qué hubiera podido hacer en su posición si no buscarse una amiga? ¿Vosotros quisierais reprocharle algo cuando lo tienen aquí, así? Es imposible.

*Al hijo* ¿Cómo te encuentras tú ahora?

**PRIMER HIJO** Mal. Me siento solo.

HELLINGER Ahora te encuentras solo.

Al grupo Desde luego, esta no es una solución buena; pero es la solución que el sistema se ha buscado. Ahora miraremos a ver si encontramos una solución mejor.

A la hija y a la madre, que se encuentran del otro lado de la puerta Podéis volver a entrar. Poneos otra vez en vuestros lugares.

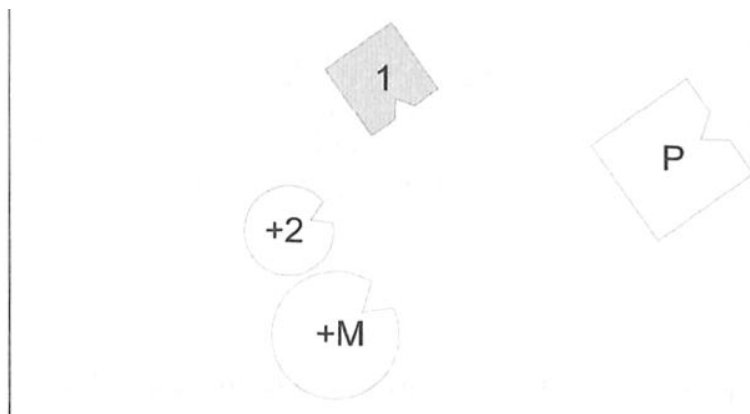

HELLINGER a la hija ¿Cómo te fue allá fuera? ¿Mejor o peor?

SEGUNDA HIJA † Primeramente tuve que respirar hondo, y después me encontré mejor.

HELLINGER a la madre ¿Y cómo te fue a ti allá fuera? ¿Mejor o peor?

MADRE † Mejor. Es decir, estaba contenta de encontrarla.

*Madre e hija se ríen.*

HELLINGER a Bruno Estaba contenta de encontrarla. ¿Ves la dinámica que hay detrás de la muerte de tu madre? Ella siguió a su hija. Es una dinámica honrosa, pero no es buena.

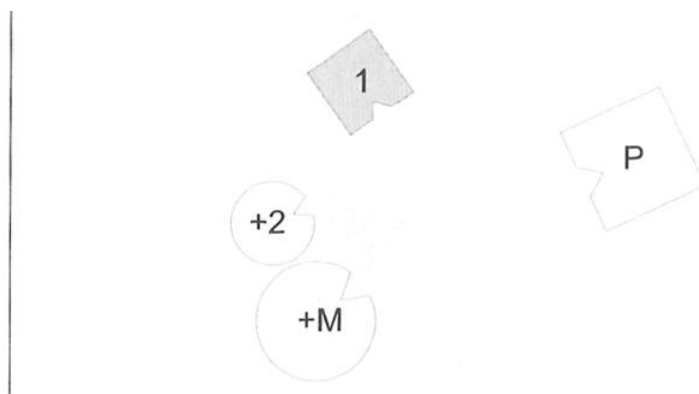

HELLINGER al padre ¿Cómo te encuentras ahora?

PADRE Mejor.

HELLINGER *a Bruno* Tus padres abandonaron su relación con el nacimiento de esta hija. ¿De quién partió esa decisión? ¿Cuál de ellos dos abandonó la relación?

BRUNO Mi madre.

HELLINGER La madre abandonó la relación. Por tanto, también era ella la que tenía la clave para un cambio. Ahora miremos qué pasa si la ponemos al lado del padre, de su marido.

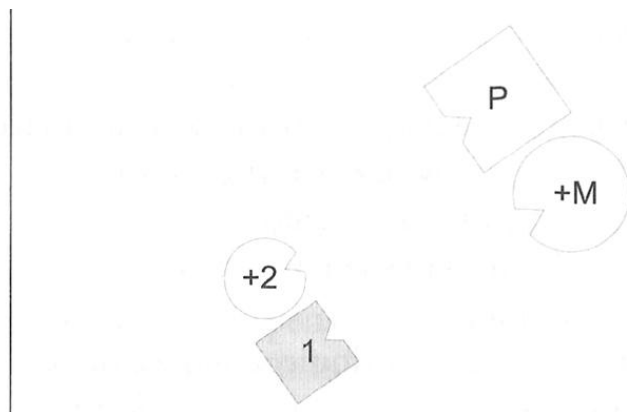

HELLINGER *al padre* ¿Qué tal así? ¿Cómo te encuentras ahora?

PADRE En el fondo, bastante bien. Sí.

HELLINGER *a la hija* ¿Cómo te encuentras tú? ¿Mejor o peor?

SEGUNDA HIJA † Mejor. Me dan ganas de vivir y tengo más espacio a mi alrededor.

HELLINGER *al grupo* Curioso. Precisamente cuando los padres son una pareja y ya no se preocupan tanto de los hijos, éstos se encuentran mejor; aunque sean disminuidos.

*Al hijo* ¿Y cómo te encuentras tú?

PRIMER HIJO Me encuentro bien.

HELLINGER ¿Y cómo se encuentra la hija?

SEGUNDA HIJA † Bien, también.

HELLINGER ¿Cómo se encuentra la madre?

MADRE † Estoy muy aliviada.

HELLINGER Exacto. Ésta hubiera sido la solución buena. Pero lo que no reconocieron ni la madre ni el padre es que, cuando engendraron a la niña, lo hicieron conociendo el riesgo. Pero no asumieron la dignidad de este acto. De lo

contrario, también habrían reconocido que fue duro para ellos que la hija naciera disminuida. Si se hubieran apoyado mutuamente en vez de abandonar su relación, la hija quizás aún estaría con vida. Sea como fuere, le hubiera ido mejor.

*a Bruno* Cuando ves a los padres así, tan unidos, también tú puedes tomar tu vida de ellos. Ponte tú mismo en tu lugar para que sientas cómo es.

*cuando Bruno se encuentra en su lugar* Ahora mira a tu hermana. Mírala y dile: «¡Querida hermana! Yo soy tu hermano mayor.» ¡Díselo! ¿Cómo se llamaba?  
BRUNO María.

HELLINGER Di: «Querida María, yo soy tu hermano mayor.» ¡Díselo!

BRUNO Querida María, yo soy tu hermano mayor.

SEGUNDA HIJA † Te tengo mucho cariño.

HELLINGER *a Bruno* Y dile: «Respeto tu destino.»

BRUNO Respeto tu destino.

HELLINGER «Y estoy a tu lado, cualquiera que sea tu destino.»

BRUNO Y estoy a tu lado, cualquiera que sea tu destino.

HELLINGER «Y también asumo mi propio destino.»

BRUNO Y también asumo mi propio destino.

HELLINGER Ahora haré un ejercicio contigo, un ejercicio duro pero sano. Id un poco hacia delante, los dos, tú y tu hermana, un poco más cerca, e inclinaos ante los padres. De acuerdo con vuestro sentimiento. ¡Con amor! Inclinaos ante los padres y ante lo que tomaron sobre sí por vosotros. ¡Inclinaos!

*Se inclinan y Bruno rompe a llorar.*

HELLINGER *a Bruno* Éste es el sentimiento que sana; exacto. Di: «Querido papá y querida mamá» — o como les decías de niño. ¡Respira profundamente! ¿Cómo les decías de niño?

BRUNO Querido papi.

HELLINGER «Te honro.» ¡Dilo así!

BRUNO Te honro.

HELLINGER Y di: «Querida mami» — ¿o cómo le decías de niño?

BRUNO Mami.

HELLINGER «¡Querida mami!»

BRUNO ¡Querida mami!

HELLINGER «Te honro.»

BRUNO Te honro.

HELLINGER Ahora enderézate y míralos, simplemente míralos a los ojos, a tu madre y a tu padre.

*A los padres ¿Cómo os sentís al ver esto?*

*Ambos padres asienten.*

HELLINGER Exacto. Ahora podéis asumir vuestra dignidad.

*A Bruno* También tú puedes asumir tu dignidad. Y puedes asumir tu dignidad como padre ante tus propios hijos. De acuerdo, ya está.

*Al grupo* Ya veis que ésta es una manera muy respetuosa de trabajar, con respeto por todos los implicados. Y siempre orientada a la solución. No se dan vueltas innecesarias sobre el pasado, sino que se procura una solución que le dé fuerzas para su vida y que también tenga efectos sobre su familia actual.

UN PARTICIPANTE Aún estoy pensando por qué no le dejaste dar explicaciones más extensas, sino que estructuraste fuertemente la conversación. ¿Para ti estaba claro desde un principio que ibas a trabajar sobre su familia de origen?

HELLINGER No. Busqué a ver si había algo en lo que podía estar implicado. En el momento en que nombró a la hermana disminuida, supe que era eso.

Que en una familia haya un hijo disminuido siempre es un hecho significativo. Eso aún se reforzó cuando contó que su hermana disminuida murió pronto y que, después, también su madre murió en un accidente. Estas fueron informaciones importantes para mí, y con ellas trabajé. Y si hubiera sido otra cosa, lo habríamos encontrado más adelante. Empiezo con lo llamativo, y lo llamativo siempre son sucesos. La madre murió; éste es un suceso. La hermana murió; también es un suceso. Era mongólica; otro suceso. No se necesita saber más para hallar la solución.

Si, en vez de buscar directamente la solución, permites que la persona que busca tu ayuda aún te cuente más cosas, te confunde. Si dejáis que estos sucesos penetren en vuestro interior, inmediatamente podéis percibir la fuerza que encierran. Únicamente hay que preguntarse: ¿llevan fuerza o no? Cuando él nombró esos sucesos, todos pudimos percibir la carga de fuerza y de energía que llevaban. Y con esta fuerza trabajo.

REPRESENTANTE DE LA HERMANA Aún estoy totalmente impresionada por la intensidad de este trabajo.

HELLINGER Naturalmente. Tú participaste y pudiste experimentar de manera inmediata cómo actúa este proceso; los sentimientos y sensaciones tan diferentes en una posición y en la otra. No puedo explicaros por qué es así. En estas Constelaciones, los representantes participan en el destino y en sentimientos ajenos, sin que sepamos por qué. Ahora imaginaos: si nosotros ya podemos sentir y percibir todo eso, ¡cuánto más ligado a los sentimientos y



destinos en su familia se encontrará un niño!

OTRO PARTICIPANTE Me asombra la seguridad con la que abordan los asuntos importantes, sin dejar que los menos importantes te confundan.

HELLINGER Puedo decirte cómo se aprende.

EL MISMO PARTICIPANTE Me gustaría saberlo.

HELLINGER Uno se olvida de todo lo que ha aprendido hasta el momento. Eso es lo primero. Después, se dirige la mirada a todos los implicados, con amor y con respeto. Es decir, con amor a Bruno, a su madre, a su hermana. Éstas eran las personas principales. Y después, se espera a ver si se vislumbra una solución. Con esta actitud de fondo, muchas veces se muestra rápidamente dónde se halla la solución. Naturalmente pueden aprenderse también unas cuantas técnicas. Así, por ejemplo, en una situación así es importante probar qué ocurre si alguien en el sistema muere. Para hacer la prueba se le pide al representante de la persona muerta que abandone la sala. La muerte de algunos miembros de la familia fue la solución que este sistema intentó. Ésta, sin embargo, no es una solución buena. Por tanto, se busca otra solución mejor.

Bruno nos mostró el intento de solución de su familia. Él tenía una imagen interior de las relaciones en su familia. El intento de solución de la familia fue nefasto, pues resultó en la muerte de la hermana y de la madre. Bruno exteriorizó su imagen, de manera que nosotros pudiéramos verla. Una vez exteriorizada, pudo ser cambiada y dirigida a una solución mejor. Para que esta solución se haga efectiva para Bruno, en su familia no tiene que cambiar absolutamente nada. Su padre no tiene por qué cambiar, ni siquiera tiene por qué saber lo que ha ocurrido aquí. Y los muertos siguen estando muertos. Bruno, sin embargo, tiene ahora la posibilidad de llevar esta imagen nueva y buena a su alma, con cariño, y así, esta imagen obrará en su favor, para bien.

*A Bruno* Cuando vuelvas a casa con esta nueva imagen, tus hijos estarán radiantes. Es así como se desarrolla este trabajo: de una manera muy simple y cerca de lo esencial.

OTRO PARTICIPANTE Tengo una pregunta práctica: si Bruno viniera a consultarte individualmente, ¿trabajarías así con él desde la primera sesión? Y si así fuera, ¿le ofrecerías más sesiones posteriores?

HELLINGER Sí, ya en la primera sesión trabajaría así, pero no ofrecería más sesiones posteriores. Ya visteis que todo lo que era necesario para Bruno ocurrió en esta sesión. Ahora bien, aún tendría que tener en cuenta otro hecho más, y eso ya se lo comenté durante la pausa: desde el punto de vista de la dinámica sistémica, habría que suponer que su hija imitaría la suerte de su hermana; es decir que su hija estaría implicada en el destino de su hermana, porque ésta, hasta ahora, no había sido valorada en un sentido pleno. Así, pues, cuando

vuelva a casa podrá ver lo que ha cambiado en su familia y para su hija, porque ahora valora a su hermana plenamente. Simplemente por el hecho de que él ahora reconozca a su hermana con amor, su hija se encontrará mejor.

El curso de una terapia se parece a una curva balística: en un principio, la energía sube rápidamente hasta alcanzar un punto máximo y, después, vuelve a caer. Y exactamente en ese punto, en el clímax, se interrumpe. Todo lo que se hace posteriormente exige un esfuerzo. Entonces, la energía se encauza hacia el saber en vez de hacerlo hacia el actuar.

EL MISMO PARTICIPANTE Es decir, ¿que ya en la primera sesión trabajarías así?

HELLINGER Sí. Y no haría nada más con Bruno. Por supuesto, también confío en su fuerza y en la fuerza de sus padres, que acaba de tomar. Ahora está en las mejores manos: con su padre, con su madre y con su hermana. No hay manos mejores que éstas. En cuanto lo entrego a ellos, me retiro.

OTRO PARTICIPANTE Durante la pausa seguimos hablando, y me di cuenta de cómo los hechos pierden fuerza en cuanto se comentan y analizan demasiado.

HELLINGER Exacto. Éste sería un ejemplo de los efectos del «volver a preguntar una vez más». En la antigua China hubo un tal Lao Tsé que escribió un librito, el Tao Te King. En ese libro se encuentra una frase que sería como un lema para toda persona que se dedique a ayudar a otros. Dice: «Así también el Sabio, cuando termina la obra, no se aferra a ella.» Así también actúo yo como terapeuta: una vez acabado, todo ha pasado.

REPRESENTANTE DEL PADRE Para mí fue bastante fatigoso, sobre todo hacia el final.

HELLINGER Quisiera advertir algo importante:

Primero, cuando uno se ofrece como representante para una de estas Constelaciones Familiares, es un servicio que se le presta a aquel que configura su sistema. Por amor a él lo hiciste, aunque fuera fatigoso.

Lo segundo es que en cuanto te encuentras ahí, percibes sentimientos ajenos. Por tanto, no debes referir a ti mismo aquello que sientes durante la Constelación. Eso es sumamente importante. Así, no debes decir: «Si acabo de sentir todo eso, ¿qué relación tienen estos sentimientos conmigo mismo?» De lo contrario, todo se trastorna.

Por tanto, después de una Constelación tienes que salir enteramente de aquel sistema y volver al tuyo propio.

Para volver sobre lo último: ¿qué fue lo fatigoso? ¿Cuando se inclinó ante ti?

REPRESENTANTE DEL PADRE Sí, creo que sí.

HELLINGER Me permito dar una interpretación de por qué te resultó tan duro. A veces es difícil aceptar la reverencia que a uno le corresponde. Por ejemplo, si en ese papel de padre te hubieras acercado al hijo para levantarlo cuando él se inclinó ante ti, habría sido un corte. Habría sido demasiado pronto para él. Tienes que permitirle que te honre, ya que sólo entonces el amor entre vosotros dos puede volver a fluir.

A Bruno Por sus sentimientos deduciría que tu padre difícilmente podría aceptar la reverencia, ¿verdad?

*Bruno asiente con la cabeza.*

HELLINGER Él lo sintió.

*Al representante del padre* A pesar de todo, soportarlo fue también un buen ejercicio para ti. El tomar la reverencia que te corresponde, y el hecho de permitirle a tu hijo que te honre tal como te lo mereces como padre, es humildad, por muy extraño que suene. Ya que uno no es padre por un mérito personal, sino por realizar un acto determinado. Uno no se convierte en padre por ser bueno o malo, sino por comprometerse en esta realización, con todo el riesgo que comporta. Y esto lo trato y lo considero con reverencia.

UNA PARTICIPANTE Al principio esperaba que surgiera la pregunta por el problema; es decir: ¿cuál es el problema? Y me asombró ver que no fue necesario.

HELLINGER Te confiaré un secreto: la intuición únicamente funciona si me fijo en la solución. Quien mira el problema, limita su campo de visión y se queda atrapado. Se dedica a observar detalles, perdiendo de vista el conjunto. Quien enfoca la solución, con su mirada siempre lo abarca todo y, de repente, en alguna parte descubre la salida —que le está guiñando el ojo—, e inmediatamente se dirige a ella. Después, ya puede olvidarse de todo lo demás, ya no lo necesita. ¿De acuerdo?

OTRA PARTICIPANTE A mí me impresionó mucho la idea de que por nacer la hija disminuida haya terminado la relación matrimonial entre los padres, es decir, que la mujer, como expiación de su presunta culpa, sacrificase la relación. En ese momento pensé: ¿se me ocurriría hacer algo así? ¿O es una hipótesis? Pero después, a través de la representación, se verificó.

HELLINGER Se veía; por tanto, ya no hace falta preguntar nada más. Estaba claro que ya no había ninguna relación entre ellos dos, y eso tenía que ver con el nacimiento de esa hija. Cualquiera que fuera la manera en que la madre lo asimilara, no tenía otra salida. Le faltaba la ayuda y le faltaba el reconocimiento de que había aceptado un riesgo y de que, finalmente, lo había asumido con

todas sus consecuencias.

LA MISMA PARTICIPANTE Eso me impresionó mucho.

### Constelación: Morirse antes que inclinarse profundamente ante el padre

HELLINGER Aprovecharemos el tiempo, así que en seguida cogeré al siguiente, es decir, a alguien que esté realmente enfermo. Es lo que más ayuda y donde más aprendemos.

HERMANN Yo quisiera trabajar, tengo cáncer de médula.

HELLINGER Entonces te cogeré a ti, porque eso es agudo. Ponte aquí a mi lado. ¿Cuánto tiempo hace que lo tienes?

HERMANN Un año.

HELLINGER ¿Y qué se ha hecho mientras tanto?

HERMANN Quimioterapia, y después también participé en varios grupos psicoterapéuticos.

HELLINGER ¿Estás casado?

HERMANN Sí.

HELLINGER ¿Tienes hijos?

HERMANN No.

HELLINGER ¿Hay algún motivo especial por el que no pudisteis tener hijos?

HERMANN Queríamos tenerlos, pero no vinieron.

HELLINGER ¿Hay algo especial en tu familia de origen?

HERMANN Lo único que se me ocurre es que mi padre tiene una relación pésima con sus hermanos. Estaban juntos en una empresa, se separaron, y después nunca más tuvieron ningún contacto.

HELLINGER ¿Qué pasó con el padre del padre?

HERMANN No lo llegué a conocer. Mi padre tampoco cuenta mucho. Es un ámbito muy oscuro para mí.

HELLINGER Es muy extraño que tu padre no cuente nada sobre ese punto. Configuraremos tu sistema de origen, es decir, tu padre, tu madre, tú y tus hermanos. ¿Cuántos hermanos tienes?

HERMANN Sólo una hermana menor.

HELLINGER Tu padre o tu madre, ¿estuvieron casados anteriormente o tuvieron una relación estable?

HERMANN No sé nada; creo que no.

HELLINGER ¿Murió o nació muerto algún niño en la familia?

HERMANN No.



*Abreviaciones:*

P padre

M madre

**1 primer hijo (= Hermann)**

2 segunda hija

HELLINGER ¿Cómo se encuentra el padre?

PADRE Se dice que vivo.

*Risas en el grupo.*

HELLINGER ¿Cómo te encuentras?

PADRE Sin ningún compromiso, muy... *suspira*.

HELLINGER *al grupo* Éste tiene que marcharse, ¿lo veis? Éste tiene que marcharse. La pregunta es: ¿a quién tiene que seguir? ¿Qué tal la madre?

MADRE Estoy encantada de los hijos tan maravillosos que tengo, sólo que estoy un poco lejos de ellos. Mi marido puede quedarse aquí o también puede marcharse.

HELLINGER Ni pizca de amor, ¿os dais cuenta? Nada. Cuando ocurre esto, supongo que es la madre quien tendría que marcharse, y que el marido se marcha en lugar de ella. Eso es muy frecuente: en el fondo tendría que marcharse la mujer, y el marido lo hace por ella. Es lo que se llama amor o algo así. ¿Sí? ¿Veis la expresión de su cara? Ella es absolutamente mala. Triunfa si él se va. No puede ocultarlo. Desde luego, su representante es una buena mujer y no tiene nada que ver con todo esto. Pero aquí representa a una persona que es mala. En una Constelación Familiar, si realmente se entrega al proceso, no puede controlarlo.

PADRE ¿Y cómo puede ser que yo aquí no sienta nada?

HELLINGER Os daremos la vuelta: a ti, encarando a la familia, y a la mujer, apartada de la familia, y veremos qué tal entonces.

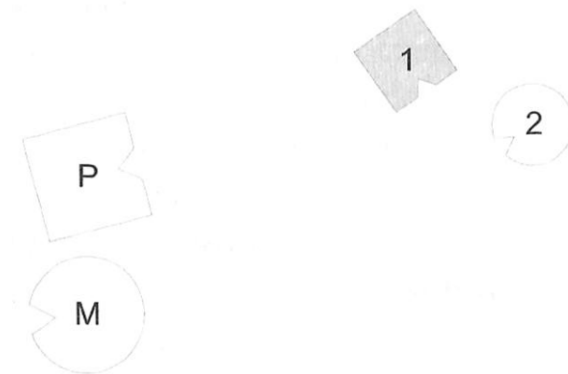

PADRE *a la mujer* Girémonos otra vez (*es decir, el marido apartado de la familia, y la mujer mirando hacia los hijos*).

HELLINGER Mantente serio; de lo contrario, no podemos hacerlo bien para él. ¿Qué tal ahora los hijos?

**PRIMER HIJO** Protesto si él se da otra vez la vuelta.

HELLINGER Exacto. ¿Qué tal la hija?

SEGUNDA HIJA Bueno, en un principio tenía la sensación de que mi hermano y yo éramos el matrimonio.

HELLINGER ¿Cómo se encuentra la mujer ahora? ¿Mejor o peor?

MADRE Aún no quiero que se me envíe fuera. Aún quisiera estar con mis hijos y darme la vuelta.

HELLINGER ¿Adónde estabas mirando?

MADRE En dirección al marido.

HELLINGER ¡No, no! ¿Quién estaba delante de ti? ¿Quién es? ¿Qué miras?

MADRE Mi propia vida, mi propia historia.

HELLINGER Eso no son más que palabras.

*A Hermann* ¿A quién mira tu madre cuando quiere marcharse? ¿A quién sigue?

HERMANN Su hermana murió hace tres años, pero...

HELLINGER No, eso es demasiado poco.

HERMANN Su madre murió hace unos años.

HELLINGER No. Debe ser algo grave.

*Hellinger lleva a la madre más lejos de la familia.*

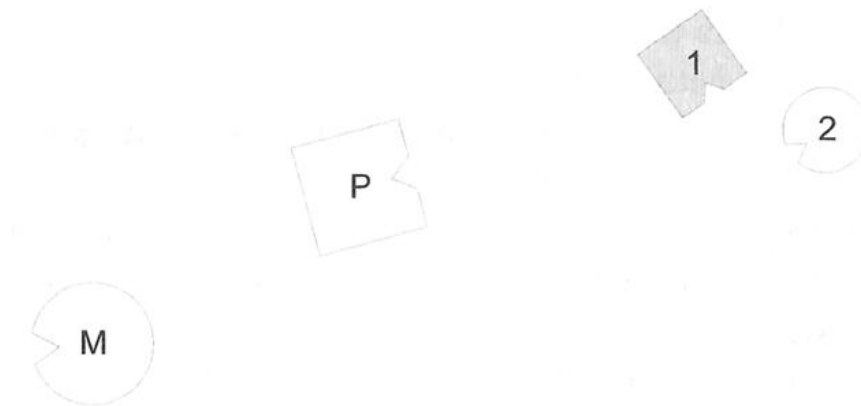

HELLINGER ¿Qué tal para ti aquí? ¿Mejor o peor?

MADRE Mejor.

HELLINGER Exacto. Ésta es la verdad. ¿Cómo se encuentra el marido ahora?

PADRE Cuando me giré hacia la familia, de repente sentí un gran peso y un gran dolor.

HELLINGER Ahora ponte enfrente de tus hijos, y los hijos se ponen enfrente del padre.



HELLINGER a *Hermann* Ahora ponte tú mismo en la imagen y en tu lugar. ¿Qué tal para ti?

HERMANN Nuevo. Muy nuevo.

HELLINGER Ponte a la izquierda del padre y míralo, con amor. Gira la cabeza y míralo. ¿Cómo le decías a tu padre?

HERMANN Papi.

HELLINGER Di: «Querido papi».

HERMANN Querido papi.

HELLINGER «¡Por favor, quédate!»

HERMANN ¡Por favor, quédate!

HELLINGER «Y bendíceme si me quedo contigo.»

HERMANN Y bendíceme si me quedo contigo.

*Pausa prolongada.*

HELLINGER ¿Cuál sería la frase acertada? HERMANN Que estoy furioso.

HELLINGER Dile: «Yo lo hago por ti.» HERMANN Yo lo hago por ti.

HELLINGER Dilo fuerte. HERMANN Yo lo hago por ti. *Lo dice furioso.*

HELLINGER Más fuerte. HERMANN ¡Yo lo hago por ti!

*Pausa prolongada.*

HELLINGER *al grupo* Se morirá. No se desprende de la implicación.

*A Hermann* Para ti, tu rabia es más importante. ¿Qué le has hecho a tu padre?

HERMANN *porfiado* No lo sé.

HELLINGER ¿Le has hecho algo?

HERMANN No lo sabría decir.

HELLINGER ¿Lo despreciaste?

HERMANN *con voz segura* Sí.

HELLINGER Eso es.

HERMANN Él me...

HELLINGER Lo que hizo tu padre no importa aquí. Lo decisivo es lo que tú haces. Ahora vuelve al lado de tu hermana.

*Al grupo* Lo que ahora corresponde es que se arrodille y haga una profunda reverencia ante su padre. Pero no lo logra. Prefiere morir antes que hacerlo.

*A Hermann* ¿Es así?

HERMANN ¡No!

HELLINGER ¿Quieres hacerlo?

HERMANN Quiero intentarlo.

HELLINGER ¡Nada de intentarlo! ¿Quieres hacerlo?

HERMANN *con voz segura* Sí.

HELLINGER De acuerdo, entonces lo haré contigo y te ayudaré. Arrodíllate, baja la cabeza hasta el suelo, hasta abajo del todo, y estira los brazos hacia adelante, las palmas de las manos hacia arriba. Así. ¡Respira hondo! Di: «¡Querido papi!»

HERMANN ¡Querido papi!

HELLINGER «Te honro.»



HERMANN Te honro.

HELLINGER Repítelo, tranquilamente.

HERMANN Querido papi, te honro.

HELLINGER Exacto. Ésta es la frase. Respira hondo. «¡Querido papi!»

HERMANN ¡Querido papi!

HELLINGER «Te honro.»

HERMANN Te honro.

HELLINGER «Te respeto como padre...»

HERMANN Te respeto como padre...

HELLINGER «... y tú puedes tenerme como hijo».

HERMANN ... y tú puedes tenerme como hijo.

HELLINGER «Te honro.»

HERMANN Te honro.

HELLINGER Sigue así un poco más, tranquilamente, inspirando y espirando profundamente. Relájate. Así. Después, cuando notes que es el momento justo, levántate y vuelve a tu lugar.

*Tras una pausa prolongada* ¡Respira profundamente, con la boca abierta! Es lo mejor para que pueda fluir, entrando y saliendo, que acojas a tu padre en tu interior y que el amor fluya hacia él.

*Tras otra pausa prolongada* Ahora vuelve al lado de tu hermana y mira al padre. Inclina la cabeza ligeramente, con respeto; después, enderézate otra vez. ¿Qué tal para el padre?

PADRE Aún cuesta creer que suceda.

HELLINGER ¿Qué cuesta creer? ¿Que realmente te honre?

PADRE Sí.

HELLINGER Sí, es posible.

*Al grupo* Aquí no es posible hacer trampas, ¿os dais cuenta? Aquí no hay trampa posible. Mi hipótesis en relación al cáncer es que el enfermo de cáncer prefiere morir antes que hacer una profunda reverencia ante los padres, ante el padre o la madre. ¡Prefiere morir! Por eso, muchos de ellos se enderezan tanto. Van así, con la cabeza bien en alto, en vez de inclinarse.

*A Hermann* Ahora vuelve a mirar al padre y dile: «Por favor...»

HERMANN Por favor...

HELLINGER «...dame todavía un poco de tiempo».

HERMANN ...dame todavía un poco de tiempo.

HELLINGER «Por favor...»

HERMANN Por favor...

HELLINGER «...dame todavía un poco de tiempo».

HERMANN ...dame todavía un poco de tiempo.

HELLINGER Ahora confía en tu alma.

*Al grupo* Aún no puede ponerse al lado del padre. Tampoco debería abrazarlo. Todo eso sería como un juego. Eso no va.

*A Hermann* De acuerdo, así lo dejo. También yo me fío de tu alma. ¿Puedo hacerlo?

HERMANN Sí. *Se sonríe.*

HELLINGER No puedo hacerlo. Tu sonrisa me dice que no debo hacerlo.

HERMANN ¡Que sí!

HELLINGER Escúchame: no quiero discutir contigo, quiero ayudarte. Por tanto, tomo en serio cualquier señal. De lo contrario, estaría jugando contigo y eso sería fatal. Con una enfermedad de este tipo ya no se juega. De acuerdo, ya está.

HERMANN Gracias.

HELLINGER *al grupo* Quisiera decir algo sobre lo espantoso. Lo espantoso sostiene. Sólo quien está en sintonía con ello y asiente a ello tal como es, está en sintonía con la Tierra. A veces lo espantoso, para aquel que está en sintonía con él, dispone algo para bien mucho más de lo que el amor podría hacerlo. Por eso, el terapeuta está en sintonía también con la fatalidad, la acepta y está de acuerdo con ella, sea como sea. Puedo estar de acuerdo si él sigue como está y muere; puedo estar de acuerdo. Estoy en sintonía también con lo espantoso, y porque estoy en sintonía con lo terrible, puedo tomarle en serio, y él puede tomarme en serio a mí. Y puede tomar en serio su enfermedad. Sólo entonces se ve ante la alternativa; antes, no.

UN PARTICIPANTE ¿Y cómo continuaría este trabajo?

HELLINGER No hay continuación. Eso ya es todo.

EL MISMO PARTICIPANTE Quiero decir, la semana que viene, quizás, o...

HELLINGER No. Eso ha sido todo. Él tiene claro lo que hay que hacer. Si ahora se pretendiera seguir trabajando, se ridiculizaría lo que se acaba de hacer. Eso ha sido todo.

UNA PARTICIPANTE ¿Cómo se te ocurrió que no se trataba del padre, sino de la madre? Porque en un principio fue al revés.

HELLINGER Lo deduje de la expresión de su cara, y después lo probé. Aunque ya antes he podido hacer la experiencia de que tales casos existen. Pero aquí se podía ver que era así.

OTRA PARTICIPANTE ¿Cómo te explicas el fenómeno de que las personas que participan en una Constelación Familiar puedan sentir algo que personalmente no les atañe?

HELLINGER Yo no me explico nada. Veo que es así, que así ocurre y que se puede comprobar que los participantes de una Constelación Familiar realmente pueden percibir lo que ocurre en esa familia; y eso me basta para mi trabajo.

Bien, ¿cogemos todavía otro caso más antes de la pausa?

VARIOS PARTICIPANTES Sí.

### Constelación: Secuelas tardías de una poliomielitis y de un embarazo y un parto difíciles

HELLINGER Christa, ahora te cogeré a ti. ¿Puedes venir aquí delante?

*Al marido de Christa* Ponte a su lado para que también puedas participar.

*A Christa* ¿Cuál es tu enfermedad?

CHRISTA La energía se me escapa, probablemente por mi poliomielitis. No puedo hablar más fuerte por una parálisis de las cuerdas vocales, que tengo desde hace cuarenta años. Se supo, hace poco, que fue desencadenada por la polio. Toda la parte de la laringe está paralizada, y también el diafragma. En aquel entonces no se descubrió.

HELLINGER ¿Desde cuándo lo tienes?

CHRISTA Desde que tenía catorce años.

HELLINGER ¿Pasó algo en la familia en aquel entonces?

CHRISTA Mi confirmación.

HELLINGER Eso no debería tener consecuencias tan graves. ¿Cuál es tu problema actual?

CHRISTA Cuando mi hija celebró su confirmación, mi energía se derrumbó por completo. Medio año antes ya no podía mantenerme en pie y, después, la energía sufrió tal bajón que ya no podía aguantarme. Empezó con una pielitis y, desde entonces, apenas llego a recuperarme.

HELLINGER Configura primero tu sistema actual. Después buscaremos a otras personas importantes de tu familia de origen. ¿Quién pertenece a tu familia actual?

CHRISTA Mi marido, yo y mi hija.

*Christa elige a representantes para estas personas.*

HELLINGER ¿Qué pasó en el parto con tu hija?

CHRISTA Tuve una gestosis muy grave y por poco me hubiera muerto. Los médicos me daban un quince por ciento a mí, y a la niña, nada. Lo que también es importante mencionar es que mi bisabuela murió de parto.

HELLINGER Eso es significativo. Hace poco, tuve un curso en el que participó una mujer con psicosis de gestación. Su madre había muerto al nacer ella. Más tarde puse a la mujer, junto con su hija, enfrente de la madre y le pedí que

presentara a su hija a su madre muerta, y que le pidiera su bendición. De repente surgió una unión muy entrañable a través de las generaciones, con amor. Después también trabajaré así aquí. Ahora configura primero la familia de origen.



*Abreviaciones:*

Mar    marido

**Muj**    **mujer (= Christa)**

1        única hija

HELLINGER ¿Cómo se encuentra el marido?

MARIDO Percibo un vínculo hacia adelante, hacia mi hija, pero siento la necesidad de girarme hacia mi mujer.

HELLINGER ¿Qué tal la mujer?

**MUJER** Tengo mucho frío. Desde un principio, cuando ella me llamó, estuve tiritando, y aún lo noto. Pensé que sentiría una mejora estando al lado de mi marido, pero no mejora.

HELLINGER *a Christa* ¿Tú tienes esta sensación de frío?

*Christa afirma con la cabeza.*

HELLINGER *al grupo* ¿Veis con qué inmediatez su representante lo percibe, sin saber nada? ¿Cómo se encuentra la hija?

HIJA Me siento desamparada con estos padres. No sé con quién tengo realmente una relación.

HELLINGER *a Christa* ¿Qué pasó con tu bisabuela?

CHRISTA Se murió de parto, al nacer el séptimo hijo. Era la abuela materna de mi padre.

HELLINGER Introduciré a esa mujer en la Constelación. La pondré a la vista, y después miraremos a ver qué cambia.



*Abreviaciones:*

+MMPMuj madre de la madre del padre de la mujer; murió de parto

HELLINGER ¿Qué ha cambiado?

MUJER Me siento apoyada. Ahora hay otra persona más. Antes me sentía muy sola.

HELLINGER ¿Qué tal la hija ahora?

HIJA A mí también me ayuda. Ahora la miro a ella; los padres continuamente apartan la vista.

HELLINGER *a Christa* Ahora introduciré también a tu padre y a la madre de éste.

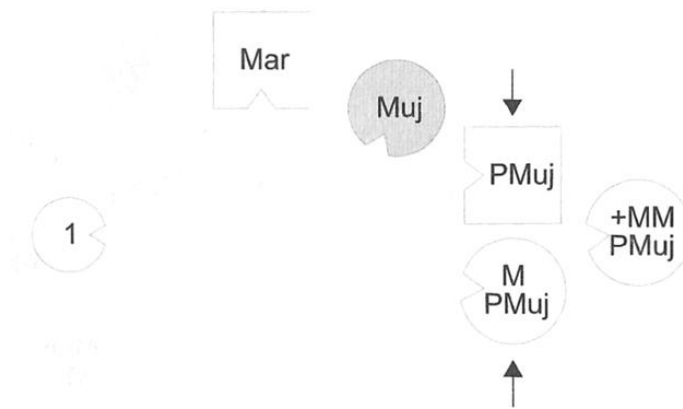

Abreviaciones:

PMuj      padre de la mujer

MPMuj    madre del padre de la mujer

HELLINGER *al padre de la mujer* ¿Qué tal así para ti?

PADRE DE LA MUJER Siento algo a mis espaldas.

HELLINGER ¿Es agradable o desagradable?

PADRE DE LA MUJER Desagradable.

HELLINGER ¿Qué tal para la madre de su padre?

MADRE DEL PADRE DE LA MUJER Para mí está demasiado cerca.

HELLINGER *al grupo* Una mujer que muere de parto provoca un miedo tremendo en su sistema.

*Hellinger pone a la bisabuela muerta a la izquierda de la madre del padre.*

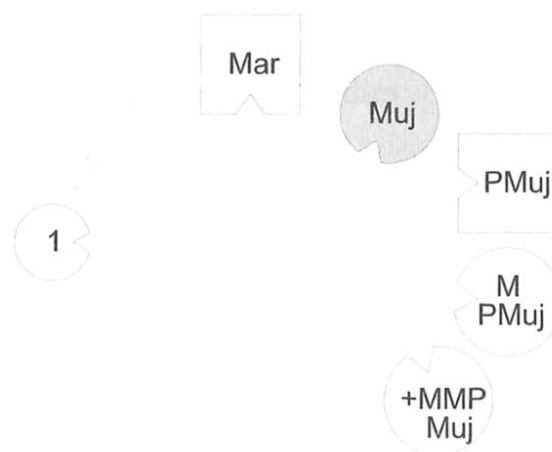

HELLINGER *al padre de la mujer* ¿Qué tal así, si se pone a la vista?

PADRE DE LA MUJER Mejor.

MADRE DEL PADRE DE LA MUJER Para mí también.

BISABUELA DE LA MUJER † Yo me encuentro bien aquí. Mientras estaba detrás de ellos, también sentía mucho cariño por ellos.

HELLINGER *al grupo* Las mujeres que murieron de parto son benévolas hacia los hijos y nietos que nacen después. Los miran con cariño.

*A la representante de Christa* ¿Cómo te encuentras ahora?

MUJER Mejor. Empiezo a notar calor en todo el lado izquierdo. De la izquierda me llega mucha fuerza y energía.

HELLINGER Ahora cambiaré las posiciones en el sistema. Normalmente, en una Constelación Familiar, en un primer lugar se encuentra el marido; después, la mujer; y después, los hijos, todos en el sentido de las agujas del reloj. Ahora bien, si por parte de la mujer hay algo tan grave como aquí, primero va ella y después el marido.



HELLINGER ¿Qué tal ahora?

MUJER Hay energía.

HELLINGER ¿Energía?

MUJER De golpe hay vida en ambos lados. Antes me encontraba como partida por la mitad. Después, empecé a sentir calor en el lado izquierdo, y ahora también se calienta el lado derecho. Puedo estar muy bien aquí.

HELLINGER *al grupo* ¿Os habéis dado cuenta?

A *Christa* «Energía» fue tu palabra clave. Ahora ponte tú misma en tu lugar.  
CHRISTA Curioso, después de dar a luz a mi hija, quedó paralizado mi brazo izquierdo.

HELLINGER Ponte tú misma y prueba dónde está el lugar más adecuado para ti. También puedes mover a los demás si alguien tiene que acercarse o apartarse más.

*Christa ocupa su lugar, se acerca más a su marido, y después les hace señas a su padre, a su abuela y a su bisabuela para que se acerquen más a ella.*

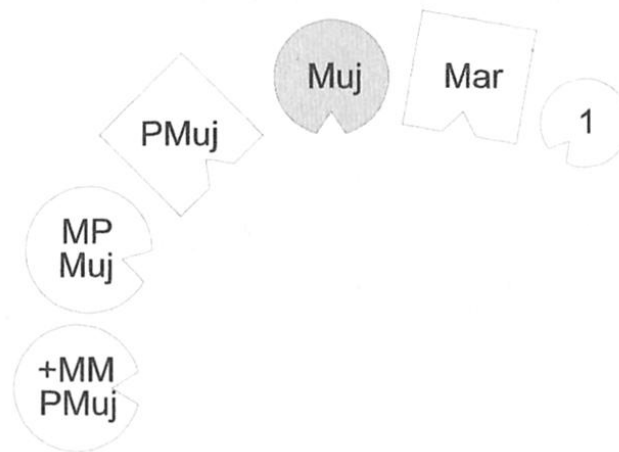

HELLINGER ¿Qué tal el marido ahora?

MARIDO Así me encuentro bien.

HELLINGER Bien. ¿Qué tal la hija?

HIJA Sí, estoy bien aquí.

HELLINGER *al grupo* He sacado a la hija de la esfera de la madre, pasándola a la del padre, porque el sistema de la madre está demasiado lastrado.

A *Max, el marido de Christa* ¿Quieres ponerte también en la imagen y disfrutar de tu felicidad?

*Max ocupa su lugar y asiente con la cabeza, lleno de satisfacción.*

HELLINGER a *Christa* Dile a la bisabuela: «¡Por favor, bendíceme si me quedo!»  
¡Mírala!

CHRISTA ¡Por favor, bendíceme si me quedo!

HELLINGER También puedes decírselo en un tono más amable. Díselo con



fuerza: «Por favor...»

CHRISTA *con voz segura* Por favor, bendíceme si me quedo.

HELLINGER Exacto.

CHRISTA Por favor, bendíceme si me quedo.

HELLINGER Dile: «Me quedo...»

CHRISTA Me quedo...

HELLINGER «...con mi marido».

CHRISTA ...con mi marido.

HELLINGER «Y con mi hija.»

CHRISTA Y con mi hija.

HELLINGER «Y bendíceme si me quedo.»

CHRISTA Y bendíceme si me quedo.

HELLINGER Ahora díselo a la abuela.

CHRISTA Bendíceme si me quedo.

HELLINGER Y al padre.

CHRISTA Bendíceme si me quedo.

HELLINGER Sí, exacto.

*Hellinger la apoya de espaldas contra la bisabuela; ésta, suavemente, le pone las manos en sus hombros.*

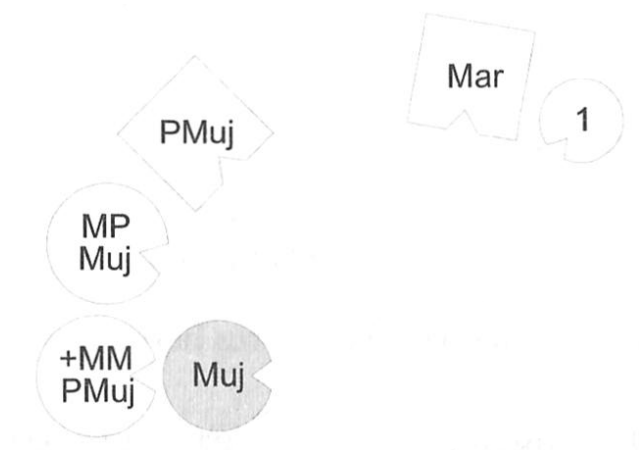

HELLINGER ¡Coge fuerzas con la bisabuela!

*Al cabo de una pausa* Ahora vuelve con tu marido, mira una vez más a la bisabuela y dile: «Bendíceme si me quedo.»

CHRISTA Bendíceme si me quedo.

HELLINGER Ahora hay fuerza. Bien, ya está.

## Constelación: Identificación con el otro sexo

HELLINGER a *Daniel* Ahora te cogeré a ti. Ya estuvimos hablando durante la pausa. Ponte a mi lado. Únicamente quiero saber algo de tu familia, nada más. ¿Tus padres están casados?

DANIEL Sí.

HELLINGER ¿Cuántos hijos tienen?

DANIEL Tienen tres hijos varones.

HELLINGER ¿Alguno de los padres estuvo casado anteriormente o tuvo una relación estable?

DANIEL No.

HELLINGER ¿Hubo sucesos especiales en las familias de origen de los padres?

DANIEL La madre de mi padre murió de cáncer.

HELLINGER ¿Qué edad tenía cuando murió?

DANIEL Sesenta o sesenta y cinco años.

HELLINGER Entonces no es tan significativo. ¿Alguien murió de parto?

DANIEL Creo que un hijo nació muerto, pero no lo sé seguro.

HELLINGER ¿Sería un hermano tuyo?

DANIEL Exacto.

HELLINGER ¿Un niño o una niña?

DANIEL No lo sé.

HELLINGER ¿Cuál es tu imagen?

DANIEL Creo que fue más bien una niña.

HELLINGER Exacto. ¿Qué lugar ocupas tú entre tus hermanos?

DANIEL Soy el último, el tercero.

HELLINGER ¿Y la niña que nació muerta? ¿Qué lugar ocupa, está antes o después que tú?

DANIEL Antes que yo.

HELLINGER ¿Inmediatamente antes?

DANIEL Creo que sí.

HELLINGER De acuerdo, ahora configuraremos este sistema. Adelante. Aún no introduces a la niña muerta; la pondremos después.

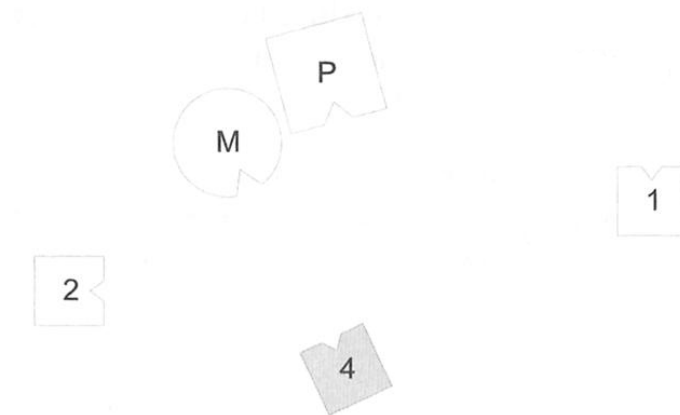

*Abreviaciones:*

- P      padre
- M      madre
- 1      primer hijo
- 2      segundo hijo
- 4      cuarto hijo (= Daniel)**

HELLINGER ¿Qué tal el padre?

PADRE Me estaba preguntando qué habría pasado para que mi hijo mayor se marchara de esta manera. Además, mi mujer me impide el contacto con mi segundo hijo. Me gustaría tener ese contacto.

HELLINGER ¿Qué tal la madre?

MADRE Estoy un poco desorientada. A mi marido no lo veo, a mi primer y a mi segundo hijo, tampoco. Mi hijo menor es el único que tengo a la vista.

HELLINGER ¿Cómo se encuentra el hijo mayor?

PRIMER HIJO Tengo una sensación fuertemente negativa a mis espaldas. Veo justo a mis padres y, por lo demás, nada. Veo a mis padres, pero sólo de reojo.

HELLINGER ¿Qué tal el segundo hijo?

SEGUNDO HIJO Quisiera correr detrás de mi hermano mayor.

HELLINGER ¿Qué tal el hijo menor?

**CUARTO HIJO** Cuando me pusieron aquí, me pareció que estaba demasiado cerca de mi madre. Preferiría ir con mis hermanos.

HELLINGER *a Daniel* Ahora introduce también a la hermana que nació muerta, guiándote por tu intuición.

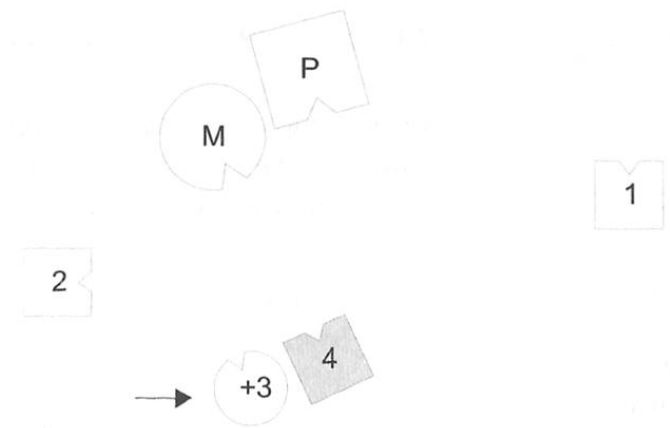

*Abreviaciones:*

+3      tercera hija; nació muerta

HELLINGER ¿Qué ha cambiado para el hijo menor?

**CUARTO HIJO** Me da mucho miedo. Para mí está demasiado cerca, y es algo inseguro.

HELLINGER ¿Qué tal la hermana?

**TERCERA HIJA †** Me siento absolutamente extraña aquí.

HELLINGER ¿Qué tal ahora para los padres?

**MADRE** A mí me gusta tenerla aquí.

**PADRE** Se ha añadido algo, pero la situación básica no ha cambiado.

HELLINGER *a Daniel* ¿Me permites que describa brevemente tu situación?

*Daniel asiente con la cabeza.*

HELLINGER *al grupo* Durante la pausa me contó que se sentía dividido, justo por la mitad, y que no sabía claramente cuál era su identidad sexual, si era hombre o mujer. Eso ocurre en una familia cuando un niño tiene que estar identificado con una niña, porque a ésta no se le concedió ningún lugar en la familia. Aquí tenemos exactamente esta situación. La niña tiene que ir con sus padres.

*A la representante de la niña que nació muerta* Siéntate en el suelo, delante de tus padres, y apóyate contra ellos.

*Hellinger lleva a la madre a la izquierda del padre y les pide a ambos padres que, suavemente, pongan una mano en la cabeza de la hija. Después pone a los hermanos*

*enfrente de los padres, por orden de edad.*

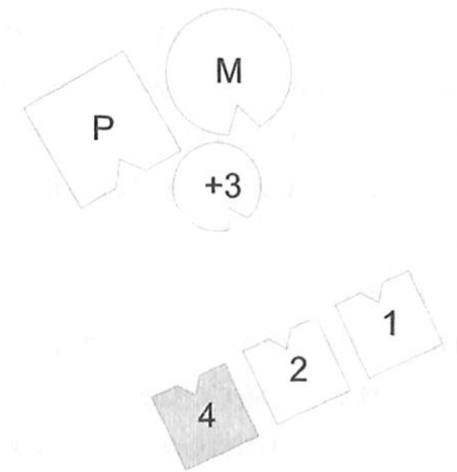

HELLINGER ¿Qué tal así?

PADRE Soy un padre orgulloso.

MADRE Me encuentro bien así.

HELLINGER ¿Qué tal el hijo menor?

**CUARTO HIJO** Me siento otra vez relajado. Ahora es armónico.

*Los padres se sonríen.*

HELLINGER *al grupo* Ahora sale de la identificación porque la otra hija recibe el lugar que le corresponde. Ahora él puede ser él mismo sin tener que representar a otra persona, es decir, a la niña.

*A la hermana* ¿Qué tal se encuentra la hija allá abajo?

TERCERA HIJA † Aquí tengo mi lugar.

HELLINGER Exacto.

*A Daniel* ¿Quieres ponerte tú mismo en tu lugar?

*Daniel ocupa su lugar y mira a su alrededor.*

HELLINGER ¿Cómo se encuentran los otros hermanos?

PRIMER HIJO Fantástico.

*Los hermanos se miran con un gesto afirmativo.*

HELLINGER De acuerdo, ya está.

## Identificación heterosexual en el amor homosexual y en la psicosis

HELLINGER *al grupo* Hace poco, Gunthard Weber y yo dimos un curso al que invitamos a 25 pacientes psicóticos, cada uno con su médico o terapeuta y con sus padres. Queríamos averiguar cuál era la dinámica familiar en la psicosis. Teníamos la hipótesis de que los psicóticos quizás estarían identificados con dos personas diferentes a la vez, pero la práctica desbarató rápidamente esta idea. Pronto vimos que casi todos los pacientes psicóticos estaban identificados con personas del otro sexo. Así, por ejemplo, en el caso de un matrimonio cuya hija estaba en una clínica psiquiátrica, la Constelación mostró claramente que esa hija estaba identificada con el hermano gemelo del padre, que había muerto. Por eso se volvió loca.

Si en la familia de Daniel hubiera habido otra niña más, ésta habría representado a la hermana muerta; así, no hubiera tenido que hacerlo un hermano. Pero sólo hubo hijos varones. Por eso, uno de ellos tuvo que representar a la hermana muerta.

La pregunta es cómo se maneja esto. No se sabe con certeza si aún es posible cambiar algo. Ésta es la experiencia. Ya que también en una relación homosexual se crea un vínculo que, más tarde, resulta difícil de disolver. Si puede ser disuelto, es algo muy especial. Quien, por su situación familiar, ha sido llevado a la homosexualidad, tiene un destino especial, y tiene que asumirlo como su destino.

*A Daniel* Una posibilidad para ti sería también que durante un año le enseñaras a tu hermana muerta las cosas bellas del mundo; con amor. Lo curioso es que el amor rompe la identificación. En la identificación soy como la persona que represento; ésta no aparece como persona real ante mis ojos. Por tanto, tampoco puedo amar a la persona con la que estoy identificado. En cuanto la quiero, la veo enfrente de mí o a mi lado. Entonces estoy tanto unido a ella como también separado de ella, y la identificación se disuelve y se anula. ¡Confía en que tu hermana hará algo bueno por ti!

*Al grupo* ¿Aún hay más preguntas al respecto?

UNA PARTICIPANTE Acabas de decir que en la homosexualidad el hijo siempre está identificado con una persona del otro sexo. Primero, ¿se trata de una afirmación general sobre este tema? —ya que esto abre una dimensión totalmente nueva en la discusión acerca de la homosexualidad—, y segundo, ¿qué ocurre en el caso de la transexualidad?

HELLINGER La transexualidad siempre es homosexualidad. En esto no hay

diferencia. Es una forma extrema.

Sin embargo, la homosexualidad no siempre se basa en una identificación heterosexual. También aparece la homosexualidad cuando alguien sólo tiene que representar a una persona expulsada. Para el hombre, también puede ser un hombre. La homosexualidad se experimenta como una marginación. Por tanto, es posible que un homosexual sólo represente a una persona marginada sin que esto implique una identificación con el otro sexo. Sin embargo, esta forma de homosexualidad no parece tan abrumadora como cuando la persona tiene que identificarse con una persona del otro sexo. ¿He respondido a tu pregunta?

OTRA PARTICIPANTE Aún no está respondida la pregunta. Si esto fuera la única causa de la homosexualidad, ¿cómo se explicaría el hecho de que otras sociedades la traten de una manera completamente distinta, por ejemplo, los antiguos griegos, para quienes la homosexualidad era simplemente algo normal?

HELLINGER Me cuido mucho de hablar de cosas que no veo. Esto lo puedo ver, y hasta donde pueda verlo, lo digo; pero como afirmación general me parece demasiado arriesgada. Simplemente lo presento como un impulso. Así permite aliviar la suerte de alguna que otra persona homosexual, dándole la posibilidad de verse a sí mismo desde otra perspectiva. Si se puede dar un cambio es otra pregunta.

OTRA PARTICIPANTE ¿Cómo te explicas la bisexualidad?

HELLINGER Es homosexualidad.

## Decidirse a favor del padre y en contra del amigo de la madre

DANIEL *al día siguiente* Con relación a mi Constelación, recordé que mi madre tuvo también un amigo que desapareció y se marchó a Estados Unidos.

HELLINGER ¿Tu madre tuvo también un amigo?

DANIEL Exacto. Lo supe por casualidad, una vez que vino por pocos días y después se marchó y desapareció. Éste era el hombre que ella hubiera deseado. Ésta es la sensación que hoy tengo.

HELLINGER En una situación así, un hijo tiene que representar a ese amigo para la madre, sin que él se dé cuenta y sin que la madre lo quiera. En vuestro caso, no sé cuál de vosotros será, porque sois tres. Ese hijo entra en conflicto con su padre, por lo que le resulta difícil hacerse hombre. Él no puede tomar a su padre, ni su padre puede darle lo paternal, ya que el hijo representa a un rival del padre.

La solución es que mire a su madre y le diga: «Éste es mi padre, sólo éste.

Con el otro no tengo nada que ver.» Y que le diga a su padre: «Tú eres mi padre y te tomo como padre. Tú eres el verdadero para mí; con el otro no tengo nada que ver. Soy tu hijo.»

DANIEL Frecuentemente he sentido ese papel de rival.

### El saber sirve al actuar

DANIEL El día de ayer también me aportó la conciencia de que la familia de mi padre es muy importante para mí. Allí desapareció el abuelo. No se habla de lo que pasó; hay algo que falta.

HELLINGER No quiero tratarlo más detenidamente ahora. Es suficiente que veas al abuelo detrás de tu padre y que lo honres junto con tu padre. El principio es éste: el saber sirve al actuar. En cuanto conozco los datos suficientes para actuar, dejo de investigar y actúo. Si pretendo saber más de lo que necesito para actuar, la fuerza para la acción se pierde. De esta manera, el saber sustituye el actuar.

### Constelación: «Mejor que sea yo que tú»

HELLINGER a *Ernst* Siéntate aquí a mi lado. ¿Qué te trae aquí?

ERNST Hace cinco años, me hice operar un melanoma; hace tres años, tuve una metástasis; y actualmente tengo una flebitis. Aparte de las operaciones hice...

HELLINGER Eso no lo necesito saber. ¿Quieres mirar tu sistema familiar?

ERNST Sí, quiero mirarlo.

HELLINGER ¿Estás casado?

ERNST Sí.

HELLINGER ¿Tienes hijos?

ERNST Tengo una hija, y otro hijo está a punto de nacer.

HELLINGER Es un deber con tus hijos que te cures, ¿lo sabes?

ERNST Lo sé.

HELLINGER De lo contrario, ellos te seguirán. ¿Es una buena motivación para que hagamos algo bueno por ti?

ERNST Sí, lo es.

HELLINGER ¿Ocurrió algo especial en tu familia de origen?

ERNST Somos cuatro hijos. Por parte de mi madre, no hay nada especial. Es una familia inmensa...

HELLINGER ¿Sucedió algo con tus hermanos? ¿Murió o nació muerto alguien?

ERNST Mi padre también tiene cáncer de piel, y mi hermana y mi hermano



mayor, también.

HELLINGER ¡Uf! Eso se va acumulando. ¿Qué sucede en la familia de tu padre?

ERNST El padre de mi padre murió cuando mi padre tenía siete u ocho años...

HELLINGER ¿De qué?

ERNST Se dice que murió a causa de un casco de granada defectuoso. Al parecer se produjo una toxemia de la que murió repentinamente.

HELLINGER ¿Cuántos hermanos tenía el padre?

ERNST Una hermanastra.

HELLINGER ¿De quién era hija la hermanastra?

ERNST Era hija del primer matrimonio de su padre y es mayor que él.

HELLINGER ¿Qué pasó con su primera mujer?

ERNST Por lo que sé, se tiró por la ventana durante el posparto o poco después; no sé por qué.

HELLINGER Esta es la persona importante. Pero primero empezaré con tu familia actual. Configúrala ahora; es decir, tú, tu mujer, y vuestra hija. ¿Qué edad tiene la niña?

ERNST Cuatro años.

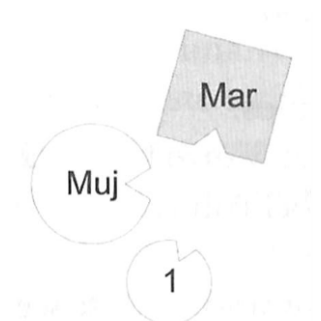

*Abreviaciones:*

**Mar**    **marido (= Ernst)**

**Muj**    **mujer**

**1**        **primera hija**

HELLINGER ¿Cómo se encuentra el marido?

**MARIDO** Me siento muy tapado, es decir, terriblemente apretado. Por una parte, es bonito, pero por otra parte, es demasiado.

HELLINGER ¿Cómo se encuentra la mujer?

MUJER Demasiado apretada, y estoy mirando hacia adelante.

HELLINGER ¿Qué tal la hija?

PRIMERA HIJA Tiendo a apartarme un poco de mi madre.

*Hellinger aparta al marido un poco de la familia.*



HELLINGER *al marido* ¿Cómo te va ahora?

**MARIDO** Ahora estoy demasiado lejos.

HELLINGER Siente atentamente cómo es. ¿Es mejor o peor?

**MARIDO** Un poco mejor.

*En cuanto el marido se fue, madre e hija se sonrieron.*

HELLINGER *al grupo* ¡Curioso! ¿Lo veis?

*Madre e hija se ríen a carcajadas.*

HELLINGER ¿Lo veis? Para ellas tiene que desaparecer. ¡Oh!

*A Ernst* ¿Es así?

*Ernst asiente con la cabeza.*

HELLINGER ¿Qué dices a todo esto?

ERNST De momento, así de golpe, no puedo decir nada.

HELLINGER Sí, es difícil.

ERNST ¡Hm!

HELLINGER ¿Qué ocurrió en la familia de tu mujer?

ERNST Su padre también murió de cáncer.

HELLINGER ¿Qué edad tenía cuando murió?

ERNST No lo sé exactamente. Sesenta o setenta años, pero ya antes se había divorciado de su mujer.

HELLINGER ¿Por qué se divorció?

ERNST Creo que la mujer lo envió fuera, por lo que más o menos sé.

HELLINGER ¿La mujer lo envió fuera?

ERNST Le buscó un puesto de trabajo en Suiza.

*Risas en el grupo.*

HELLINGER *al grupo* Aquí tenéis exactamente la misma situación. Lo que la madre de ella hizo con su marido, la hija lo hace ahora con su marido. Se repite, es exactamente lo mismo.

*A Ernst* Ahora pon también al padre de tu mujer.



*Abreviaciones:*

PMuj padre de la mujer

HELLINGER ¿Qué ha cambiado para la mujer?

MUJER Siento el impulso de retroceder y de apoyarme contra mi padre.

HELLINGER Hazlo.



HELLINGER Probablemente, la dinámica exacta será ésta:

*Hellinger gira al padre de la mujer, colocando a ésta detrás de él, como si le siguiese.*

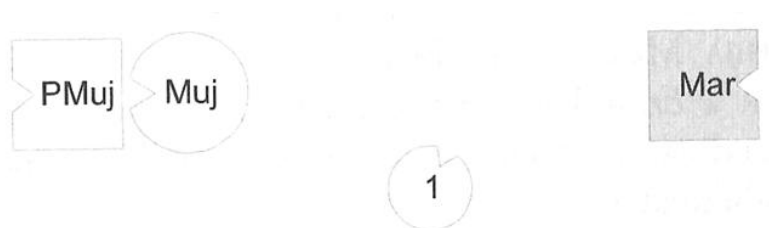

HELLINGER ¿Cómo se encuentra el padre de la mujer?

PADRE DE LA MUJER Esta dirección es mucho mejor.

HELLINGER ¿Cómo se encuentra la mujer?

MUJER Mejor. Quisiera abrazar a mi padre por detrás.

HELLINGER *al grupo* Su dinámica es: «Te sigo.» ¿Y quién se va? Su marido. Los hombres son amables, ¡realmente hay que decirlo! *Risas y aplausos en el grupo.*

*Hellinger gira al marido y pone a la hija a su lado.*



HELLINGER ¿Qué tal ahora para el marido?

**MARIDO** Es más bonito. Ahora no estoy tan solo.

HELLINGER ¿Cómo se encuentra la hija ahora?

PRIMERA HIJA Me encuentro bien.

HELLINGER *a Ernst* Ésta sería la dinámica secreta en este sistema. No es ninguna dinámica buena, como puedes ver. Te he enseñado la peor de las posibilidades.

ERNST Pienso que aún hay también una barriga de por medio (*su mujer está embarazada*). Ésta también tiene algo que ver con todo esto.

HELLINGER Esa no cambia nada. Tampoco ha cambiado nada aquí.

ERNST Pero mi hija cambió algo.

HELLINGER ¿Qué?

ERNST Que el padre ya no está tan solo.

HELLINGER Eso sí. La hija tiene que ir con el padre. Pero la pregunta es: ¿cómo se puede salvar tu mujer?

ERNST Desligándose de su padre.

HELLINGER ¡No, no, eso no puede ser!

ERNST Bueno, pues que ya no quiera seguirle.

HELLINGER Tenemos que introducir también a su madre en la Constelación, entonces veremos. Ponla.

*Al grupo* Al hacer una Constelación, frecuentemente se muestra primero el extremo al que el sistema tiende. Sólo entonces se manifiesta toda la seriedad. Después, se mira si aún habría otras soluciones más. Frecuentemente no hay otras soluciones, pero para el cliente es importante que al menos se intenten.



Abreviaciones:

MMuj madre de la mujer

HELLINGER ¿Cómo se encuentra la mujer ahora?

MUJER Mejor. Me gustaría ir hacia mi madre.

HELLINGER Hazlo.

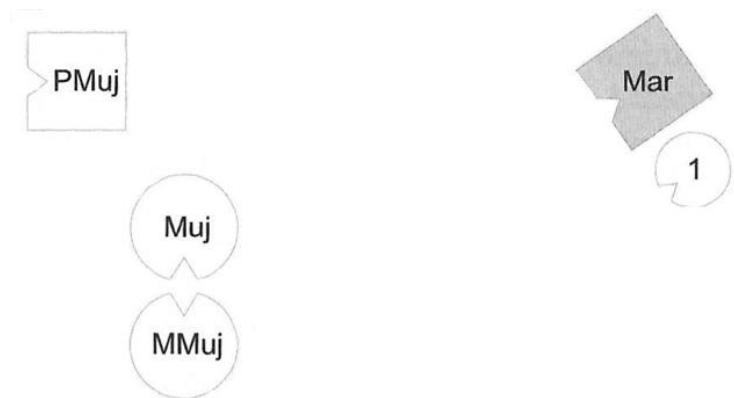

*La mujer mira a la madre furiosamente.*

HELLINGER *al grupo* ¿A quién representa la hija ahora, con esta rabia? Al padre que fue enviado fuera. ¿Y quién tendría que recibir la rabia que él tiene? La madre. ¿Y quién la recibe en realidad?

PARTICIPANTE DEL GRUPO El marido.

HELLINGER El marido. Es lo que se llama una doble transferencia.

*Al padre de la mujer* ¿Cómo te encuentras ahora?

PADRE DE LA MUJER Noté a mi mujer a la izquierda.

HELLINGER Date la vuelta. Tu hija se pondrá a tu lado, y tu mujer se apartará.

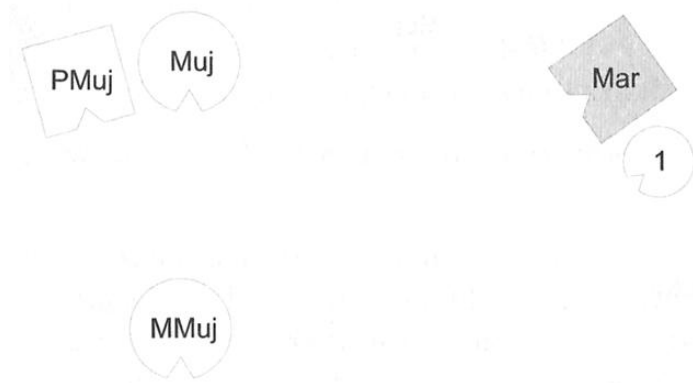

HELLINGER ¿Qué hay ahora?

MUJER Me estoy poniendo furiosa. No quiero que se dé la vuelta y se vaya.

PADRE DE LA MUJER Yo me encuentro mucho mejor ahora.

*Risas en el grupo.*

HELLINGER ¿Qué haremos con los hijos? Son fieles a ambos padres. ¿Qué tal la madre de la mujer?

MADRE DE LA MUJER Tengo poco contacto con ellos.

HELLINGER Exacto. Apártate todavía un poco más.



HELLINGER *al grupo* No sabemos qué ha ocurrido en esa familia, ni por qué la madre tiende a salir de ella. Pero lo dejaremos y buscaremos la solución en esta familia.

A la mujer ¿Quieres que busque la solución?

MUJER Sí. *Se ríe.*

*Hellinger configura la imagen de la solución.*



HELLINGER ¿Qué tal ahora?

MUJER Mejor. Noto que puedo respirar mejor. Espontáneamente tuve la sensación de que éste era mi lugar. Antes no sabía a qué lugar pertenecía realmente.

**MARIDO** Noto que ahora está mucho más conmigo, es decir, a mi lado. Esta es una buena cercanía. La de antes no era real.

PRIMERA HIJA Ahora tengo unos padres.

PADRE DE LA MUJER Con buenas intenciones. *Se ríe.*

HELLINGER a Ernst ¿Quieres ponerte tú mismo en tu lugar?

*Ernst se pone en su lugar; él y la representante de su mujer se ríen y se acarician.*

HELLINGER A veces sí que hay otra solución.

A Ernst En un primer lugar he tratado el problema de primer plano, es decir, tu familia actual. Si el cáncer tiene que ver con la dinámica de tu familia, no se sabe. Para esto tendríamos que configurar también a tu familia de origen. Pero no debo hacer demasiado a la vez. ¿De acuerdo?

ERNST Está bien.

HELLINGER Bien, ya está.



## Las Constelaciones actúan a través de la imagen interior

HELLINGER ¿Hay preguntas con relación a esta Constelación?

UN PARTICIPANTE En las Constelaciones anteriores, los afectados podían hacer algo ellos mismos: o bien honrar al padre, o sentir el amor. En esta Constelación, la solución depende de la mujer. ¿Qué puede hacer el afectado en este caso?

HELLINGER Estas Constelaciones actúan a través del cambio de la imagen interior. Ernst tiene ahora otra imagen de su mujer y de las implicaciones de su mujer, y eso ya actúa. Pero también tendrá que contarle lo que ocurrió aquí.

*A Ernst* Cuéntaselo exactamente como fue, sin interpretar nada. Simplemente cuéntalo y confía en que surtirá su efecto.

*Al grupo* Lo cierto no necesita ninguna explicación. Si le cuenta lo que aquí pasó, es suficiente. Todo lo demás lo hará la imagen que la mujer después lleve en su interior. Él tendrá que esperar. Pero su relación con su mujer ya ahora ha cambiado, ya que cuando él vuelva a casa, su mujer lo percibirá de manera diferente, porque él, en su interior, tiene otra imagen de ella. Yo no hago más en este caso; no debo hacer más.

Del terapeuta se exige una gran discreción. No debe trabajarlo todo, hasta el final, sino que, en el punto culminante de la fuerza, acaba y entrega el sistema a sus propias fuerzas buenas.

## Lo «correcto»

UNA PARTICIPANTE Aún tendría una pregunta técnica. ¿Hay alguna diferencia si eres tú quien elige a alguien para que ocupe un papel, o si el paciente mismo busca a las personas? Y también tengo una pregunta de contenido. Frecuentemente dices «correcto», o «eso es cierto», o «así corresponde». Mi pregunta es la siguiente: ¿tienes unos principios para estas afirmaciones, o lo dices porque en ese momento el ambiente transmite esa sensación?

HELLINGER En una Constelación, no tiene ninguna importancia quién represente a quién, es decir, si el paciente mismo elige a los representantes, o si yo lo hago para abreviar el trabajo. Cualquier persona puede representar a cualquier persona; es decir, cualquier hombre puede representar a cualquier hombre, y cualquier mujer puede representar a cualquier mujer, suponiendo que se abran al proceso.

«Correcto» o «cierto» para mí significa que en un momento concreto cada uno se siente bien en su posición. Nada más. Y «orden» significa para mí: cada

uno tiene el lugar que le corresponde. Esto, sin embargo, depende de muchos factores, por lo que en muchas Constelaciones es diferente. Me abstengo de establecer leyes generales, aunque sí veo ciertos órdenes por los que en un principio me guío; pero los abandono cuando veo que se muestra algo diferente.

## Constelaciones Familiares con símbolos

UN PARTICIPANTE Cuando trabajas sin grupo, es decir, con símbolos, ¿cómo logras integrar la dinámica de los sentimientos que los diferentes cónyuges y parejas y participantes expresan?

HELLINGER De esta manera únicamente trabajo en grupo. Ya veis que esto, en el fondo, sólo puede hacerse en un grupo, y la intensidad que gana entonces. Es difícil que una terapia individual llegue a esta intensidad. Sin embargo, hay situaciones en las que el terapeuta no dispone de ningún grupo. En un caso así, también puede servirse de símbolos.

Lo que ha mostrado ser útil es el trabajo con zapatos. Éstos se colocan en lugar de las personas, y el cliente y el terapeuta ven a las personas encima de ellos. Ambos pueden también moverse y ponerse al lado de los zapatos, para sentir cómo se encuentran las diferentes personas. Éste sería, pues, un medio auxiliar.

También pueden utilizarse pequeñas alfombras rectangulares, en las que el cliente se pone. Como en todo, la regla es: el alma se adapta a las circunstancias, por lo que, también de una situación así, puede sacar el máximo provecho.

UN PARTICIPANTE ¿Eres tú quien aporta los «comentarios de los zapatos», o debería hacerlo el cliente?

HELLINGER Hay que hacerlo con máximo cuidado. En cuanto entran en juego fantasías e interpretaciones, el camino ya es el errado. Pero un amigo mío me contó que cuando él trabajaba de esta manera, sólo tenía que ponerse al lado para sentir con toda exactitud lo que las personas representadas sienten. Puede fiarse de su percepción. También es posible ejercitarla. Sin embargo, es mejor que el cliente se ponga en las diferentes posiciones para sentir cómo les va a aquellas personas. Él se encuentra más próximo a ellos.

Constelación: Un hermano murió inmediatamente después de nacer, el otro se suicidó

HELLINGER *a Frieda* ¿Qué te ocurre a ti?

FRIEDA Hace medio año, se suicidó mi hermano, y yo me siento afectada existencialmente. Mis padres esperan que yo...

HELLINGER ¿También has intentado suicidarte alguna vez?

FRIEDA No, pero lo estuve pensando.

HELLINGER Entonces trabajaré contigo ahora. ¿Quién pertenece a tu familia?

FRIEDA Ahora sólo quedamos mis padres y yo.

HELLINGER ¿Cómo se suicidó tu hermano?

FRIEDA Se tiró de un puente de la autopista.

HELLINGER ¿Qué edad tenía?

FRIEDA Veintisiete años.

HELLINGER Configuraremos a estos cuatro: tu padre, tu madre, tu hermano muerto y tú.

FRIEDA Mi madre tuvo otro hijo, que murió seis días después de nacer. Era mi hermano mayor.

HELLINGER Aquí vemos otra vez la dinámica de «te sigo». Por supuesto necesitamos también a este hermano; porque de él se olvidaron por completo. Pero lo introduciremos más tarde.

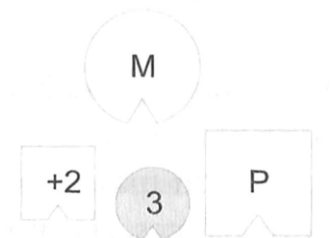

*Abreviaciones:*

P padre

M madre

+2 segundo hijo; se suicidó a los 27 años

3 tercera hija (= Frieda)

HELLINGER *al grupo* Toda la familia está enfocada hacia un solo punto, ¿lo veis? Probablemente estarán mirando todos al hijo que murió después de nacer.

*A Frieda* ¿Se le ha reprochado a alguien la muerte de ese hijo?

FRIEDA Sí. Ese hijo nació prematuramente, a los siete meses, y mi madre le reprocha a su padre que le hiciera la vida tan imposible que, por razones psíquicas, acabó teniendo al niño prematuramente. El niño no mamaba, y prácticamente se murió de hambre.

HELLINGER Ahora introduce también a este hijo.

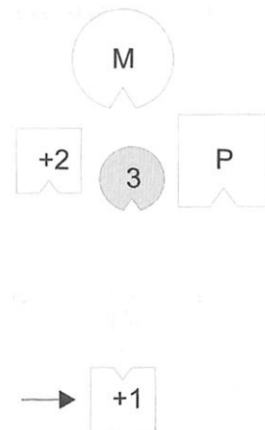

*Abreviaciones:*

+1      primer hijo; murió seis días después de nacer

HELLINGER ¿Qué tal el padre?

PADRE Antes me sentía totalmente solo, o sea, únicamente orientado hacia adelante. Ahora me siento atraído por el hijo muerto y empiezo a sentir rabia contra mi mujer.

HELLINGER ¿Cómo se encuentra la madre?

MADRE Antes me encontraba fatal. Estaba realmente mareada, era muy desagradable. Ahora, al menos tengo algo donde mirar. Pero no es que me encuentre bien.

SEGUNDO HIJO † Me resulta muy desagradable que mi madre esté a mis espaldas. Antes, cuando me puso la mano en el hombro, aún era peor.

**TERCERA HIJA** Quería que hubiese más distancia entre mi padre y yo, y me sentía muy atraída por este hermano a mi lado. Desde que está el otro hijo, todo ha cambiado. Ahora me parece que hay más distancia entre mi padre y yo.

HELLINGER ¿Quién siente que merece la muerte? La madre. ¿Y quién murió por ella? El hijo.

*Al hijo que murió después de nacer ¿Cómo te encuentras tú?*

PRIMER HIJO † Antes, espontáneamente me sentía mal. En un primer momento, la carga venía de la familia, pero después, poco a poco se mostró que provenía de mi madre.

*Hellinger lleva a la madre fuera de la familia.*

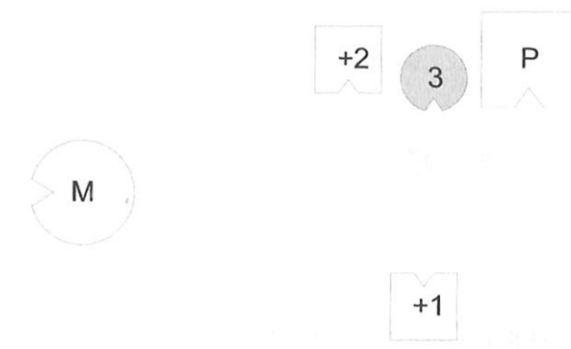

HELLINGER *a la madre* ¿Cómo te encuentras aquí?

MADRE Mejor. El peso en el lado derecho ha desaparecido.

HELLINGER La solución sería ésta:



HELLINGER ¿Cómo se siente ahora el padre?

PADRE Me siento aliviado.

PRIMER HIJO † Siento que tiendo hacia mi madre.

SEGUNDO HIJO † Yo me siento seguro y protegido.

**TERCERA HIJA** Ahora está bien.

*Hellinger pone al hijo que murió después de nacer delante de la madre, de espaldas a ella.*

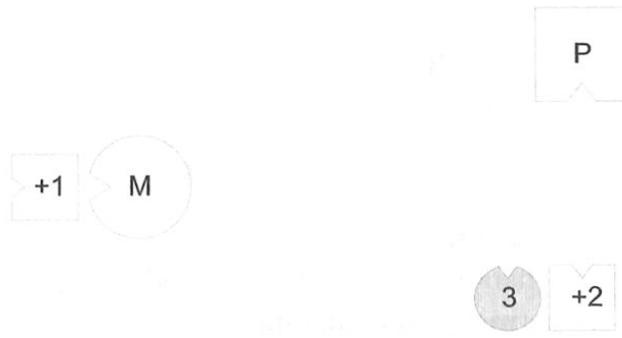

HELLINGER Ésta es la dinámica. La madre dice: «Te sigo.»

*A la madre ¿Cómo te encuentras aquí?*

MADRE Me siento llena de cariño. Me encuentro mucho mejor.

PRIMER HIJO † Ahora tengo una posición relativamente buena. No del todo bien, pero...

*Hellinger pone a la madre a la derecha del hijo que murió después de nacer.*

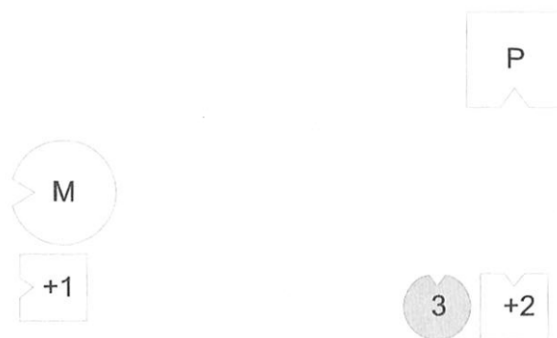

HELLINGER ¿Qué tal así?

PRIMER HIJO † Aun podría ser mejor.

HELLINGER El lugar correcto para él sería al lado del padre y con los

hermanos. ¿Qué tal para los hermanos si él no está?

SEGUNDO HIJO † Me siento vacío en mi lado derecho.

TERCERA HIJA Me siento totalmente confundida.

HELLINGER Si éste no está con sus hermanos, ellos le siguen. Ahora mostraré otra solución.

*Hellinger pone a la madre a la izquierda del marido, y al hijo que murió después de nacer, sentado en el suelo delante de los padres, apoyado contra ellos.*

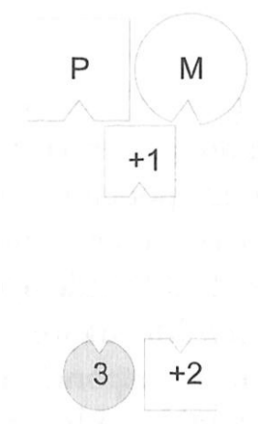

HELLINGER *a los padres* Poned cada uno una mano en la cabeza de vuestro hijo, suavemente.

*La mujer rompe a llorar.*

HELLINGER *a la mujer* Mira a tu hijo. Apóyate en tu marido y después dile a tu hijo: «Mi querido hijo.»

MADRE Mi querido hijo.

HELLINGER ¡Repítelo!

MADRE Mi querido hijo.

HELLINGER ¡Respira hondo! ... ¡Abre la boca! ... ¿Qué tal ahora?

MADRE Me encuentro mejor. Ahora también puedo ver a los demás.

HELLINGER *al hijo que murió después de nacer* ¿Cómo te encuentras tú?

SEGUNDO HIJO † Es la primera vez que veo a mi madre.

HELLINGER *al grupo* Cuando pasa algo así, que se muere un hijo, para los padres es más fácil buscar algún culpable, o sentirse culpables ellos mismos; así no necesitan encarar el dolor ni tampoco aquello que el destino dispone. Ésta

fue una suerte dura para ambos padres. Ante un destino así, la solución sería que los padres se unieran y que se apoyaran mutuamente, diciendo: «Lo llevamos juntos», y que tuvieran al hijo presente y que lo llevaran en su corazón. Aquí habían perdido de vista al hijo, y lo habían desterrado de sus corazones.

*A Frieda* Ahora ponte tú misma en tu lugar.

*Cuando ella se encuentra en su lugar* ¿Está bien así?

FRIEDA Sí.

HELLINGER De acuerdo, ya está.

## Suicidio por amor

HELLINGER *al grupo* Según he podido observar, un suicidio casi siempre sigue la dinámica expresada en las frases «te sigo» y «mejor que sea yo que tú». Sabiendo esto, podemos manejarlo de manera diferente; con mucho más amor y con mucho menos miedo. Así, se busca a la persona a la que un suicida pretende seguir y, con amor, se le hace entrar en juego nuevamente. En cuanto esta persona aparece y recibe el lugar que en el sistema le corresponde, el peligro de suicidio desaparece. Lo mismo se aplica también a los casos de peligro de suicidio ilustrados por la frase: «Mejor que sea yo que tú», es decir, cuando alguien pretende seguir a una persona muerta en lugar de otro miembro de su familia.

Aún existen otras implicaciones por las que alguien entra en peligro de suicidio: por ejemplo, la necesidad de expiar una culpa; aunque también en este caso, la frase «te sigo» desempeña un papel importante. En la mayoría de los casos, sin embargo, una persona se encuentra en peligro de suicidio por amor, al igual que se pudo ver aquí.

UN PARTICIPANTE Hasta ahora, siempre has buscado la solución a través del cliente; en este caso, sin embargo, lo hiciste a través de la madre. Ahora bien, aquí la cliente es Frieda. ¿Qué puede hacer ella?

HELLINGER La cliente en este caso fue la madre; la cliente en el auténtico sentido de la palabra. Aquí lo hice por la madre y por toda la familia.

## Buscar culpables para evitar el dolor

FRIEDA Aún tendría una pregunta: hasta cierto punto me siento culpable. Tengo la sensación de que hubiera podido evitar el suicidio de mi hermano, y...

HELLINGER No, no. Ésta es la misma dinámica que acabo de describir: cuando



se busca la culpa en uno mismo o en otro, ya no se necesita enfrentar ni el dolor ni la dureza del destino. Ésa es la solución más fácil. Es más fácil que aceptar el destino. Puedes decirle a tu hermano muerto que respetas su decisión —si lo miramos aquí, no fue ninguna decisión libre en este sentido—, que respetas su destino y sus implicaciones, y que no tiene que preocuparse de que permanezca algo malo. ¿De acuerdo?

*Frieda asiente con la cabeza.*

HELLINGER Eso aún faltaba.

### Respuesta negada

UNA PARTICIPANTE Aún no tengo claro por qué el suicidio ocurrió tan tarde. Si el hijo quiere seguir a otra persona, ¿por qué no lo hizo ya mucho antes?

HELLINGER ¿Qué aporta esta pregunta? ¿A quién le ayuda? Es una pregunta que pretende saber más de lo que necesitamos para la solución. Aquí, esa pregunta sólo resta fuerzas. Por eso, me niego a responder. ¿Puedes comprenderlo si lo digo así?

*La participante asiente con la cabeza.*

UN PARTICIPANTE El principio por el cual uno tiende a sentirse culpable, ¿es algo específicamente católico, cristiano o depende del ámbito cultural? ¿También lo tienen los aborígenes de Australia, como nosotros aquí?

HELLINGER Eso no me interesa.

*Risas en el grupo.*

HELLINGER ¿Qué aporta si respondo a esta pregunta? Veo lo que aquí actúa, y eso me basta. Lo demás no tiene ninguna importancia para mí. La dinámica aquí sigue siendo la misma, independientemente de si respondo a esta pregunta de una manera o de otra.

### El procedimiento en el trabajo con Constelaciones Familiares

OTRA PARTICIPANTE Cuando un paciente empieza a ser sintomático en un sentido psicoterapéutico y, finalmente, se sabe que su madre se suicidó, ¿por

principio configurarías también la historia de la madre en la Constelación, o la dejarías aparte?

HELLINGER Seguramente habrá que incluir a la madre. Ahora bien, en un principio empiezo con pocas personas, como pudiste ver aquí. Después, cuando veo que aún falta alguien, lo añado posteriormente. Por la dinámica del grupo restringido se ve si éste necesita ser ampliado. Como la madre se suicidó, seguramente tenderá hacia fuera. En un caso así, miraría a ver con quién quiere ir. Preguntaría por lo que ocurrió en su familia, y si encuentro a las personas clave, las introduzco en la Constelación. Pero nunca deben configurarse más personas de las estrictamente necesarias para la solución; no todo el sistema, por ejemplo; eso inmediatamente crea confusión.

¿Cuándo entra en juego el cliente?

OTRA PARTICIPANTE Una pregunta técnica: ¿el cliente sólo entra en juego en cuanto todos los participantes hayan encontrado sus posiciones correctas?

HELLINGER Por regla general, sí. Cuando otros antes le reflejan lo que realmente está ocurriendo, le afecta de manera muy diferente que si él mismo participa directamente. Ya que, quizás, se resista interiormente en algunos puntos. Los que actúan como representantes se oponen mucho menos. Por tanto, la impresión es mucho más fuerte si primero le llega de otros. Sin embargo, existen casos en los que no le pido al cliente que ocupe su lugar, ni siquiera al final. Por ejemplo, si noto que se siente intimidado; en una situación así, lo protejo y sólo dejo que observe el trabajo.

¿A qué distancia pueden estar los muertos de los vivos?

UNA PARTICIPANTE Antes hiciste que el hermano muerto se pusiera al lado de la hermana viva. Mi intuición fue que tendría que haber un poco de distancia para reconocer y respetar esa decisión del hermano. ¿Por qué lo hiciste?

HELLINGER Él tenía que estar directamente al lado de la hermana.

A Frieda ¿Es así?

*Frieda asiente con la cabeza.*

HELLINGER Ésta ha sido la respuesta: su gesto. De lo contrario, nos orientamos por medio de discursos teóricos, alejándonos de la dinámica. Por la dinámica estaba clarísimo que era así. Si no hubiera querido ponerse al lado, él

mismo se habría apartado; no se habría quedado allí. Por tanto, me fío totalmente de la dinámica del momento.

Constelación: hija heroinómana – lo masculino falta

HELLINGER a Georg ¿De qué se trata?

GEORG Tengo una hija heroinómana.

HELLINGER Entonces configuraremos tu familia actual. ¿Quién forma parte de ella?

GEORG Mi mujer, yo, una hija que tenemos, y otros dos hijos de un primer matrimonio de mi mujer.

HELLINGER ¿Por qué se separó el primer matrimonio?

GEORG Eran muy diferentes y se fueron distanciando. En el fondo, mi mujer hubiera querido casarse con otro hombre, pero por algún motivo acabó casándose con aquél.

HELLINGER ¿Por qué quería tener al otro?

GEORG Por lo que me dijo se sentía más unida al otro.

HELLINGER A éste también lo necesitamos. ¿Tú tuviste algún compromiso antes?

GEORG No.

HELLINGER ¿Con quién se criaron los hijos del primer matrimonio de tu mujer?

GEORG Con mi mujer. Pero su hijo se ha distanciado mucho; también la hija se ha distanciado algo de ella, pero aún queda algún contacto.



Abreviaciones:

Muj    mujer  
 1Mar   primer marido de la mujer; padre de 1 y 2  
 1       primera hija  
 2       segundo hijo  
**Mar**   **marido (= Georg), padre de 3**  
 3       tercera hija; heroinómana  
 AMuj   amigo de la mujer

HELLINGER *al representante de Georg* ¿Qué tal el marido?

**MARIDO** Tengo varios sentimientos: por una parte, auténtica rabia porque aquí estamos encerrando a nuestra hija en un triángulo; en segundo lugar, la impotencia de no poder hacer nada. Por otro lado, quisiera saltarle a la cara a ese amigo, pegar un golpe en la mesa y aclarar qué porquería se está cociendo aquí.

HELLINGER ¿Qué tal la mujer?

MUJER Me llega mucho calor de aquí, de la izquierda, de mi amigo. *Se ríe.* Es sorprendente. Lo que me irrita es no ver a mis otros hijos, sino sólo a esta hija. Mi marido está muy lejos.

HELLINGER La solución es obvia. Sólo hay una solución.

*Hellinger gira a la mujer y al amigo, colocando a la mujer detrás de éste.*

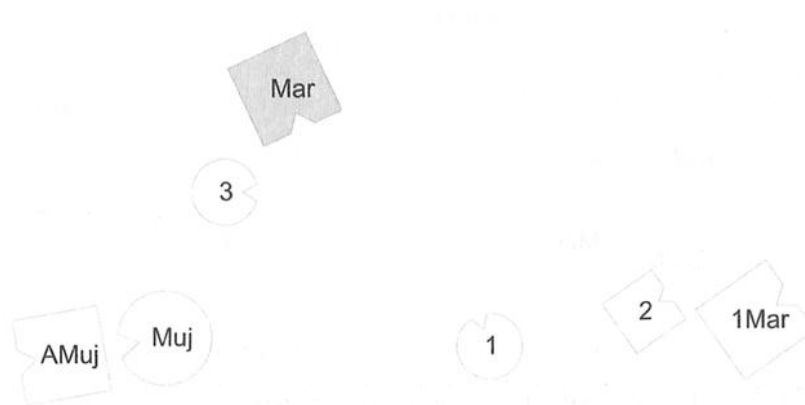

HELLINGER Ésta es la solución. ¿Cómo se encuentra el marido ahora?

**MARIDO** En el momento que éstos dos se giraron, la tensión cesó. Ahora estoy solo y triste.

HELLINGER ¿Qué tal la hija ahora?

TERCERA HIJA Antes, fatal. Me sentía sola; tenía la sensación de que podía pegar golpes a diestra y siniestra sin nunca hacer daño a nadie. Ahora las cosas están un poco más claras. Sigo mirando al vacío, pero me estoy serenando un poco.

*Hellinger la lleva a la izquierda del padre; asimismo, gira al primer marido de la mujer y pone a sus hijos a su lado.*



HELLINGER ¿Qué tal aquí, al lado de tu padre?

TERCERA HIJA Mejor, más claro. Tengo la sensación de que aquí podría encontrar la paz.

HELLINGER ¿Qué tal el hijo?

SEGUNDO HIJO Muy bien. Antes estaba demasiado apartado; eso no era correcto.

PRIMERA HIJA Yo también me encuentro mejor ahora.

PRIMER MARIDO Yo también; es mucho mejor.

HELLINGER ¿Qué tal la madre?

MUJER Yo no me encuentro bien. Me siento como castigada aquí. *Se ríe.*

HELLINGER Con razón.

*Risas en el grupo.*

HELLINGER ¿Cómo se encuentra su amigo?

AMIGO DE LA MUJER Me encontraba muy bien en la primera Constelación. Después, cuando me giraste, pensé: «Ahora estoy totalmente fuera», y ni

siquiera me di cuenta de que también la giraste a ella. Cuando lo vi, de repente volví a sentir mucho cariño y pensé que en el fondo podría estar a mi lado.  
HELLINGER Podemos hacerlo.

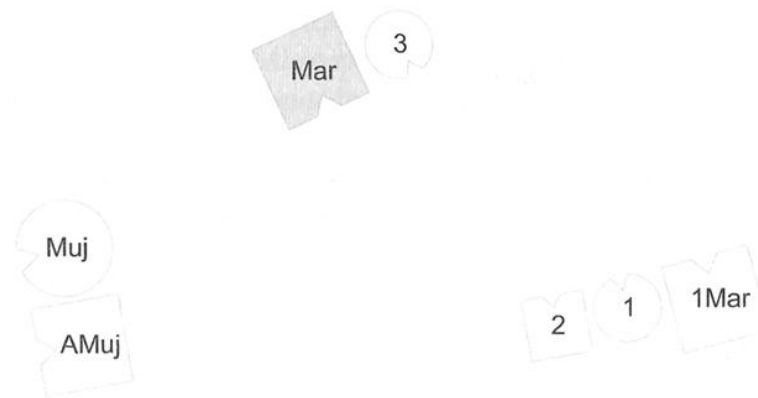

HELLINGER *cuando la mujer y su amigo no parecen realmente felices* El sueño del amor es más grande que la realidad.

*Risas y aplausos en el grupo.*

HELLINGER *a Georg* ¿Quieres ponerte tú mismo en tu lugar?

*Georg se pone primero a la derecha de la hija, después quiere ponerse a su izquierda.*

HELLINGER No, no, quédate en tu lugar.

GEORG Para mí, la mujer está demasiado lejos. Tengo que verla. Tiene que estar más cerca de mí.

*La hija dice: «¡No!», sacudiendo la cabeza.*

HELLINGER *al grupo* La hija no tiene de quién fiarse.

*Hellinger la pone al lado de sus hermanastros.*

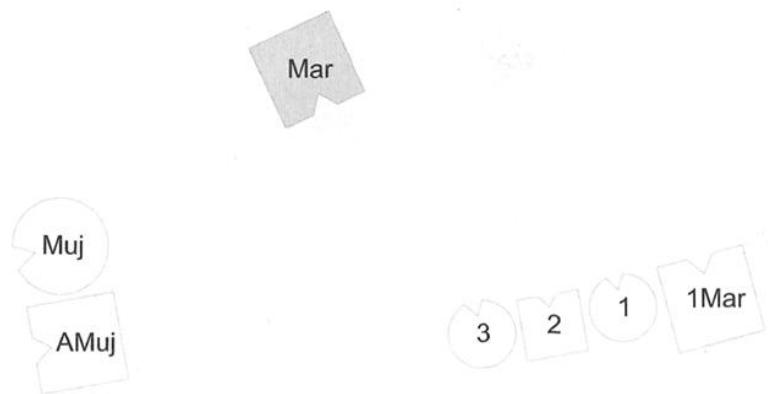

HELLINGER ¿Qué tal así?

TERCERA HIJA Quisiera empezar con lo que sentía cuando aún estaba allá. Antes de que Georg mismo ocupara su lugar, tenía la sensación de estar más segura, y tenía la esperanza de que él podría darme aún más seguridad. Pero cuando dijo: «Mi mujer tiene que acercarse más», pensé: «No, eso no lo quiero». Aquí, al lado de mis hermanos, tengo la sensación de que puedo orientarme y que hay un mismo nivel, aunque no sé de dónde puedo recibir ayuda ahora y si ésta vendrá del padre. Pero aquí me encuentro en un nivel adecuado, con igualdad de derechos.

HELLINGER Quisiera decir algo acerca de la adicción.

La adicción se crea cuando la madre desprecia al marido, y le transmite al hijo la idea de que no viene nada bueno del padre, sino sólo de ella. Entonces, el hijo toma tanto que le hace daño. La adicción es la venganza del hijo. Se venga de la madre por no poder tomar nada del padre. Por tanto, la adicción se cura cuando también el padre le da al hijo, y cuando el hijo toma del padre; siempre con la mirada puesta en la madre.

Aquí, este paso no es posible, ¿os habéis dado cuenta? El marido, como padre, no está dispuesto a darle a la hija aquello que necesita. La hija no puede recibir ni tomar aquello que necesita, ni de la madre, ni del padre. Sólo le quedan los hermanos.

*Al primer marido* ¿Qué tal para ti si ella está al lado de tus hijos?

PRIMER MARIDO Es igualmente bueno de una manera o de otra.

HELLINGER *al grupo* Él es el más fiable de todos, con mucho el más fiable. Aquí está segura la hija, aquí tendría que ir.

*A Georg* ¿Lo he dejado claro?

GEORG Sí. Pero es difícil traducirlo a la realidad.

HELLINGER *al grupo* Mi sospecha es que Georg mismo no tiene ningún padre.

Tampoco él puede apoyarse en su padre.

A Georg ¿Cómo fue en tu familia?

GEORG No me crié con mi padre; mi mujer tampoco.

HELLINGER Ya lo tenemos. En esta familia no hay ninguna fuerza masculina que pueda salvar a la hija. Ahora introduciremos a su padre para ver qué cambia.

*Hellinger pone al padre de Georg detrás de éste, un poco a su derecha.*

HELLINGER ¿Qué tal para la hija ahora?

TERCERA HIJA Se me hace más simpático. *Se ríe abiertamente.*

HELLINGER *a la hija* Ahora intenta ponerte otra vez al lado de tu padre.

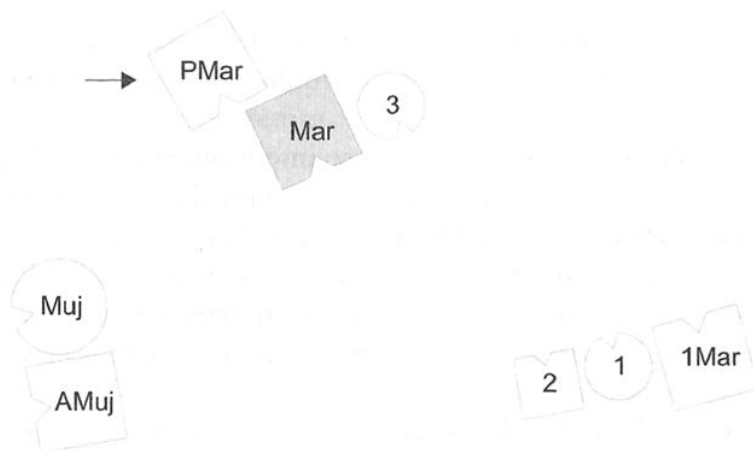

*Abreviaciones:*

PMar padre del marido

HELLINGER ¿Qué tal así?

TERCERA HIJA Es mejor que antes.

GEORG Para mí también está bien.

HELLINGER ¿Podrás ahora cuidar a tu hija y renunciar a tu mujer?

GEORG *vacila* Sí, sí.

HELLINGER De acuerdo, ya está.

*Al grupo* ¿Hay preguntas en relación a esta Constelación?

UNA PARTICIPANTE ¿Por qué pusiste a la hija a la izquierda del padre?



HELLINGER Lejos de la madre.

UN PARTICIPANTE Para mí aún no había una auténtica sintonía. Yo no hubiera dejado que Georg se marchara simplemente así. Creo que quizás aún necesite algún consejo.

HELLINGER Me fío de su alma.

Los hijos deben seguir al padre, al igual que la madre al marido

OTRA PARTICIPANTE Dijiste que si el padre fuera respetado y valorado, no se desarrollaría ninguna adicción, o ésta desaparecería. Me sentí muy aludida. Mi padre no estuvo. Cayó en la guerra cuando yo tenía cuatro años. Lo respeto mucho y, por lo que parece, ya de niña debí de buscarlo mucho. Él y su familia, de origen muy humilde, nunca fueron respetados ni valorados por mi madre. ¿Qué hay que hacer en este caso?

HELLINGER Primeramente, uno se pone interiormente al lado del padre, mirando con desafío a la madre y diciendo: «Él me es tan importante como tú, y lo tomo todo de él, igual que de ti.» Después se dice el apellido –supongamos que el padre se llame Schmitt– y se le dice a la madre: «Yo soy una Schmitt.» Es algo que también hay que recuperar en la realidad, si la madre aún vive. Es muy difícil. Exige ir hasta el límite de la propia valentía.

El orden del amor en la relación entre marido y mujer, y en la familia, por regla general exige que la mujer siga al marido. Es decir, que lo siga en lo que respecta a su familia, a su idioma –si es que habla otro idioma–, a su cultura, quizás incluso a su religión; y también quiere decir que ella les permite a los hijos que sigan al padre en este mismo sentido. No puedo alegar razones para esto. No tiene nada que ver con el patriarcado ni nada similar. Pero se ve el efecto de optar por una actitud o por otra, por la paz que de repente reina, y por la fuerza positiva que de repente surge en una familia así.

La única excepción que yo conozco se da cuando la familia del padre está especialmente afectada por destinos trágicos y difíciles. En un caso así, los hijos deben salir de la esfera del padre y de su familia, para pasar a la esfera de la madre y de su familia.

Una vez, en un grupo, participó una paciente con trastornos psicóticos, acompañada de su madre. Cuando configuramos la familia, la madre dijo:

– Mis hijos son medio árabes, porque me casé con un árabe, un sirio.

El padre, sin embargo, vivía con la familia en Alemania. Le dije:

– Tus hijos son sirios, ¿eres consciente de este hecho?

La madre no había encarado abiertamente el problema; así, por ejemplo, ni siquiera sabía cuál era la religión que su hija consideraba suya. Se lo pregunté a

la hija, y ésta contestó:

— Soy musulmana.

Era algo que en esa familia se había mantenido en secreto ante la madre.

Después configuramos una Constelación con los dos países, de la misma manera que se configura una Constelación Familiar. El hombre que representaba a Siria dijo:

— Me siento tan generoso.

Y la madre dijo:

— Así es, exactamente.

Alemania recibió un lugar respetado en la Constelación, pero la cultura, el idioma y la religión del marido tenían una clara prioridad. Una vez se aclaró este punto y la hija pudo admitirlo, se sentía completamente feliz y bien, y en el lugar que le correspondía.

Pero la frase que antes dije aún debe ser completada por otra para lograr el equilibrio. La frase es ésta: «El marido debe estar al servicio de lo femenino.»

Ambos aspectos forman parte del orden del amor: que la mujer siga al marido, y que el marido esté al servicio de lo femenino.

UN PARTICIPANTE Aún tendría otra pregunta más. Aunque el sirio viva en Alemania, a pesar de todo sigue siendo sirio, el padre sirio. Por tanto, ¿no tendría que volver a Siria, y la mujer con él?

HELLINGER No estoy seguro.

OTRO PARTICIPANTE También tengo una pregunta. En la Biblia se dice: el hombre deja a su padre y a su madre y se une a su mujer. En Westfalia, donde me crié, existe otra frase: «Cuando en una familia se casa el hijo, los padres pierden al hijo; cuando se casa una hija, los padres ganan un yerno.» ¿Eso significaría justamente lo contrario?

HELLINGER Sólo digo: ¡pobre diablo!

*Risas en el grupo.*

UNA PARTICIPANTE ¿Qué hay que hacer cuando uno creció en una familia en la que el padre vino a Alemania y vivió aquí como si hubiera sido su propio país? Mi padre era checo y siempre vivió aquí. Realmente abandonó a su familia y no volvió a ver a su madre antes de que se muriera.

HELLINGER ¿Sabes checo?

PARTICIPANTE No.

HELLINGER ¡Tienes que aprenderlo! Los hijos que tienen padres de dos países diferentes tienen dos patrias. Eso es muy importante. En este caso, la patria del padre tiene prioridad, y la de la madre recibe el más alto respeto.

PARTICIPANTE Noto que hay algo en mí que no me deja tranquila. Es como si estuviera partida en dos.

HELLINGER *al grupo* Haremos una prueba ahora, y con su ejemplo demostraremos lo que antes conté de aquel otro caso.

*A la participante* Pon a alguien para Chequia, a alguien para Alemania, y a alguien para ti. Configúralo tal como es para ti actualmente.

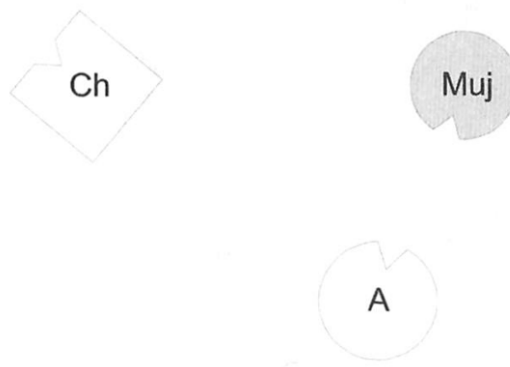

*Abreviaciones:*

Ch Chequia

A Alemania

**Muj** **mujer (= cliente)**

HELLINGER ¿Cómo se encuentra Chequia?

CHEQUIA Mal, estoy fuera.

HELLINGER ¿Cómo se encuentra Alemania?

ALEMANIA Sólo veo a una persona: a la mujer.

HELLINGER ¿Cómo se encuentra la mujer?

MUJER No muy bien. Echo en falta a Chequia, y con Alemania no me acaba de gustar lo que veo.

HELLINGER *gira a Chequia y después pregunta a la mujer* Si pruebas dónde te encuentras mejor, ¿adónde quisieras ir?

**MUJER** Quiero ir con Chequia.

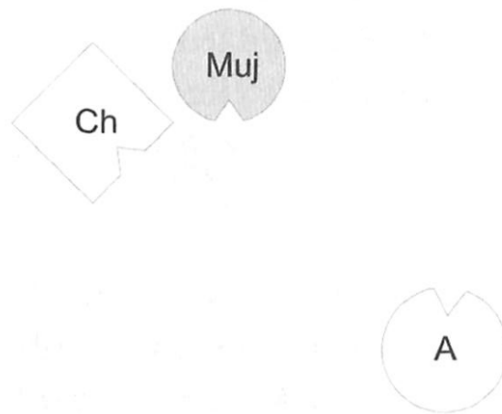

HELLINGER ¿Cómo se encuentra Chequia ahora?

CHEQUIA Mejor. Pero siento la tendencia de acercarme a Alemania.

HELLINGER ¿Qué tal Alemania?

ALEMANIA He perdido algo.

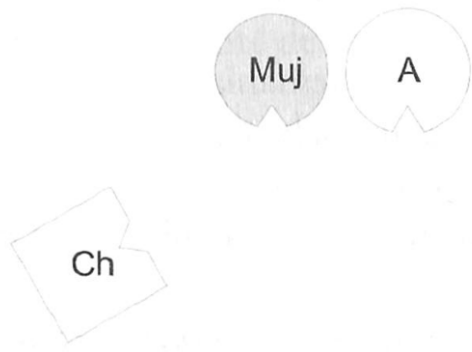

HELLINGER *a la mujer afectada* ¿Quieres ponerte tú misma? Aún puedes probar a qué distancia quieres ponerte del uno o del otro.

*La mujer se pone al lado mismo de Chequia y se ríe.*

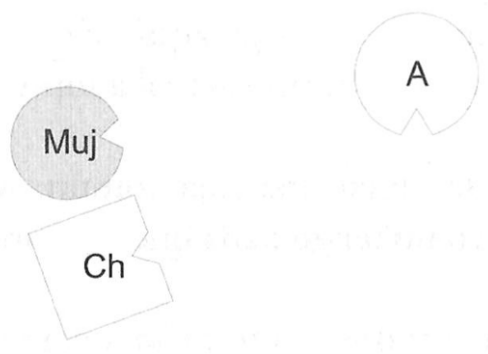

HELLINGER *al grupo* De acuerdo. ¿Acabo de demostrar que un hijo, para que le vaya bien, tiene que seguir al padre a su país y a su familia?

*Risas en el grupo.*

HELLINGER De acuerdo, ya está.

OTRA PARTICIPANTE Aún tengo otra pregunta más. Según tu concepto, mi hijo sería español. Tiene seis años, y no tengo ningún contacto con su padre. ¿Cómo es eso para el niño?

HELLINGER ¿El niño tiene también abuelos españoles?

PARTICIPANTE Un abuelo, sí.

HELLINGER Es lo que se suele olvidar, que detrás del padre también hay una familia.

PARTICIPANTE También tiene unos tíos.

*Risas en el grupo.*

### Constelación: Ninguna simpatía hacia los hombres

HELLINGER *al grupo* Tengo a mi lado a una mujer con la que quisiera trabajar ahora. Ella dirá brevemente de qué se trata.

HEIDI Tengo cáncer de mama. Me operaron hace dos semanas, y desde entonces lo sé definitivamente. Hace nueve años, mi madre murió también de cáncer de mama. *Se ríe.*

HELLINGER ¿Estás casada?

HEIDI Estoy casada y tengo dos hijos. El mayor es de otro hombre; supongo que éste también entrará en juego aquí. *Se ríe.* Aunque no estuve casada con ese hombre. Mi marido actual adoptó a este hijo.

HELLINGER Horrible.



1Muj primera mujer del marido; madre de 1  
1 primer hijo; se crió con su madre

HELLINGER ¿Cómo se encuentra el marido?

MARIDO Me encuentro como en un miniclub aquí. Con mi primera mujer y con mi primer hijo no tengo nada que ver.

HELLINGER ¿Cómo se encuentra la mujer?

MUJER Mis hijos me cortan el paso, me separan de mi primer marido. Están en medio.

HELLINGER ¿Cómo se encuentra el hijo de ella?

SEGUNDO HIJO Quisiera ir con mi padre.

HELLINGER ¿Y cómo te encuentras aquí? ¿Qué sientes?

SEGUNDO HIJO Es demasiado estrecho.

TERCERA HIJA Estoy muy cerca de mi madre. Para mí está demasiado cerca, y mi padre está demasiado lejos.

HELLINGER En una familia así, el hijo del primer marido representará a su padre en la nueva familia, y frente a su madre y a su padre adoptivo tendrá los sentimientos de su padre. Y la hija representará a la primera mujer de su padre, y tendrá los sentimientos de ésta frente a su padre y a su madre. Ésta es una ley inquebrantable. Siempre que haya un marido o una mujer anteriores que no son respetados, en el siguiente matrimonio serán representados por algún hijo o alguna hija que vuelven a llamar la atención sobre ellos. ¿Cómo se encuentra la primera mujer?

PRIMERA MUJER Quisiera ver a mi compañero anterior y me irrita que el otro marido me dé la espalda.

PRIMER HIJO Me siento aislado. No sé a qué lugar pertenezco.

PRIMER MARIDO Me siento apartado, engañado, aislado y también furioso.

HELLINGER Éstos son los sentimientos que su hijo tendrá en esta familia. Ahora configuraremos un cierto orden.

*Hellinger pone a la mujer a la izquierda del marido; y a la primera mujer de éste, a la derecha de él.*

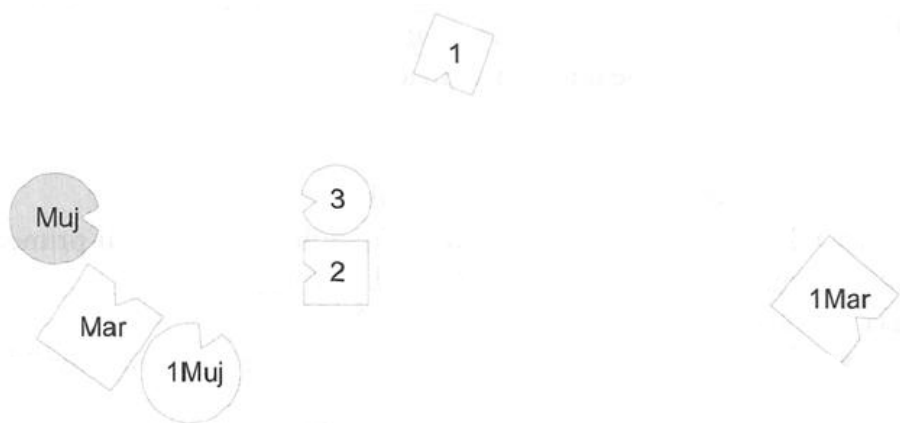

HELLINGER *al primer hijo* ¿Cómo te encuentras? Acabas de reírte.

PRIMER HIJO Esperaba que pudiera ir con ella y con mi padre, que se me colocara allí. Allí quiero ir. Si puedo ir allí, no me sentiré tan solo.

HELLINGER ¿Qué tal ahora la segunda mujer?

**MUJER** Siento que estoy perdiendo terreno. No me siento bien.

HELLINGER ¿Qué tal el marido?

MARIDO Ella está demasiado cerca.

HELLINGER ¿Quién?

MARIDO Ella.

*Indica a su mujer actual y se acerca más a la primera.*

HELLINGER Con ella existe el primer vínculo.

*Hellinger configura la imagen de la solución.*



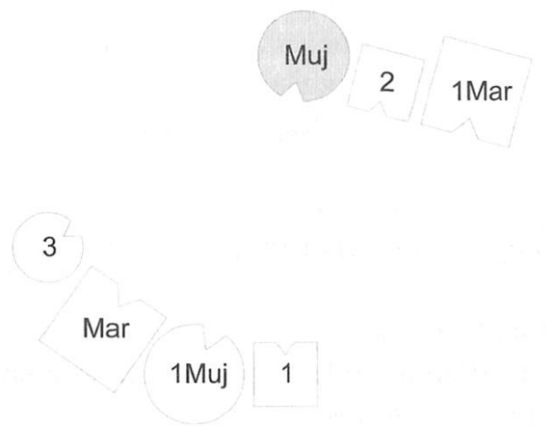

HELLINGER ¿Qué tal ahora?

*El segundo marido de la mujer asiente con la cabeza.*

**MUJER** Bien.

PRIMER HIJO De acuerdo.

SEGUNDO HIJO Sí, está bien.

TERCERA HIJA Bien.

PRIMER MARIDO Estoy contento, pero siento la necesidad de que ella repare lo que pasó. Tendría que ponerse a mi izquierda.

*La mujer se ríe.*

HELLINGER No quiero indagar más aquí.

*A Heidi* ¿Quieres ponerte tú misma en tu lugar?

HEIDI *al cabo de una pausa* Este no es mi lugar. ¿Dónde están mi hija y mi marido?

HELLINGER Prueba a ver si encuentras algo mejor. Adelante. Pero tienes que ponerte en las respectivas posiciones y ver cómo es para ti y cómo es para los demás. No puedes hacerlo únicamente como a ti te parezca.

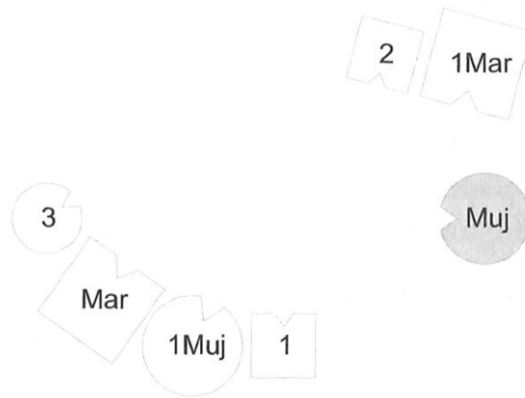

HELLINGER ¿Qué dice su segundo marido?

MARIDO Es un poco raro. Debe saber a qué lugar pertenece. Aquí no.

HELLINGER *a Heidi* Los has perdido a todos.

*Al grupo* ¿Os dais cuenta de cómo los trata? Sin ningún respeto. Ni siquiera piensa en lo que deben sentir el primer y el segundo marido. No se percibe ninguna simpatía hacia los hombres. Piensa que puede actuar según le parezca. Y ahora no tiene ni al uno ni al otro, éste es el resultado.

*A Heidi* A veces, el cáncer es una reparación. Según mis observaciones —que ciertamente son muy limitadas—, el cáncer de mama es a veces la expiación de una injusticia cometida contra un hombre.

*Al grupo* Con su primer marido se cometió una gran injusticia, y también con el hijo, porque se le quitó el padre. El hijo incluso fue adoptado; de esta manera, se le quitó doblemente el padre. No sólo tuvo que vivir con la otra familia, sino que, además, tuvo que renunciar al nombre de su padre.

*Heidi protesta.*

HELLINGER Lo que aquí es legal no tiene ninguna importancia para mí. El hijo tiene que llamarse como el padre para que pueda sentirse bien.

*Al grupo* Aquí se ve el matriarcado. ¿Lo notáis? Cuando se trata de los hijos, las mujeres son las únicas que mandan.

*A Heidi* De momento lo dejaré aquí y que actúe en tu interior.

## La prioridad de lo inmediato

HELLINGER *al grupo* Naturalmente, aquí aún está obrando otra dinámica, que tiene que ver con su familia de origen y que no se mencionó antes. Pero mientras no se trabaje sobre la situación actual, no aporta nada abordar el

sistema anterior. Se empieza en el primer plano, con el presente. Sólo después se indaga en el pasado. Buscar la solución en el pasado sin haber arreglado lo que sigue pendiente en el presente no llevaría a ninguna parte.

Además, hay que tener en cuenta otro principio más: existe una jerarquía entre los problemas. Es decir, lo inmediato tiene prioridad sobre lo anterior, la familia actual sobre la familia de origen. Por tanto, cuando en la familia actual aún queda pendiente algún asunto significativo, aquello que en la familia de origen sigue sin solucionar pierde importancia y fuerza.

### Cónyuges anteriores son representados por hijos posteriores

UN PARTICIPANTE ¿Podrías explicar otra vez esa ley inquebrantable?

HELLINGER ¿Qué ley inquebrantable?

PARTICIPANTE Al principio de esta última Constelación mencionaste una ley inquebrantable.

HELLINGER Ahora me acuerdo. Bien. Cuando hubo un vínculo anterior —es posible determinar si hubo o no hubo tal vínculo; y siempre que hubo hijos de una relación, existe un vínculo fuerte—, y cuando los miembros de la pareja posteriormente establecen nuevas relaciones y tienen hijos, los cónyuges anteriores son representados por estos hijos. Asimismo, estos hijos vengarán con sus propios padres la injusticia que éstos cometieron con sus parejas anteriores.

Aquí significa que la hija representará a la mujer anterior de su padre si la injusticia que ésta sufrió no es reconocida y reparada. Asimismo, el hijo representará en la familia nueva al marido anterior de la madre; en este caso, a su propio padre.

Hasta ahora, no he visto ninguna excepción a esta dinámica. Por tanto, cuando en una Constelación surge algo así, empiezo en este punto, y sólo cuando éste está aclarado, paso a lo siguiente. Este es el motivo por el que siempre pregunto por parejas anteriores de los padres antes de configurar una Constelación.

UNA PARTICIPANTE ¿La identificación con una pareja anterior siempre está relacionada con el sexo de la persona, o también puede ser que una chica represente a un compañero anterior de la madre?

HELLINGER Cuando en un matrimonio sólo hay hijas, también una chica representará al marido anterior de la madre; y si sólo hay hijos, frecuentemente un chico representará a la mujer anterior o al amor de su padre. En un caso así, el chico corre el peligro de convertirse en homosexual. No sé si en caso de que sea una mujer ocurre de manera análoga, pero con los hombres lo he visto así.

## Hijos de relaciones extramatrimoniales

UNA PARTICIPANTE ¿Qué ocurre con hijos que nacen de relaciones extramatrimoniales?

HELLINGER ¿Hijos putativos?

PARTICIPANTE Sí.

HELLINGER Siempre deben ir con su padre.

PARTICIPANTE ¿Y qué ocurre si esto se repite? Mi padre tuvo un hijo de una relación extramatrimonial, y mi marido también.

HELLINGER Hay que distinguir. Cuando un hombre, durante un matrimonio, tiene un hijo con otra mujer, tiene que dejar su matrimonio e ir a vivir con esa mujer. El sistema nuevo tiene prioridad sobre el antiguo. Si no lo hace, será fatal para todos. Aunque tenga muchos hijos en su matrimonio: si tiene una nueva relación, e hijos de esa pareja, tiene que ir a vivir con esa mujer y con esos hijos. Naturalmente, sigue siendo padre y responsable de sus hijos, pero la relación de pareja sólo puede ser con la nueva mujer. Es una gran exigencia para la primera mujer, pero, por regla general, cualquier otra opción sería aun peor.

Cuando una mujer, durante un matrimonio, tiene un hijo de otro hombre, este hijo siempre tiene que ir con aquel hombre, es decir, con su padre. Naturalmente, también se acaba el matrimonio, aunque en apariencia siga existiendo. Quizás no se sepa si la mujer puede formar un hogar con aquel hombre, pero el hijo siempre tiene que ir con el padre. En ninguna parte estará tan seguro como con su padre; por regla general.

UN PARTICIPANTE El siguiente caso: se forma un matrimonio y nace una hija que no es del marido; este hecho, sin embargo, es silenciado. Esa hija tiene ahora 26 años. ¿Debe ponerse sobre el tapete este asunto, o no?

HELLINGER Es imprescindible que se ponga sobre el tapete. Es uno de los derechos fundamentales de la persona saber quiénes son su padre y su madre. Esa hija tiene que ir con su padre. Ése es el único lugar seguro.

OTRA PARTICIPANTE ¿De dónde provienen estas pautas, según las cuales, en un caso así, un hijo siempre tiene que ir con el padre? ¿Cómo te lo explicas?

HELLINGER Únicamente veo que todo lo demás aun es peor; por tanto, elijo el mal menor, y éste, frecuentemente, resulta ser una suerte. Es un procedimiento puramente fenomenológico, un resultado de la observación.

*Risas y aplausos en el grupo.*

Los abortos no les interesan a los hijos

UN PARTICIPANTE ¿Los padres deben contarles a los hijos si hubo abortos espontáneos o intencionados?

HELLINGER No. Los abortos espontáneos e intencionados pertenecen a la relación íntima de los padres, que no les interesa a los hijos. No hay que contarles nada, y si se les dijo a los hijos, éstos deben olvidarlo. Es posible olvidarlo si se mira a los padres con amor, respetando sus secretos. Los hermanos nacidos muertos, sin embargo, no sólo pertenecen a los padres, sino a toda la familia; por tanto, los hijos deben y pueden saber de ellos.

UNA PARTICIPANTE ¿Y si los hijos preguntan por abortos espontáneos o intencionados sin recibir ninguna respuesta?

HELLINGER Es correcto que los padres no lo digan. Es una pregunta inadmisibles, una intromisión de los hijos en el sistema superior.

*Nota: También con relación a este tema ha habido un desarrollo ulterior. La experiencia de los últimos años ha demostrado claramente que los hijos abortados también tienen una importancia para sus hermanos, y que, si éstos saben de un aborto espontáneo o intencionado, suelen darle a ese hermano un lugar en sus corazones.*

## Si no hay ninguna solución

UNA PARTICIPANTE Tengo una pregunta que ya quería hacer ayer. Cuando en una Constelación Familiar no hay ninguna solución, como lo vimos ayer cuando dijiste: «Aquí no se puede hacer nada más, aquí tenemos que dejarlo», ¿qué ocurre entonces? También te he oído decir alguna vez que con una suerte especialmente difícil, la persona también recibe fuerzas especiales. A este respecto no dijiste nada en tu conferencia de ayer, «Cielo y tierra», ni tampoco en este seminario. ¿Aún podrías hacerlo?

HELLINGER Cuando no se encuentra ninguna solución, o cuando de repente queda claro que no existe tal solución, para el terapeuta es una de las intervenciones más difíciles interrumpir y renunciar a la solución. De esta manera, toda la fuerza del problema no solucionado se queda con el cliente, y esta fuerza busca la solución si la persona se abandona a ella. Puede tardar años, y toda intención de intervenir por parte de otros sólo empeora las cosas. Yo actúo siguiendo el principio de que cada cliente es capaz de hacerse cargo de su propio problema. Si hay alguien capaz de asumir el problema, en primer lugar será el cliente mismo. Ninguna persona puede asumirlo y solucionarlo como él. En muchos casos he podido ver que cuando surgía algo horrible y se confrontaba al cliente con este hecho, por ejemplo, que se moriría pronto, la reacción era de auténtico alivio. Ya que no le digo nada extraño; él lo sabe.

Simply no has tenido nunca la oportunidad de mirarlo tan abiertamente como ahora.

Constelación: Accidente del hijo – «Prefiero irme yo antes que tú, querido padre»

HELLINGER a Isabel Dinos brevemente de qué se trata.

ISABEL Hace once años, mi hijo sufrió un accidente serio y quedó gravemente disminuido. Creo que en el fondo se trata de la familia de mi marido, ya que la madre de mi marido murió en un accidente. La hermana de mi marido también sufrió un accidente grave, pero ella está bastante bien ahora.

HELLINGER ¿Qué edad tiene tu hijo?

ISABEL Treinta y un años.

HELLINGER De momento, configuraremos tu sistema actual e introduciremos a las demás personas más adelante. ¿Cuántos hijos tienes?

ISABEL Dos.

HELLINGER ¿Alguno de vosotros, tú o tu marido, estuvo casado anteriormente o tuvo una relación estable?

ISABEL No.

HELLINGER Bien. Configura primero a tu marido, a ti y a los hijos; después añadirás a la madre de tu marido.

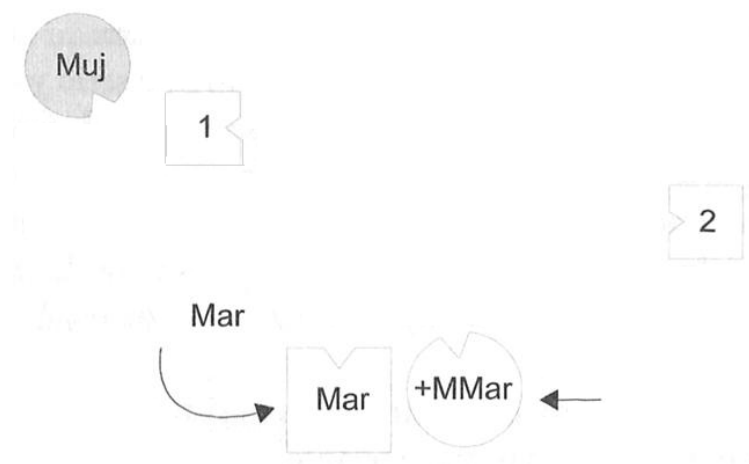

Abreviaciones:

Mar      marido

**Muj**      **mujer (= Isabel)**

1            primer hijo; gravemente disminuido a causa de un accidente

2            segundo hijo

+MMar      madre del marido; murió en un accidente

HELLINGER ¿Cómo se encuentra el marido, y qué ha cambiado desde que está la madre?

MARIDO Noto las piernas inseguras y temblorosas; es una sensación muy desagradable. Todo esto se reforzó cuando fue introducida mi madre.

HELLINGER Ponte muy cerca de ella. ¿Qué tal ahora?

MARIDO Más agradable. Me siento más estable, pero ahora no tengo relación con mi entorno.

HELLINGER a Isabel ¿Qué ocurrió en la familia de su madre?

ISABEL El marido de su madre desapareció en la guerra.

HELLINGER A él lo introduciremos también.

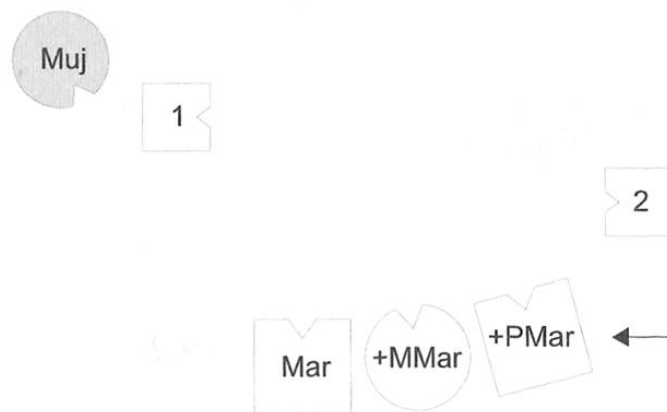

*Abreviaciones:*

+PMar      padre del marido; desapareció en la guerra

HELLINGER ¿Cómo se encuentra el hijo mayor?

PRIMER HIJO A mi madre no la siento en absoluto, y mi abuela me parece amenazante.

HELLINGER Te sacaré de este campo de tensión.

*Hellinger modifica la imagen.*

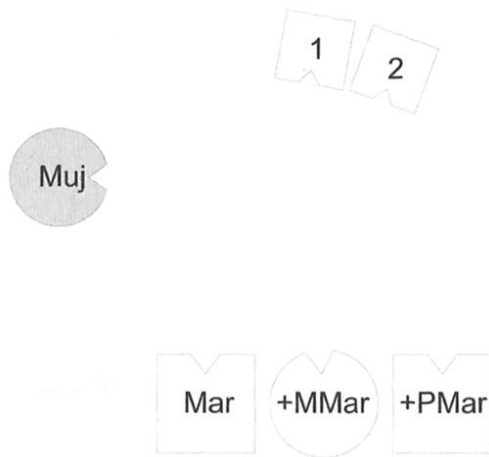

HELLINGER ¿Cómo se encuentra la mujer?

**MUJER** Ahora mejor. Antes me encontraba muy mal. Tenía la sensación de que mi hijo mayor me aplastaba el corazón. Con mi marido no tengo ninguna relación.

Cuando apareció su madre empecé a notar una amenaza. Ahora siento que algo fluye hacia allá, hacia mis hijos. Estoy más libre ahora. *Respira profundamente.*

HELLINGER ¿Cómo se encuentran los hijos?

**PRIMER HIJO** Mejor.

**SEGUNDO HIJO** También me encuentro mejor. Antes tenía la sensación de estar perdido.

HELLINGER ¿Cómo se encuentra el marido ahora?

**MARIDO** No estoy en el lugar correcto. Siento el impulso de ponerme al lado de mi mujer.

*Se pone al lado de su mujer y su cara se ilumina.*



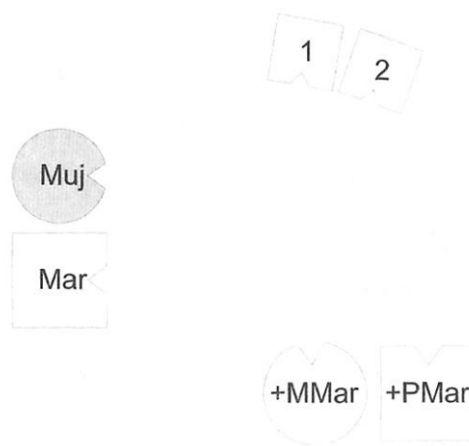

HELLINGER *a Isabel* Mi imagen es que el marido tiende a seguir a su padre y a su madre, a ambos. Pero en vez de hacerlo él, su hijo tuvo ese accidente. Ésta es mi imagen. El hijo le dice al padre: «Prefiero irme yo antes que tú.» Ahora bien, en cuanto los muertos aparecen como personas y son reconocidos, el marido puede quedarse y también el hijo puede quedarse.

ISABEL ¿En cuanto los reconoce, o...?

HELLINGER En cuanto reconoce a los muertos y los mira sin miedo, abierta y claramente. Es lo que ahora está haciendo, se puede ver. ¿Ves el cambio en él?

ISABEL Sí.

HELLINGER Entonces, vuestros hijos quedan libres. Pero los hijos tienen que pasar a la esfera de la madre, porque la familia de su padre está demasiado lastrada. ¿De acuerdo? Ahora ponte tú misma en tu lugar.

*A Isabel, en cuanto ésta se encuentra al lado de su marido* Ahora asegúrale a tu marido que os encargáis juntos del cuidado del hijo. ¡Díselo!

ISABEL *a su marido* Del cuidado de nuestro hijo nos encargamos juntos.

HELLINGER ¿Qué tal el marido al oírlo?

MARIDO Me cuesta aceptarlo. Antes me sentía muy fuerte aquí, y ahora me cuesta aceptar lo que ella dice.

HELLINGER *a Isabel* Tienes que decirle: «Te ayudo a cuidarlo.»

ISABEL Te ayudo a cuidar a nuestro hijo.

HELLINGER *al marido* ¿Mejor así?

MARIDO Es mejor.

HELLINGER *al grupo* Él tiene la responsabilidad principal. Por tanto, la mujer sólo debe apoyarlo, pero no compartirlo con él. Entonces puede aceptar que ella le ayude. Él tiene la primera responsabilidad porque el hijo lo hizo por él y en su lugar.

A Isabel ¿Está claro para ti?

ISABEL Tengo claro que es así.

HELLINGER De acuerdo, ya está.

Al grupo ¿Preguntas al respecto?

REPRESENTANTE DEL HIJO ACCIDENTADO Cuando uno se encuentra en este papel de víctima, ¿qué es lo que a uno le corresponde? ¿Qué es lo adecuado para la víctima?

HELLINGER Eso lo omitimos; es una pregunta complementaria muy importante.

Si ahora estuviera aquí el hijo, le pediría que le dijera al padre: «Querido padre, por ti lo hice a gusto.» Ésta es la verdad, y cuando sale a la luz se convierte en fuente de fuerza para el hijo. ¿Puedes comprenderlo?

REPRESENTANTE DEL HIJO ACCIDENTADO Sí. ¿Entonces, el hijo tampoco tiene que hacerse más preguntas, por ejemplo, por qué el padre no lo hizo él mismo?

HELLINGER No, ya no necesita pensar en eso. Ahora lleva un destino que ya es irrevocable. Pero mirándolo con perspectiva, ve su motivación y le es más fácil reconciliarse. Así, también puede aceptar los cuidados de sus padres con la conciencia y el corazón tranquilos, lo cual también es muy importante porque, de lo contrario, el hijo tendría miedo de ser una carga para los padres. Así, sin embargo, sabe que se halla en un contexto muy bueno, de inocencia y de amor.

REPRESENTANTE DEL PADRE Aún quisiera decir algo con relación a la situación final de la Constelación. Encontrarme frente a mi hijo accidentado ha sido una sensación muy intensa y de profunda vinculación.

HELLINGER Éste ha sido un comentario importante para Isabel.

UNA PARTICIPANTE Sólo una pregunta corta: ¿existe alguna regla para saber cuál de los hijos adopta este papel?

HELLINGER Frecuentemente es el primero, pero no hay ninguna regla fija.

OTRA PARTICIPANTE Quiero decir lo agradecida que estoy por haber podido presenciar todo esto. Ese hijo iba al colegio con mi hijo, y encontré muy acertado todo lo que pasó aquí.

Constelación: Mujer anoréxica – «Prefiero desaparecer yo antes que tú, querido padre»

UNA PARTICIPANTE Antes mencionaste un caso de anorexia; ¿podrías decirnos algo más acerca del tema de la anorexia, y de dónde proviene?

HELLINGER Tenemos una mujer anoréxica aquí en la sala. Simplemente

podríamos configurar su sistema y observar la dinámica.

A *Julia* ¿Quieres?

JULIA Sí.

HELLINGER *al grupo* Acaba de salir de la clínica, por eso ya tiene mejor aspecto.

A *Julia* No tienes que contar nada. Simplemente configura tu sistema de origen. ¿Quiénes forman parte de él?

JULIA Mi padre, mi madre, yo y cuatro hermanos. También quisiera incluir a mi ex novio, porque concretamente empecé a desarrollar la anorexia cuando lo conocí a él.

HELLINGER Él no nos hace falta, sólo la familia de origen. ¿Alguno de tus padres estuvo casado anteriormente o en una relación estable?

JULIA No en una relación estable, pero hubo una mujer importante para mi padre, con la que no hay ningún vínculo, aunque siempre está presente en un segundo plano.

HELLINGER A esa mujer la incluiremos.

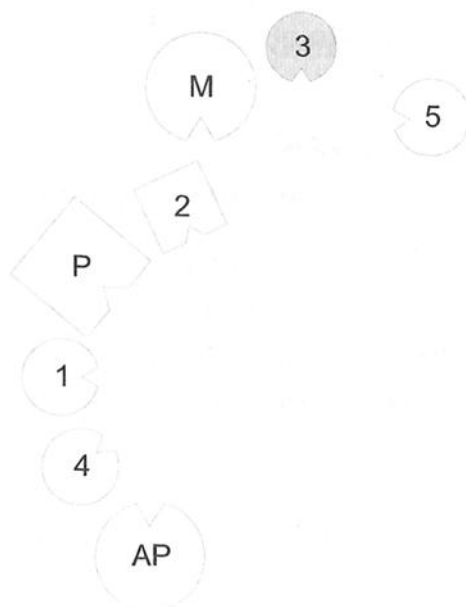

*Abreviaciones:*

P padre

M madre

1 primera hija

- 2       segundo hijo  
3       **tercera hija (= Julia); anoréxica**  
4       cuarta hija  
5       quinta hija  
AP      amiga del padre

HELLINGER ¿Cómo se encuentra el padre?

PADRE ¿Quién es ésta? *Indica a la mujer que representa a su amiga.*

HELLINGER La amiga secreta.

PADRE Desde que está ella me encuentro bien.

*Risas en el grupo.*

PADRE Antes pensaba: «Ya va siendo hora de que me busque una mujer.»

HELLINGER ¿Qué tal la madre?

MADRE Fatal. No sé para qué estoy en este sistema.

HELLINGER ¿Cómo se encuentra la mayor?

PRIMERA HIJA Por una parte, me encuentro bastante bien aquí con mi padre, y, por otra parte, me gustaría tener a mi madre a mis espaldas.

SEGUNDO HIJO Me siento muy mal. Estoy entre mi madre y mi padre. Mi madre está a mis espaldas y me siento como en la vanguardia, no me encuentro bien.

**TERCERA HIJA** Tengo la sensación de que tendría que ayudar a mi madre.

CUARTA HIJA Yo quiero ir con mi madre. Estoy enfadada con nuestro hermano porque está delante de ella, y no sé qué quiere esta otra mujer que está aquí a mi lado.

HELLINGER Ahora haremos un pequeño experimento.

*A la representante de Julia* Sal de la sala y cierra la puerta detrás de ti.

*La representante sale por la puerta y la cierra de golpe.*

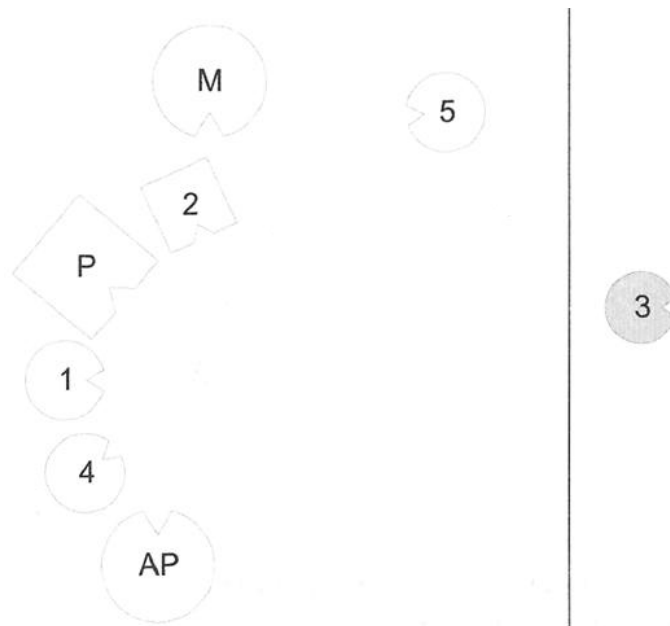

HELLINGER ¿Qué ha cambiado para el padre?

PADRE No lo soporto. Es insoportable.

HELLINGER ¿Qué es insoportable?

PADRE Que ella falte. ¡Si era mi hija!

HELLINGER *al grupo* La dinámica de la anorexia es ésta: «Prefiero desaparecer yo antes que tú, querido padre.» Cuando la hija se va, el padre puede quedarse con la familia. Esta es la dinámica en este caso: el padre tiende hacia esta mujer, y desapareciendo la hija anoréxica, él tiene que quedarse. Es una solución fatal, pero éste es el sentido de la anorexia. ¿Lo he dejado claro?

VARIOS PARTICIPANTES DEL GRUPO Sí.

HELLINGER Ahora buscaremos la solución mejor. ¡Hacedla entrar otra vez!

*Hellinger aparta al padre y a su amiga de la familia y pone a la madre enfrente de los hijos.*



HELLINGER ¿Qué tal ahora para la mujer?

MADRE Estoy aliviada.

PRIMERA HIJA Me siento confusa.

SEGUNDO HIJO Mejor.

**TERCERA HIJA** Es bueno estar en esta fila.

CUARTA HIJA Va bien, pero aún no estoy muy segura.

QUINTA HIJA Confusa.

HELLINGER ¿Cómo se encuentra el padre?

PADRE Estoy vacilando entre: «¿Irá bien con la amiga? ¿Será un principio con ella?», y: «¿No funcionará en absoluto?».

HELLINGER Es un bello sueño.

*El padre asiente con la cabeza.*

AMIGA DEL PADRE En el fondo, yo me encontraba muy bien allá. Podía verlos muy bien a todos, y tenía la sensación de que aquella era mi familia. Ahora, aquí, no es en absoluto bueno.

HELLINGER Ahora intentaremos otra solución.

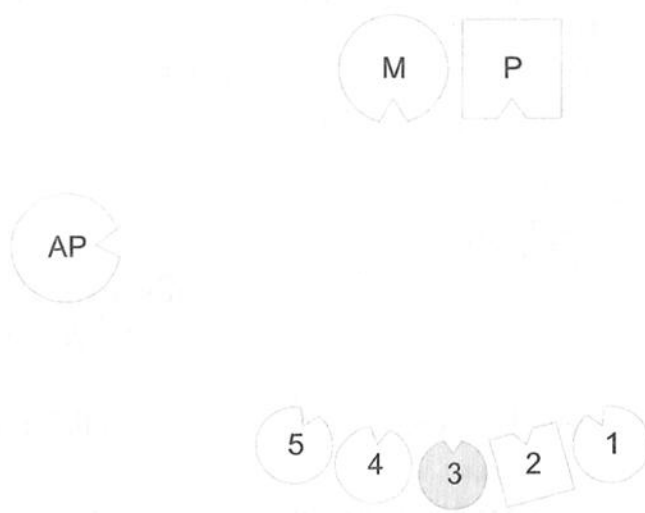

HELLINGER ¿Qué tal ahora?

MADRE Mejor.

PADRE ¡Hola, hijos!

PRIMERA HIJA Me siento llena de amor.

SEGUNDO HIJO Aún estaba furioso porque él se había marchado. Ahora está mejor.

**TERCERA HIJA** Está bien.

CUARTA HIJA Está bien así.

QUINTA HIJA También para mí está bien.

HELLINGER *al grupo* La mujer no ha tomado plenamente al marido; aún no se ha puesto conscientemente entre él y la otra mujer. Tampoco el marido ha tomado plenamente a la mujer. Así resulta una situación en la que un hijo pretende desaparecer en lugar del padre para mantenerlo con la familia.

*A Julia* ¿Quieres ponerte tú misma en tu lugar?

JULIA Me siento en una posición tan central; es muy difícil de soportar.

HELLINGER La desdicha y la muerte son más fáciles, ¿te das cuenta?

*Julia asiente con la cabeza.*

HELLINGER Ahora mira a tu madre y dile: «Mamá, me quedo.»

JULIA Mamá, me quedo. Mamá, me quedo.

HELLINGER «Aunque papá se vaya, yo me quedo.»

JULIA Aunque papá se vaya, yo me quedo.

HELLINGER Dilo tranquilamente con tus propias palabras.

JULIA Mamá, me quedo, aunque papá se vaya.

HELLINGER ¿Qué sientes al decirlo?

JULIA Es difícil creer en esta posición.

HELLINGER ¿Qué tal para la madre?

MADRE Bien. Antes, cuando ella salió de la sala, yo también quería salir.

PADRE Estas frases me han hecho más libre, también de los sentimientos de culpabilidad.

HELLINGER *a Julia* ¡Ponte al lado de tu madre, pegada a ella! Y ahora mírala y dile: «Mamá, me quedo.»

JULIA *con voz fuerte y clara* Mamá, me quedo.

HELLINGER *al grupo* ¿Verdad que suena bien?

*Risas en el grupo.*

JULIA Aquí me resulta más fácil.

HELLINGER Exacto. ¿Qué te dije ayer cuando estuvimos hablando? ¿Dónde está tu lugar?

JULIA Aquí, al lado de mi madre.

HELLINGER *al grupo* Las hijas anoréxicas están seguras al lado de la madre, en contra de tantas teorías terapéuticas. Aquí acabamos de demostrarlo; ¡ojalá! De acuerdo, ya está.

### Ataques de hambre con vómitos posteriores (bulimia)

UN PARTICIPANTE ¿Puedo hacer una pregunta al respecto? Hoy en día la anorexia y la bulimia frecuentemente se alternan; cada vez hay más casos de éstos. Cada vez hay menos casos de pura anorexia y muchísimos casos con una alternancia entre la anorexia y la bulimia.

HELLINGER La bulimia y la anorexia presentan dinámicas distintas. En la bulimia, la situación familiar es la de una hija, o un hijo, que sólo debe tomar de la madre, pero no del padre. En consecuencia, toma de la madre, por lealtad a ella, y por lealtad al padre vuelve a escupirlo. De esta manera, es leal a ambos padres.

La terapia para la bulimia es muy sencilla. La indicación estándar para la paciente bulímica es que, cuando tenga un ataque de hambre, compre con ganas todo lo que quiera comer y que, después, lo extienda sobre la mesa. A continuación, coge una cucharita, se imagina a sí misma en las faldillas de su padre, toma el primer bocado y mira a su papá, diciéndole: «A tu lado me gusta; de ti lo tomo con gusto», y se lo come con placer. Y así sigue con cada bocado. Por regla general, la mera idea ya es suficiente. Pero no hay que hacerlo



como un ritual, sino que en cada caso hay que sintonizar con la dinámica para variar las indicaciones de manera correspondiente.

En lo que a la alternancia entre anorexia y bulimia se refiere, ésta tiene que ver con que la persona que antes era anoréxica aún no se ha decidido plenamente a quedarse. Así, come para quedarse y escupe para marcharse. La solución sería que, en cuanto quiera devolver, le diga al padre: «Papá, me quedo.»

## Estar en sintonía con algo más grande

HELLINGER Quisiera decir algo sobre la actitud fundamental que mantengo al momento de ayudar y que también es importante para otros cuando busquen soluciones para algún problema.

Muchas veces me llaman personas con problemas matrimoniales y me preguntan si pueden venir a verme para solucionarlos. En la mayoría de los casos les respondo:

—No, no lo hago. De lo contrario, me pasáis algo que se tiene que quedar entre vosotros. Si venís a verme juntos, vuestro amor sufrirá, ya que traspasáis a un tercero algo que es exclusivamente vuestro.

En cambio, les propongo que cada uno de ellos me llame por separado. Entonces, quizás, les haga una propuesta diferente a cada uno, y lo que hagan a partir de ahí no lo quiero saber. Los abandono enteramente a su propio amor, a su propia responsabilidad y a su propia fuerza.

Lo mismo se aplica también a cualquier persona que busque la sanación: en cuanto traspasa la sanación a otra persona, haciéndola depender de ésta, socava sus propias fuerzas.

Las soluciones duraderas son un don y una gracia. Quien las vive, de repente se experimenta en sintonía con algo que supera sus propias fuerzas y que lo sostiene. Lo que en mi trabajo intento conseguir es que una persona sintonice con esa fuerza. Yo mismo me someto a esa fuerza, estoy en sintonía con ella, y así colaboro con algo que tan sólo fluye a través de mí.

Estas palabras también se dirigen a aquellos que aún quisieran trabajar aquí y que notan que en este seminario ya no será posible. Quizás lo consideren una desgracia. Pero no sabemos si realmente es así.

Hay una historia china de un campesino que encontró dos caballos extraviados. La gente le dijo:

—¡Qué suerte tuviste!

Él, sin embargo, contestó:

—Ya veremos.

Al día siguiente, uno de sus hijos montó los caballos, se cayó y se rompió una pierna. Ahora la gente le decía:

— ¡Qué mala suerte tuviste!

Él, sin embargo, contestó:

— Ya veremos.

Al día siguiente vinieron unos emisarios del Emperador para reclutar soldados para la guerra. Por tanto, nunca se sabe.

*Risas y aplausos en el grupo.*

HELLINGER El tiempo para este seminario ha terminado. Pero al final aún os contaré una historia. Se trata de una historia filosófica en la que los contrincantes luchan por la verdad y por el conocimiento como otros lo hacen por la solución o la salvación. Pero tampoco aquí el que parece ganar puede existir sin el que fue vencido; ya que ¿cómo podría uno superar la fuente mientras aún está bebiendo de ella?

Nosotros, sin embargo, al oír la historia, no necesitamos tomar una postura, y, así, mientras la escuchamos, nos sentimos maravillosamente librados de la obligación de los opuestos. Sólo cuando nosotros mismos estamos obligados a referirnos o a actuar y, por tanto, también a decidirnos, los opuestos recuperan su dominio.

### *Dos tipos de saber*

*Un erudito preguntó a un sabio  
cómo los detalles se reunían para formar un todo,  
y cómo el conocimiento de lo diverso  
se diferenciaba del conocimiento  
de la plenitud.*

*El sabio dijo:  
«Lo disperso se convierte en un todo  
si logra encontrar un centro  
y actuar centrado,  
ya que tan sólo a través de un centro  
lo diverso se hace esencial y real;  
su plenitud, empero, nos parece simple,  
casi poca cosa,  
como una fuerza tranquila dirigida a lo próximo,*

*permaneciendo debajo y cerca de aquello que sostiene.*

*Para experimentar o transmitir la plenitud, por tanto,  
no necesito saber*

*ni decir*

*ni tener*

*ni hacerlo todo,*

*uno por uno.*

*El que quiere llegar a la ciudad,*

*entra por un solo portal.*

*El que toca una campana una vez,*

*sólo con ese tono hace sonar muchos otros más.*

*Y el que coge la manzana madura*

*no necesita averiguar su origen:*

*la tiene en su mano y la come.»*

*El erudito objetó que el que quería la verdad,*

*también tenía que saber todos los detalles.*

*Pero el sabio lo contradijo:*

*Tan sólo de la verdad antigua se sabía mucho.*

*La verdad que conducía más allá*

*era arriesgada*

*y nueva,*

*ya que, así como una semilla oculta el árbol,*

*también ella esconde su final.*

*Por tanto, el que vacila en actuar,*

*porque pretende saber*

*más de lo que el siguiente paso le permite ver,*

*pierde lo que es efectivo.*

*Toma la moneda*

*en vez de la mercancía,*

*y de los árboles*

*hace madera.*

*El erudito pensaba*

*que eso sólo podía ser parte de la respuesta,*

*y le pidió aun un poco más.*

*Pero el sabio se negó:  
la plenitud en un principio es como un barril de mosto,  
dulce y turbio,  
y necesita la fermentación y el tiempo suficiente  
para aclararse.  
El que entonces,  
en vez de probarlo,  
bebe,  
fácilmente se tambalea.*

## PREGUNTAS A UN AMIGO

de Norbert Linz

### La dimensión sistémica de los problemas y el destino

LINZ Querido Bert, ¿cuál fue el camino que te llevó a la Terapia Sistémica?

HELLINGER Es difícil reconstruir ese camino, puesto que pasó ya mucho tiempo desde que comencé a recorrerlo; pero sí recuerdo que la idea clave me sobrevino cuando estaba practicando el *Análisis Conciliatorio* según *Eric Berne*. Él partía de la idea de que toda persona vivía siguiendo un patrón determinado. Es posible descubrir este patrón a través de historias literarias, como por ejemplo cuentos, novelas, películas, etc., por los que la persona en cuestión se muestra especialmente afectada. Primeramente se le pregunta por una historia que le impresionaba en su primera infancia —ya antes de los cinco años—, y después, por otra que le cautiva de manera especial en el presente. Al comparar estas dos historias, las similitudes encontradas permiten desentrañar el plan de vida secreto. Eric Berne pensaba que este guión se basaba en mensajes que los padres transmitían a los hijos a una edad temprana. Pero en un momento determinado descubrí que eso no era cierto.

LINZ ¿Cómo lo descubriste?

HELLINGER Vi que algunos de los llamados guiones —es decir, los planes de vida que las personas siguen sin darse cuenta— se fundamentan en vivencias anteriores, independientes de lo transmitido por los padres. Cuando, por ejemplo, una persona aporta la historia de *El enano saltarín*, se ve que es una historia en la que un padre da a su hija, y en la que falta la madre. Así es posible seguir este indicio preguntando a la persona: «¿Hubo en tu familia algún niño que haya sido dado, o te dieron a ti mismo de niño?» En un caso así, quizás salga a la luz que la persona se siente como un niño abandonado y que se ha propuesto sentirse y comportarse así.

LINZ Posteriormente, ¿cómo se desarrolló tu trabajo con guiones?

HELLINGER Al cabo de un cierto tiempo descubrí que muchas de estas

historias no se referían en absoluto a la persona que las contaba, sino a otro miembro de su familia. Así, una vez un hombre se mostraba muy impresionado por la historia de *Otelo*, y de repente me di cuenta de que esa historia no podía referirse a él, ya que la experiencia de *Otelo* no puede ser la de un niño.

Así, pues, le pregunté directamente:

– ¿Qué hombre de tu familia mató a alguien por celos?

Me dijo:

– Mi abuelo.

Su mujer le fue infiel y él mató al amante.

Desde entonces, en mi trabajo con guiones distinguía muy claramente cuándo una historia se refería a una vivencia personal y cuándo estaba relacionada con la vivencia de otra persona. Así me encontré por primera vez con la dimensión sistémica de los problemas personales y de los destinos.

LINZ ¿Todo eso resultó de la observación?

HELLINGER No exclusivamente. Eric Berne, al hablar de guiones, ya pensaba también en una dimensión sistémica, pero no se dio cuenta de su alcance. Otros terapeutas posteriores a él, del ámbito del Análisis Transaccional, volvieron a tapar esa idea. Es decir, Eric Berne ya me dio una pista.

LINZ ¿Aún hubo otras pistas?

HELLINGER Sí, hubo algo más que me llevó a una visión sistémica. Durante mucho tiempo estuve trabajando con *Terapia Primaria*. En un caso trabajé con una cliente que expresaba sentimientos que me parecían incomprensibles. Esa mujer había tratado a un hombre de una manera imposible, pero a nivel emocional no lo había advertido en absoluto. En aquel entonces aún no sabía cómo tratar un caso así, por lo que cometí algunos errores que más tarde lamenté mucho.

LINZ Desde tu punto de vista posterior, ¿qué hiciste mal en aquel entonces?

HELLINGER Le adjudiqué esos sentimientos como si de sus sentimientos personales se tratara. Sólo más tarde me di cuenta de que también existía algo así como sentimientos adoptados. Antes partía de la idea de que únicamente había dos grupos de sentimientos: los sentimientos primarios, que surgen como reacción inmediata a determinados sucesos o a un dolor sufrido, y los sentimientos que sustituyen un sentimiento primario o sirven de defensa contra éste. Por ejemplo, el caso de una persona que se pone triste cuando en realidad tendría que estar furiosa; o enfadada, cuando tendría que dar las gracias.

LINZ Es decir, los sentimientos secundarios.

HELLINGER Sí. Al intentar comprender el caso antes descrito, me di cuenta de que también existían los *sentimientos adoptados*, es decir que alguien, sin saberlo, adopta los sentimientos de otra persona, transfiriéndolos, al mismo tiempo, a

una tercera persona que no tiene nada que ver con ellos. Así, también desde la Terapia Primaria me topé con la dimensión sistémica de sentimientos y de destinos trágicos.

Aun pude observar otra cosa más. Vi que a veces también los *sueños* no tenían nada que ver con el soñador, sino que éste soñaba algo que pertenecía a otra persona de su familia. Adjudicar el contenido de estos sueños al soñador puede llevar a malentendidos y también puede resultar injusto con la persona en cuestión. Es decir, también los sueños a veces revelan implicaciones con la suerte de otras personas; también ellos encierran, a veces, una dimensión sistémica.

## Maestros e impulsores

LINZ Mencionaste a Eric Berne como uno de tus impulsores. ¿Qué otros maestros a los que debes tu desarrollo como terapeuta habría que citar?

HELLINGER Son muchos. Mis primeros instructores fueron maestros de *Dinámica Grupal* sudafricanos, formados en Estados Unidos. En su mayoría, esos entrenamientos de Dinámica de Grupo eran organizados por miembros del clero anglicano para colaboradores de la Iglesia. También invitaban a miembros de otras confesiones y de diversas razas. Fue una vivencia muy profunda para mí ver cómo las diferencias podían disiparse gracias al respeto mutuo. Además pude emplear lo aprendido en seguida, ya que en aquel entonces era director de una gran escuela para africanos negros en Natal. Es decir, la Dinámica de Grupo fue lo primero. En aquel entonces no pensaba, ni remotamente, en la psicoterapia.

LINZ ¿Y cómo llegaste a la psicoterapia?

HELLINGER Al volver a Alemania, en 1969, comencé yo mismo a ofrecer entrenamientos de Dinámica de Grupo, pero pronto me di cuenta de que aquello no era suficiente. Por tanto, estudié psicoanálisis en Viena. También eso me aportó mucho.

Durante esa formación, y a través de mi analista, cayó en mis manos el libro de Arthur Janov, *The Primal Scream* (El Grito Primario). En aquel entonces, el libro aún no se conocía en el ámbito germanohablante. La inmediatez con la que Janov abordaba los sentimientos centrales me impresionó profundamente. Secretamente probé sus métodos en mis cursos de Dinámica de Grupo, percibiendo inmediatamente su fuerza explosiva. En consecuencia decidí someterme también a una Terapia Primaria una vez terminada la formación psicoanalítica. Dos años más tarde fui a Estados Unidos, donde durante nueve meses hice Terapia Primaria con Janov y su primer director de formación. Allí

aprendí mucho sobre cómo enfrentar sentimientos; a partir de entonces, los arranques de sentimientos fuertes, o incluso violentos, ya no me aturdían. Sí que me afectan y conmueven determinados sentimientos...

LINZ ...pero no te dejas atrapar por ellos.

HELLINGER Sé poner mis límites. Pero muy pronto me di cuenta de que la Terapia Primaria también tenía sus puntos débiles.

LINZ ¿Cuáles?

HELLINGER Algunos clientes y terapeutas ya no se guían más que por sus sentimientos. Lo comprendí muy pronto y procuré protegerme contra ese fallo. Sin embargo, quise conservar lo valioso, sobre todo el hecho de que el individuo quedara remitido a sí mismo, es decir, que no pudiera escaparse de sus propios sentimientos ocupándose de los demás y desviando la atención de su propia persona. Así, por ejemplo, la persona no recibe de los demás ninguna respuesta a los sentimientos que expresa.

LINZ ¿Cómo aprovechaste tus experiencias en Terapia Primaria más adelante?

HELLINGER Cuando regresé a Alemania estuve trabajando un tiempo muy intensamente con Terapia Primaria. Con el tiempo, sin embargo, noté que casi todos los grandes sentimientos que allí surgían encubrían otro sentimiento, a saber, *el amor primario a la madre y al padre*. Es decir, sentimientos como la rabia y la cólera, o el dolor y la desesperación, muchas veces no son más que una defensa contra el dolor causado por una interrupción de un movimiento temprano hacia la madre o el padre.

LINZ ¿Qué podemos imaginarnos concretamente bajo el concepto de «movimiento interrumpido»?

HELLINGER El hecho de que el niño pequeño quiera estar con la madre o con el padre, pero no pueda llegar a ellos, por ejemplo, por estar ingresado en un hospital, o por hallarse en la incubadora, o porque el padre o la madre murieron pronto. En todos estos casos el amor se convierte en dolor. Este dolor es la otra cara del amor, pero en el fondo es exactamente lo mismo. El dolor es tan grande que más tarde el niño no quiere volver a tocarlo nunca más. En vez de acercarse a la madre, o a otras personas, prefiere mantenerse alejado de ellos, sintiendo rabia o desesperación o tristeza en vez del amor. Al saber esto, es posible dejar de lado esos sentimientos que aparecen en un primer plano y abordar directamente el amor. Se lleva al cliente al punto en el que el movimiento hacia uno de los padres se interrumpió, para reanudarlo allí mismo, o bien a través de la Terapia Primaria, o bien en el marco de una Constelación Familiar. Así, el amor interrumpido alcanza su meta y llega una profunda paz. Muchas consecuencias de las heridas sufridas en temprana edad, es decir, miedos, comportamientos compulsivos, fobias, susceptibilidades y



demás comportamientos neuróticos, terminan allí.

LINZ ¿Cuál es la tarea del terapeuta en todo este proceso?

HELLINGER Yo represento a la madre o al padre para el cliente, y sólo siendo consciente de esta representación, puedo acompañar y dirigir el movimiento del cliente hacia sus padres. Lo llevo con su madre o con su padre y, una vez llegado allí, hago sitio para ellos y desaparezco.

LINZ ¿Qué haces para que el cliente, en un trabajo tan propenso a crear vinculaciones, no transfiera demasiado a ti?

HELLINGER Una vez llevado a término su movimiento interrumpido, el cliente se olvida de mí. Lo entrego a sus padres, a las mejores manos para él, y yo puedo retirarme tranquilamente. Por eso, el peligro de que se produzcan transferencias es ínfimo.

LINZ ¿Aún habría que mencionar otros métodos terapéuticos que fueron importantes para ti, por ejemplo, la Terapia Familiar?

HELLINGER Durante muchos años, entre 1974 y 1988, combinaba el Análisis Conciliatorio y la Terapia Primaria. Después me dediqué intensamente a la *Terapia Familiar*. Ésta era la nueva corriente durante los años setenta. Por tanto, me fui a Estados Unidos para participar, durante cuatro semanas, en un gran seminario de Terapia Familiar con Ruth McClendon y Les Kadis que me permitió aprender mucho. Hicieron Constelaciones Familiares impresionantes, y encontraron buenas soluciones intuitivamente, o a través de experimentos, pero yo no podía captarlo en todo su sentido. Tampoco ellos podían explicarlo, ya que no eran conscientes de los patrones básicos.

LINZ Para tener un punto de referencia, ¿en qué año fue eso?

HELLINGER En 1979. Más tarde, Ruth McClendon y Les Kadis vinieron a Alemania para dar dos cursos de Terapia Multifamiliar, es decir, durante cinco días trabajaban simultáneamente con cinco familias, padres e hijos. Entonces pensé que quizás me dedicaría exclusivamente a la Terapia Familiar, que aquello era lo único verdadero. Pero después miré mi trabajo realizado hasta entonces y decidí seguir en esa línea, ya que había ayudado a muchas personas. Pero la Terapia Familiar me había cautivado por completo, y dado que veía cada vez con más claridad las dimensiones sistémicas de problemas y destinos, en cuestión de un año mi trabajo cambió tanto que acabó transformándose en Terapia Familiar, pero de una manera que englobaba mis experiencias anteriores.

LINZ Después, tú mismo hiciste Terapia Familiar.

HELLINGER Sí. Pero antes participé en dos cursos de Constelaciones Familiares con Thea Schönfelder. Ella trabajaba de una manera muy clara, y yo ya lo comprendía algo mejor, pero aún no del todo.

Después, mientras preparaba una conferencia sobre la culpa y la inocencia en los sistemas, me quedó claro que existía un *orden de origen*, es decir que lo anterior en un sistema tenía prioridad sobre lo posterior.

LINZ Junto con los «sentimientos adoptados» y el «movimiento interrumpido», éste es otro enfoque originalmente tuyo.

HELLINGER ¿Qué quiere decir «originalmente»? Comprendí una realidad oculta, de la misma manera que hubiera podido comprenderla otro. Por tanto, tampoco reclamo ningún derecho. Pero de esta manera tenía el patrón fundamental que me permitía reconocer y solucionar trastornos en las relaciones familiares. Sólo entonces pude comenzar a trabajar yo mismo con las Constelaciones Familiares. Con el tiempo encontré aun otros patrones, por ejemplo la representación de personas excluidas por otras nacidas posteriormente, y la importancia del equilibrio entre el dar y el tomar, tanto en la familia como en la red familiar.

## Constelaciones Familiares

LINZ Antes mencionaste que muchos otros trabajaron con Constelaciones Familiares antes que tú. ¿Qué distingue tu manera de hacer constelaciones?

HELLINGER Yo confío plenamente en que el individuo, al configurar su familia, está en contacto con algo que lo supera. Por tanto, me *abstengo de dar indicaciones previas*. Algunos terapeutas les dicen a los participantes qué posturas deben tomar, por ejemplo, que se inclinen hacia adelante o que miren en una dirección determinada. Es lo que llaman una escultura familiar. Yo no permito nada de eso. En cuanto alguien se entrega al proceso de una manera centrada, esta persona hace todo eso por su propio impulso, siempre que sea necesario. Así el trabajo resulta más convincente que si yo antes les digo qué hacer.

También, cuando una persona configura su familia de una manera preconcebida, nunca es acertado. La imagen de cómo es la familia va surgiendo paso a paso durante la Constelación, sorprendiendo incluso a la persona que la configura.

LINZ ¿Cómo te explicas el hecho de que en las Constelaciones Familiares realmente aparezca la verdad sistémica?

HELLINGER No puedo explicarlo. Pero es posible ver cómo, en cuanto los participantes de una Constelación son situados en relación unos con otros, ya no actúan y sienten como ellos mismos, sino como los miembros de la familia a la que representan.

Incluso desarrollan los síntomas físicos de aquellas personas.

Hace poco, en un curso para enfermos, participó un hombre que sufría de epilepsia. Quería configurar su sistema familiar, pero no era capaz de hacerlo porque psíquicamente ya no estaba del todo presente. Entonces le pedí a su mujer que configurara la familia de origen de su marido; ella sí podía hacerlo. Cuando ese cliente tenía diez años, su padre perdió la vista en un accidente con explosivos. Desde entonces ya no se atrevía a acercarse a su padre por miedo de quedarse también ciego. En la Constelación le dije a su representante que se arrodillara ante el padre, bajara la cabeza hasta el suelo y le dijera: «Te honro.»

Así lo hizo: se arrodilló, bajó la cabeza hasta el suelo y al decir esas palabras, se mostró muy emocionado. De repente, empezó a convulsionarse, como si tuviera un ataque epiléptico; no podía resistirlo.

Es decir, se percibe que existe un saber y un sentir inmediatos que sobrepasan con mucho aquello que nos es comunicado exteriormente.

LINZ ¿Sería una especie de inconsciente colectivo que actúa aquí?

HELLINGER No lo sé. También me guardo mucho de encontrar un nombre para este fenómeno. Simplemente veo que existe. Por tanto, también es posible ver en seguida cuándo una persona realmente se entrega y se abre en una Constelación Familiar, y cuándo no. Algunos se resisten, o se encuentran en un embrollo personal; en un caso así, los saco en seguida de la Constelación.

## La percepción

LINZ Muchas veces dices que esto o lo otro «se ve en seguida». ¿Qué proceso supone este *ver* para ti?

HELLINGER Es un mirar que va más allá del fenómeno, es decir, de aquello que resulta apreciable en ese momento.

LINZ Por tanto, ¿no es un mero observar?

HELLINGER No, es algo totalmente diferente. Al observar, la mirada se concentra en un foco. El mirar abarca la amplitud; se dirige al todo, sobrepasando lo individual y aquello que se encuentra en un primer plano. Es decir, veo a una persona junto con su familia. Por tanto, cuando alguien configura a su familia, puedo ver inmediatamente si falta una persona o no, ya que mi mirada va más allá de la imagen. A continuación, al comprobarlo en el grupo, preguntando: «¿Cuál es la imagen que tenéis vosotros?, ¿falta alguien aquí, o no?», muchos me confirman lo mismo. Es decir, no se trata de un conocimiento exclusivamente mío. Tan sólo requiere un poco de práctica para que uno pueda fiarse de esta percepción y sepa «mirar».

## Resistirse a mirar

Sin embargo, hay un hecho muy importante que debe tenerse en cuenta. Cuando una persona mira de esta manera y, al mismo tiempo, interiormente hace una pregunta o formula una objeción, ya no puede ver así. Cuando dice, por ejemplo: «Eso no es posible», o: «Ahora puede ser que me lo esté imaginando», cuando empieza a dudar o a tener miedo. Cuando de repente es consciente de lo que realmente ve, por ejemplo, que una persona está cerca de la muerte, y empieza a sentir miedo de mantener esta percepción y de manifestarla, entonces ya no puede ver.

LINZ ¿Cómo se ve algo así, es decir, si una persona está cerca de la muerte? ¿Cuáles son los indicios que permiten determinarlo?

HELLINGER Esto ya sería...

LINZ ...¿una objeción?

HELLINGER Esto sería una objeción. Pero en vez de hacer una objeción, se comprueba si lo que se acaba de ver es cierto por el efecto que produce. También el cliente lo comprueba de ese modo. Cuando le comunico mi percepción, diciendo: «Veo que tu vida está llegando a su final», es posible que reaccione de manera espontánea, por ejemplo, confirmando mis palabras y mostrándose profundamente afectado. Así veo que acabo de percibir algo que él mismo también sabía, pero que aún no se atrevía a admitir. De la misma manera también es posible ver otras cosas, por ejemplo, que una relación está terminada. Eso se puede ver. Cuando uno les dice a las personas en cuestión lo que ve, respiran aliviados porque finalmente el asunto ha salido a la luz. Estas reacciones permiten tanto comprobar lo visto como ejercitar la mirada, y el valor de comunicar abiertamente lo percibido aumenta.

## Hipnoterapia según Milton Erickson

LINZ ¿Hay otros impulsores o terapeutas que han influido en tu trabajo?

HELLINGER Sí, en gran parte los discípulos de Milton Erickson.

LINZ ¿Podrías describir más concretamente los conceptos de Milton Erickson y de sus discípulos que consideras importantes?

HELLINGER Lo más importante es que Milton Erickson reconoce a la persona tal como es y reconoce las señales tal como son, dejándose guiar directamente por las señales del cliente. Este proceso se desarrolla en varios niveles: en un primer plano, por ejemplo, al escuchar lo que una persona dice; y, en un segundo plano, por ejemplo, al percibir los movimientos casi imperceptibles que la persona realiza. En este nivel se emiten señales que muchas veces

difieren totalmente de lo que se expresa verbalmente. El terapeuta ve y diferencia estos niveles. Es esto lo que muchas veces asombra a los clientes, y me preguntan: «¿Cómo lo ves? ¡Si yo dije otra cosa totalmente diferente!»

Pero yo vi sus reacciones.

LINZ ¿Cuáles fueron los discípulos de Erickson con los que estudiaste principalmente?

HELLINGER Jeff Zeig y Stephen Lankton fueron mis principales maestros. Antes ya había participado en dos seminarios con Barbara Steen y Beverly Stoy. Ellos me iniciaron en los métodos de Milton Erickson, así como en la Programación Neurolingüística (PNL) y en el trabajo con historias. Así, por ejemplo, a cada uno en el grupo le contaron una historia que daba en el blanco; es decir, a través de la mera percepción inmediata captaban algo importante, transmitiéndolo después mediante una historia. Al conocer este tipo de trabajo, me hubiera gustado emplearlo también, pero no me salía. Dos años más tarde, sin embargo, se me ocurrió por primera vez una historia terapéutica en un grupo: «Los dos Orfeos», que más tarde se convirtió en «Las dos Caras de la Felicidad».

## Historias

LINZ ¿Cuándo empleas las historias? ¿Existen reglas determinadas para cada caso?

HELLINGER Cuando me quedo bloqueado en el trabajo con alguien, a veces se me ocurre una historia para esa persona. Muchas de mis historias nacieron de esta manera y siempre tienen un efecto sorprendente.

LINZ ¿A qué efectos te refieres?

HELLINGER Lo primero es que la persona ya no tiene que tratar conmigo directamente. Cuando le digo algo directamente, por ejemplo, que podría o debería hacer esto o lo otro, él se convierte en interlocutor y aunque sea acertado lo que le digo, también tiene que poner sus límites frente a mí. Así se lo exige su dignidad. Contándole una historia, sin embargo, ya no tiene que tratar conmigo, sino con las personas de la historia. Muchas veces no le cuento la historia a él, sino a otra persona, de manera que el primero ni siquiera sabe que la historia está pensada para él.

LINZ A veces, sin embargo, por ejemplo en una terapia individual, también te diriges directamente a una persona. ¿Cuál es la diferencia? ¿Tienes que tener más cuidado, o empleas otro tipo de historias?

HELLINGER Hay pequeños trucos. Por ejemplo, se puede decir: «Una vez conocí a un hombre que le contó a alguien...»

LINZ Es decir, creas una historia marco.

HELLINGER Sí. Entonces se trata de una historia que otra persona contó a un tercero, de manera que la atención de mi interlocutor se desvía de mí. El marco crea un grupo ficticio en el que se cuenta la historia.

LINZ A veces, aparte de su función aclaratoria, tus historias también parecen servir de distracción. ¿Tienes un plan determinado según el cual empleas las historias en el curso de un seminario?

HELLINGER No, a este respecto no planeo nada. A veces, después de un trabajo muy duro, veo que hace falta algo relajante, así que miro a ver si se me ocurre alguna historia que pudiera contar. Es como un volver a la tranquilidad y un prepararse para lo siguiente. También los ejemplos que aportó para explicar determinados aspectos de mi trabajo son tales historias; también en este caso se trata de un descanso. Es decir, procuro que *un curso se desarrolle como un drama*: primero hay acción, después una cierta reflexión; o, a veces, después de un caso muy serio, hace falta una broma u otra cosa divertida.

LINZ Es decir, se crea un cierto equilibrio.

HELLINGER Son momentos de equilibrio y, curiosamente, también de profundización, ya que también entra en juego el *elemento opuesto*. Es decir, no solamente serio, ni únicamente divertido, y no sólo teoría, ni sólo trabajo, sino todo a la vez: la vida plena.

## Experiencia de vida

LINZ Cuando miras a tu vida, ¿qué experiencias personales, aparte de las experiencias que ganaste a través de tus maestros, desempeñaron un papel importante en el desarrollo de tu enfoque terapéutico?

HELLINGER Naturalmente, una experiencia muy importante para mí fueron los muchos años de estancia con los zulúes en Sudáfrica. Allí conocí otro tipo de trato humano; por ejemplo, ellos tienen mucha paciencia y se respetan mutuamente. Allí se sobreentiende que no hay que dejar en ridículo a otra persona, de manera que pueda guardar la cara y conservar su dignidad. También me impresionó mucho la manera en que los zulúes tratan a sus hijos, cómo los padres hacen valer su autoridad con toda naturalidad y cómo los hijos, con toda naturalidad, respetan a sus padres. Así, por ejemplo, no oí nunca que nadie hablara con desprecio de sus padres. Sería impensable entre ellos.

LINZ En aquel entonces trabajabas en una orden de misioneros católicos. ¿Hasta qué punto te marcó ese entorno concreto?

HELLINGER Fue para mí una experiencia que me exigió mucha disciplina y un trabajo intenso en todos los niveles; es algo que aún ahora me marca. En

Sudáfrica, durante mucho tiempo dirigí escuelas superiores y dicté también clases de diversas asignaturas, especialmente de inglés. Asimismo, durante muchos años administré toda la enseñanza de una diócesis que comprendía unas 150 escuelas. Las experiencias pedagógicas de aquel entonces aún hoy me resultan provechosas para mis cursos.

LINZ Cuando, a principios de los años setenta, abandonaste la orden y cambiaste de profesión, ¿también hubo resistencias?

HELLINGER Cuando me fui, no hubo ninguna resistencia, ni por parte de la orden, ni por la mía. Fue como un crecimiento ulterior. Por tanto, tampoco lo viví como una ruptura, sino como un desarrollo.

LINZ Es decir, ¿tu despedida fue realmente pacífica?

HELLINGER Sí. Puedo recordarlo con buenos sentimientos, y también conservo el contacto con mis amigos de allá. Puedo valorar lo que allí recibí, y también puedo valorar el trabajo que se realizó.

## Comprensiones

LINZ ¿Podrías resumir los aspectos nuevos que aportas a la Psicoterapia Sistémica?

### **El amor**

HELLINGER Lo más importante fue reconocer que detrás de todo comportamiento, por muy extraño que nos parezca, actúa el amor. Y que también detrás de los síntomas que una persona presenta siempre actúa el amor. Por tanto, lo decisivo en terapia es encontrar el punto en el que este amor se concentra. Ésta es la raíz, y desde allí siempre se encuentra el camino a la solución, ya que también la solución siempre pasa por el amor. En un primer lugar experimenté esto en Terapia Primaria, pero más tarde también en Análisis Transaccional y en Terapia Familiar. Noté que gran parte del trabajo con los sentimientos – tan fomentado en muchas ocasiones, por ejemplo, cuando se le dice al cliente: «¡Saca toda tu rabia!» – pasa por alto lo más esencial. También he podido ver que la persona que en una terapia es animada a expresar ante sus padres que está furiosa con ellos o que incluso quisiera matarlos, más tarde se castiga duramente a sí misma. El alma del hijo no tolera el menosprecio de los padres. Sólo al ver todo eso, me di cuenta del pleno alcance del amor. Por tanto, siempre busco primero el amor, resistiéndome a todo lo que pueda ponerlo en peligro.

## **El equilibrio**

Otro descubrimiento muy importante fue que la necesidad de llegar a un equilibrio entre el dar y el tomar, entre la ganancia y la pérdida, es tan fuerte que nunca podrá ser sobrestimada. A un nivel inconsciente, esta necesidad actúa como una tendencia a la compensación en la fatalidad. Es decir, si yo hice algún mal a otra persona, también me hago sufrir a mí mismo; o si vivo algo bueno, lo pago con algo malo.

LINZ ¿Cómo se desarrolla esta manera de actuar paradójica?

HELLINGER Simplemente por el deseo de escaparse de la presión. La presión por alcanzar un equilibrio es inmensa. De repente me di cuenta de que muchísimos problemas se deben a esta necesidad instintiva de llegar a un equilibrio, necesidad que no conduce a ninguna solución, a no ser que se encuentre otro tipo de compensación en otro nivel: la compensación a través del bien, del respeto y del amor.

LINZ ¿También recibiste impulsos exteriores para desarrollar tu modelo terapéutico?

HELLINGER Boszormenyi-Nagy escribió un libro titulado *Lealtades Invisibles*; sus ideas me indicaron un rumbo. Pero pronto dejé de lado el libro para mirar y ver yo mismo cómo actuaba la necesidad de compensación en las familias. Además, me di cuenta de que Boszormenyi-Nagy tan sólo describía la compensación instintiva, que tenía consecuencias nefastas; la compensación que conduce a la solución, sin embargo, se encuentra en otro nivel más elevado.

## **El mismo derecho a la pertenencia**

LINZ ¿Existen otras ideas básicas? ¿En qué se centra primordialmente tu esfuerzo terapéutico?

HELLINGER Sintonizo con un movimiento que vuelve a unir lo separado; pero de modo que primero se encuentre lo que separa y también lo que une. Lo más importante que descubrí de lo que separa y lo que une fue que, tanto en la familia como en la red familiar, cada miembro tiene el mismo derecho a la pertenencia – independientemente de si aún vive o ya está muerto. Es decir, el alma misma, a través de sus reacciones ante la negación o el reconocimiento de este derecho, demuestra que se trata de un derecho fundamental, reconocido por todos en la profundidad del alma. Por tanto, siempre que un miembro de la familia o de la red familiar es excluido, apartado u olvidado, la familia o la red familiar reacciona como si se tratara de una injusticia grave que reclamara la expiación. Así ocurre, por ejemplo, en el caso de una persona que por razones morales es considerada indigna de pertenecer a la familia; o cuando alguien



ocupa el lugar de un miembro de la familia como si pudiera desplazarlo; o cuando ya no se quiere saber nada de un miembro de la red familiar porque su suerte causa temor; o aun cuando tan sólo se le olvida, por ejemplo, en el caso de un hijo que murió al nacer. El alma no tolera que nadie sea considerado más grande o más pequeño, mejor o peor. Únicamente los asesinos pueden y deben ser excluidos, es decir, los demás miembros de la familia los despiden de sus corazones con amor.

La injusticia de la exclusión se expía en la familia nuclear y en la red familiar por medio de otro miembro del sistema, que, muchas veces sin darse cuenta personalmente, es llevado a representar a la persona excluida u olvidada y a reproducir sus sentimientos y su suerte. Ésta es la causa más importante de las implicaciones sistémicas y de los problemas resultantes tanto para el implicado como para su familia. El derecho fundamental a la pertenencia, por tanto, no es una exigencia impuesta desde fuera, sino que en lo profundo de nuestra alma actuamos como si de una ley predeterminada se tratara, por mucho que pensemos o hagamos en la superficie para justificarnos.

En las familias rige *la ley de la igualdad de todos sus miembros*. Cada uno, por así decirlo, está al servicio de la familia, y ninguno es prescindible o puede ser olvidado. Los problemas más graves que como terapeuta me encuentro tienen su origen en el incumplimiento de la ley de la igualdad. Por tanto, como terapeuta procuro que la persona excluida aparezca nuevamente ante los ojos de los demás, y, una vez reconocido e integrado este miembro del sistema, vuelve la paz y los implicados se encuentran libres. En este reconocimiento mutuo de la igualdad vuelven a encontrarse aquellas personas que antes quizás estaban separadas: marido y mujer, padres e hijos, sanos y enfermos, los que vinieron y los que se marcharon, los vivos y los muertos. Como terapeuta me encuentro profundamente comprometido al servicio de la reconciliación.

### **Enfermedad y sanación en el seno de la familia**

LINZ Desde hace algún tiempo, también trabajas con personas gravemente enfermas. ¿También en este ámbito ha mostrado ser válido tu enfoque terapéutico?

HELLINGER Sí, sobre todo en caso de tratarse de problemas o afecciones causados por implicaciones sistémicas.

LINZ ¿Y cuáles son los síntomas que mejor responden a una Psicoterapia Sistémica?

HELLINGER Podemos apreciar que determinadas enfermedades graves, como por ejemplo el cáncer, tienen también causas sistémicas. El contexto sistémico se

muestra en la dinámica ilustrada por la expresión: «*Te sigo*»; es decir, la persona pretende seguir a otro miembro de la red familiar, enfermo o muerto, cayendo enfermo o buscando la muerte también él. Lo mismo ocurre en el caso de un hijo que ve que alguien en su familia tiende a seguir a otra persona de esta manera, por lo que pretende retenerlo diciendo: «*Mejor que vaya yo que tú.*» A todo esto aun se añade el deseo de expiar y compensar una fatalidad, buscando a su vez la fatalidad. Conociendo estas dinámicas fundamentales es posible despojarlas de su poder y mitigar el sufrimiento y el dolor.

Otros síntomas están relacionados con el *movimiento interrumpido hacia uno de los padres*. Así, por ejemplo, los dolores cardíacos o de cabeza frecuentemente expresan un amor retenido, y los dolores de espalda muchas veces se desarrollan cuando la persona se niega a realizar una inclinación profunda ante la madre o el padre.

## Procedimientos importantes

LINZ ¿Cuáles son tus procedimientos terapéuticos más importantes en el trabajo con Constelaciones Familiares? ¿Cómo los resumirías en unos cuantos puntos principales?

### **Asumir el mando**

HELLINGER Una vez configurada la Constelación, no dejo la solución únicamente en manos del cliente. Así, por ejemplo, no dejo que busque sólo el lugar en el que se encuentra bien. Cuando alguien configura la Constelación de su familia, en virtud de mi percepción y de mi experiencia me sobreviene una imagen del orden, de la manera en que está perturbado y de cómo debería ser corregido. Esta es la imagen que me guía para buscar la solución. Es decir, yo mismo configuro las imágenes intermedias y la de la solución, pero siempre contando con la colaboración del cliente. Así compruebo la imagen por su efecto, viendo si éste afirma la imagen o si aún se requieren otros pasos más.

LINZ Es decir, ¿también compruebas tu imagen interior?

HELLINGER Sí, siempre, en cada caso. Por tanto, nadie tiene que creer simplemente lo que digo o hago. Sin embargo, no le dejo la iniciativa al cliente, ya que no encontraría la solución por sí solo. Si supiera hacerlo, no necesitaría acudir a mí. Una vez encontrada la imagen de la solución, le pido al cliente que ocupe su lugar en la Constelación tomando la posición que su representante tenía. De esta manera tiene la posibilidad de comprobar por sus propias

reacciones si la solución es la correcta para él.

### **Ir hasta el límite**

LINZ Muchas veces, partiendo de la imagen de la solución, le haces ver al cliente consecuencias aparentemente muy duras.

HELLINGER Enfrento a la persona con las máximas consecuencias de aquello que en su familia ocurre; por ejemplo, que morirá un hijo si él abandona a la familia. Y también lo enfrento con los pasos necesarios para llegar a una solución, por ejemplo, que debe inclinarse profundamente ante su padre y honrarlo. O, quizás, que tiene que salir de la familia; también eso puede ser una consecuencia en algunos casos.

LINZ ¿Qué significa eso en concreto?

HELLINGER Que la persona en cuestión renuncie a sus exigencias. Por ejemplo, una madre que dio a su hijo ya no tiene ningún derecho sobre él. En un caso así, tiene que marcharse y dejar al hijo con el padre.

Éstas son intervenciones terapéuticas de gran trascendencia; asumir la responsabilidad de dar un paso así requiere mucho valor. Pero sólo al confrontar a la persona con todas las consecuencias de su comportamiento y con las condiciones para arribar a una solución, la decisión se hace inevitable y posible.

En este contexto me acuerdo de otro de mis maestros: este ir hasta el límite fue algo que Frank Farrelly presentó de manera muy patente en su «*Terapia Provocativa*». Él me indicó un camino, y me acuerdo de él con gratitud.

### **Quedarse con la realidad aunque sea chocante**

LINZ En tus grupos terapéuticos, sin embargo, ¿una y otra vez habrá participantes que se mostrarán impactados por la manera tan directa en que los confrontas?

HELLINGER Tan sólo confronto al participante con una realidad visible.

LINZ ¡Que tú ves!

HELLINGER Y que el otro, por supuesto, conoce. Únicamente es chocante para aquellos que no quieren ver lo que *es*.

Así, por ejemplo, en un curso hubo una mujer con una enfermedad mortal incurable; es decir, ya no le quedaba mucho tiempo de vida. Ella quería configurar su familia, pero yo le dije:

– Cogeré únicamente a dos personas: tú y la muerte. Elige a alguien para ti y elige a alguien para la muerte.

Eso es chocante para alguien de fuera. Para esa mujer, sin embargo, no fue así, ya que sabía que iba a morir. Eligió a una mujer más baja como representante de ella misma, y una mujer más alta para la muerte. Colocó a las dos mujeres una en frente de la otra, muy cerca, pecho a pecho. La mujer más baja que representaba a la cliente levantó la vista, se quedó mirando a la muerte y dijo:

–Tengo una sensación cálida y siento el aliento suave de la muerte en mi cara.

También la muerte tenía una sensación de calidez frente a esa mujer.

Le dije a la mujer que representaba a la cliente que le dijera a la muerte: «Te honro.» Así lo hizo, y la muerte y la mujer se cogieron de las manos muy suavemente, de ambas manos, mirándose con gran cariño.

Ésta es la realidad que sale a la luz, la realidad que actúa precisamente porque pudo salir a la luz. Pensando, sin embargo, que la muerte es algo horrible, se tiene miedo de sacar a la luz esta verdad. Cuando yo saco a la luz un asunto de esta índole, siempre se trata de una realidad que se presenta de la manera que es, con toda seriedad. Es algo que no se contradice, es decir, el cliente no lo contradice. Quizás, a otros les infunda miedo esta realidad, por lo que intentan resistirse diciendo que la enfermedad no será tan grave y que aún tendrán la posibilidad de hacer algo más que enfrentarse con el final. Yo no permito este tipo de comentarios, aunque parezca duro en ese momento.

LINZ ¿Qué consecuencias tendrían estas objeciones si las permitieras?

HELLINGER En un caso así, la realidad se encontraría transferida a un nivel propio de las opiniones y de las arbitrariedades, lo cual es inadmisibile. Es aquí donde mi trabajo se hace directo y denso: no tolero que la realidad se minimice.

LINZ ¿Cuáles serían los efectos para el cliente si toleraras la arbitrariedad?

HELLINGER Le debilita. La realidad, en cambio, por muy dura que parezca, le hace fuerte y libre en cuanto la mira abiertamente y la reconoce. Una vez, por ejemplo, después de configurar la Constelación Familiar de una cliente, le dije que su matrimonio ya no tenía salvación, que los hijos tenían que ir con el marido y que ella debía quedarse sola. Otros participantes querían hacer objeciones y presentarle soluciones más cómodas, pero yo los corté. Lo que le había dicho no era un producto de mi imaginación, sino que había quedado claro en el curso de la Constelación, tanto para ella como para mí. Más tarde, uno de los participantes me contó que durante la noche siguiente se pasó tres horas discutiendo interiormente conmigo porque pensaba que había sido demasiado duro con ella. La mañana siguiente, sin embargo, aquella mujer vino al grupo, radiante, y el otro participante se dio cuenta de que su preocupación por ella y su lucha interior conmigo habían sido innecesarias.

LINZ ¿Cómo te ves a ti mismo al realizar una intervención que supone tanta responsabilidad?

HELLINGER En primer lugar me considero una persona que saca a la luz determinadas realidades, que son las que verdaderamente ayudan y curan, no yo. Sea cual fuere la decisión que se toma después, no tiene nada que ver conmigo.

LINZ ¿Qué ocurre en el interior del cliente cuando encara la realidad de esta manera?

HELLINGER Ya no se hace ilusiones. De esta manera, su visión y sus actos cobran otra seriedad y otra fuerza. Así, aun actuando en contra de su conocimiento, sabe lo que hace, ya no actúa por un mero impulso.

### **Dejar de lado el problema referido**

LINZ ¿Por qué no dejas que tus clientes refieran más que descripciones breves de sus problemas? Es algo que desconcierta a muchas personas.

HELLINGER El problema que una persona relata, tal como lo relata, en realidad no es su problema. Ya que si realmente lo hubiera captado...

LINZ ...ya no existiría.

HELLINGER Exacto. Por tanto, aquí parto de la idea de que casi todo lo que una persona refiere de su situación, no corresponde realmente a ella. Si lo escuchara, no haría más que darle la oportunidad de justificar y reforzar una vez más su problema a través de su descripción. Por tanto, no le permito que me cuente su problema de la manera que él quisiera hacerlo, sino que le digo que únicamente me interesan los sucesos, por ejemplo, si alguno de los padres estuvo casado anteriormente, cuántos hermanos tiene, si uno de sus hermanos murió, o si hubo otros acontecimientos significativos en su infancia y en su familia.

LINZ Es decir, únicamente quieres oír los hechos.

HELLINGER Únicamente los hechos, sin ninguna interpretación. A partir de los hechos puedo saber lo que ocurre en su alma y cuál es la raíz de sus problemas o de las dinámicas en las que se ve implicado. Así tengo las informaciones que necesito.

### **Centrarse en la energía**

LINZ Algunas personas, sin embargo, podrían aportar un sinnúmero de hechos. ¿Cuándo consideras suficiente la información recibida para poder formarte una imagen clara? ¿Cuáles son los hechos importantes?

HELLINGER Los acontecimientos y hechos están cargados de energía. Cuando una persona habla de un acontecimiento, puede percibirse inmediatamente la energía que éste encierra y el alcance de sus consecuencias. Cuando alguien relata que un hermano suyo murió de pequeño, siempre se trata de un hecho de gran impacto. O también el caso de una madre que murió de parto: un hecho así actúa con una fuerza inmensa a través de generaciones. Sucesos de este tipo deben ser abordados y reconocidos, puesto que se trata de hechos que infunden miedo y, en consecuencia, suelen ser ocultados. Pero es justamente este secreto el que les confiere su poder. Cuando se nombra un acontecimiento de este tipo, noto en seguida si está cargado de energía o no. Muchas veces, cuando alguien nombra a una persona determinada, sé inmediatamente que esta persona forzosamente tiene que ser representada e imitada por otro miembro del sistema.

LINZ ¿Cómo puedes estar tan seguro?

HELLINGER Lo noto por la energía, por la fuerza que de allí emana. Después compruebo lo percibido a través de la Constelación. Muchas veces aun se añaden otros factores. Pero una vez nombrada una persona importante, comienzo a trabajar en seguida. Todas las demás informaciones surgen a través de la Constelación.

### **Reducir el trabajo al mínimo**

LINZ ¿Existen aún otros procedimientos terapéuticos que considerares significativos?

HELLINGER En las Constelaciones Familiares he podido comprobar la efectividad de un trabajo reducido al mínimo, es decir, se trata de no hacer más de lo estrictamente necesario, renunciando a abarcar la totalidad de un caso. De lo contrario, la energía se encauza hacia la curiosidad y el deseo de saber, desviándose del actuar. Corto inmediatamente en cuanto se percibe la solución. Corto en el punto culminante, cuando hay un máximo de energía. De esta manera impido que la energía se escape hacia los debates, conservándola concentrada para la acción. Por esta misma razón, tampoco tolero las discusiones detalladas una vez finalizado el trabajo.

LINZ ¿Cuáles serían los efectos de tales discusiones?

HELLINGER Debilitarían a la persona en cuestión y, al mismo tiempo, darían a otros participantes la oportunidad de dirigir la energía hacia ellos mismos y hacia sus problemas.

LINZ Es decir, ¿inmediatamente sigues trabajando con otro participante o cambias de tema?

HELLINGER Sí, inmediatamente paso a lo siguiente.

### **Interrumpir el trabajo**

LINZ ¿Qué haces cuando no encuentras ninguna solución en una Constelación?

HELLINGER Cuando no encuentro ninguna solución, interrumpo en seguida, y también en este caso no admito ninguna discusión. De esta manera, la interrupción es efectiva. Se trata de una intervención dura, pero, frecuentemente, al cabo de unos días, el participante encuentra lo que aún le faltaba para la solución. Sin la interrupción y sin las fuerzas movilizadas por ella quizás no lo hubiera conseguido.

LINZ Por tanto, ¿también la interrupción de una Constelación tiene un efecto terapéutico?

HELLINGER Sí, también está al servicio del cliente. Lo mismo ocurre cuando hay que admitir un fracaso. Así, por ejemplo, hay veces en las que digo: «No puedo hacer nada ahora», y lo dejo allí. Aunque veo que la situación es dura para el cliente, no me preocupo, ya que dejando las cosas como están, quizás a otro participante del grupo se le ocurre algo al respecto, aportando así la palabra clave que nos permite avanzar. Por tanto, no pretendo tener siempre un control absoluto de todo, sino que me muevo con la corriente. La misma corriente también lleva a los demás, dándose así un intercambio entre todos que sirve al desenlace bueno.

### **Guardarse de la curiosidad**

LINZ Es una imagen muy buena. Varias veces he podido observar cómo te resistes a determinadas preguntas mediante una respuesta ambigua o un comentario irónico, ¿cuál es la razón de fondo?

HELLINGER Si una persona hace una pregunta seria que es importante para ella, siempre le respondo; así me lo exige el respeto. Pero si el objeto de la pregunta es ponerme a prueba, me retiro a través de la ambigüedad o de una broma, pero también mediante el enfrentamiento.

LINZ Muchas veces también se trata de una cierta curiosidad.

HELLINGER La curiosidad es una falta de respeto ante la otra persona; y de la misma manera que yo no hago preguntas curiosas, tampoco permito que me las hagan a mí.

### **El éxito no se controla**

LINZ A veces da la impresión de que no necesitas ni tampoco quieres ninguna información de los efectos posteriores de tu trabajo. ¿Por qué?

HELLINGER Sí que necesito el *feedback*. La respuesta principal, sin embargo, se me da durante el trabajo mismo, cuando veo el impacto inmediato sobre los sentimientos del cliente, y los cambios que se producen. Pero nunca limito el trabajo a los síntomas, de modo que tenga que investigar para saber si han desaparecido o no. Mi meta no consiste en eliminar un síntoma, sino en hacer que una persona recobre la unión con su familia, de manera que pueda estar en contacto con todas las fuerzas buenas que ésta alberga. Este hecho le da al cliente muchas energías nuevas y siempre es un éxito. Hasta qué punto este trabajo influye también en los síntomas es otro asunto que, en primer lugar, atañe a los médicos y psiquiatras. Por tanto, a clientes con síntomas graves siempre les aconsejo que consulten también a un médico o a un psiquiatra si veo que eso sería lo más indicado en el caso concreto.

LINZ El no preguntar por el éxito, ¿tiene un significado terapéutico?

HELLINGER Esta es una pregunta interesante que considero muy importante. Naturalmente me alegro cuando, al cabo de un tiempo y a través de terceros, me entero de que alguien se encuentra bien. Pero nunca lo preguntaría directamente, por la simple razón de que no quiero ponerme entre él y su alma, ni tampoco entre él y su destino, ni entre él y la «Gran Alma» –para llamarlo de alguna manera– que le guía. Cuando trabajo con él, me siento en sintonía con su destino y en sintonía con su alma y en sintonía con la «Gran Alma». Así, una vez terminado mi trabajo, puedo retirarme sin seguir investigando. Si sintiera curiosidad o pretendiera investigar, ya no confiaría en estas fuerzas, lo cual tendría consecuencias muy graves tanto para mí como para el cliente, ya que dichas fuerzas me abandonarían a mí y le abandonarían a él.

LINZ Por tanto, cuando un cliente te comunica, todo contento, que la terapia fue un éxito, ¿te parece bien o te frena?

HELLINGER Me distancio de ello viéndolo como una tentación de ceder al poder.

LINZ ¿También podría ser una tentación de querer encontrar reglas y de fiarse más de las reglas que del momento y de lo que éste muestra?

HELLINGER Eso es lo mismo. También sería una tentación de ceder al poder. En cuanto me dejo llevar por una reacción eufórica, dejo de pisar terreno firme y pierdo claridad. Y también pierdo fuerza. En ese momento ya no estoy libre. Cuanto menos sepa, más centrado y recogido en mí mismo puedo estar. Por este mismo motivo tampoco quiero saber nada de lo que el cliente, ya anteriormente, hizo para solucionar sus problemas. Así puedo trabajar con él con toda libertad.



## **El momento actual es lo que cuenta**

LINZ Muchas veces, las personas que llegan a conocer tu enfoque psicoterapéutico preguntan: «¿De dónde saca Hellinger todo esto? ¿Cómo llegó a esta visión de las cosas?»

HELLINGER He aprendido de muchas personas.

LINZ De eso ya hablamos.

HELLINGER Lo más importante lo percibo en el momento. Es decir, cuando el trabajo me exige, me expongo enteramente a la situación y a las personas en cuestión, sobre todo, a los excluidos. Cuando los tengo presentes a todos, cuando los miro con respeto y cariño, de repente me surge la solución, y es ésta la que señalo. Al cabo de un cierto tiempo, también descubro determinados patrones básicos.

LINZ Esta sería la parte propia de la experiencia.

HELLINGER Sí, gracias a la experiencia reconozco patrones que se repiten, como por ejemplo el hecho de que las parejas anteriores de los padres siempre sean representadas en la familia por uno de sus hijos.

LINZ Si se casan otra vez...

HELLINGER ...o si anteriormente hubo una novia u otra relación importante; también ésta, más tarde, es representada por un hijo o una hija. Este es uno de los patrones que descubrí. También existen patrones insólitos, de los que ya no recuerdo cómo llegué a conocerlos; por ejemplo, que alguien que siente una preferencia por el cuento de *Juan con suerte*, tiene en su familia a alguien que perdió su fortuna, en la mayoría de los casos, uno de los abuelos. De repente lo veo, y me puedo fiar de esta percepción.

LINZ ¿Encontraste otros patrones más?

HELLINGER A veces llego a comprender realidades que en un principio no quisiera admitir, como por ejemplo la que se expresa en la frase: «La mujer tiene que seguir al hombre», y aquella otra: «El hombre tiene que estar al servicio de lo femenino». Cuando sobrevinieron estas frases, primeramente me resistía a esta comprensión, pero finalmente no podía seguir ignorándola. Cuando llego a comprender una realidad de esta manera, lo expreso ante el cliente o ante el grupo y espero el efecto. Pero no intervengo en lo que una persona haga de estas frases. No presento esta comprensión como una tesis mía que tendría que defender. Tan sólo se trata de algo que me llegó, y como tal lo transmito. Que posteriormente se reconozca o no, no tiene ninguna importancia para mí.

LINZ Esto nos lleva directamente a otra pregunta que también oigo muchas veces: «¿De dónde saca Hellinger esta seguridad para presentar sus afirmaciones como verdades apodícticas?»

HELLINGER Siempre presento las «verdades» como algo que en un momento

determinado veo y que cualquier otra persona puede ver si se centra en el momento concreto. Para mí, la verdad es algo que el momento me muestra, indicándome la dirección del próximo paso a dar. Cuando veo algo de esta manera, lo digo con toda seguridad, comprobándolo por sus efectos. Si en otra situación vuelvo a encontrarme con lo mismo, no me apoyo en la comprensión anterior —precisamente porque no es ninguna verdad inamovible la que proclamo—, sino que una y otra vez intento ver de nuevo lo que el momento me muestra. Quizás, esta vez me presente algo diferente, y lo digo tal como en ese momento lo veo. Aunque difiera de lo anterior, o quizás incluso lo contradiga, lo expreso con la misma seguridad porque el momento no me permite otra cosa.

LINZ Es decir, ¿no tienes reglas fijas?

HELLINGER No, en absoluto. Por tanto, cuando alguien me dice: «Pero antes de ayer dijiste esto y lo otro», me siento mal interpretado, porque me reprochan que no me centro en el momento. En cada momento me fijo de nuevo, ya que la verdad de un momento sustituye la verdad de otro momento. Por eso, únicamente considero válidas mis palabras para el momento presente. Es a este guiarme por la verdad del momento al que me refiero cuando defino mi proceder como «Psicoterapia Fenomenológica».

LINZ Pero eso se contradice con lo que antes dijiste de los patrones que se repiten.

HELLINGER Exacto. *Se ríe.* Afronto la contradicción cuando ésta se presenta, sopesando lo uno y lo otro.

LINZ ¿Fue también esta visión de las cosas un motivo por el que no publicaste nada escrito durante tanto tiempo?

HELLINGER Hacía tiempo que también quería transmitir algo por escrito. Pero mucho de lo que veía aún estaba incompleto, por ejemplo, mi comprensión de la conciencia. Al cabo de un tiempo, sin embargo, me di cuenta de que era suficiente ver tan sólo determinados aspectos y comunicarlos; también de esta manera surtían su efecto. Por eso, la manera en que está concebido el presente libro, *Órdenes del amor*, corresponde mucho más a mi proceder y a mi percepción que si pretendiera ofrecer algo completo.

LINZ ¿Hay otro elemento decisivo en este tipo de percepción?

HELLINGER En su primer libro, *Las Enseñanzas de Don Juan*, Carlos Castaneda presenta un breve tratado sobre los enemigos del saber. Como primer enemigo cita al miedo. Sólo quien vence el miedo puede ver claramente la realidad.

LINZ ¿Y cuál es la mejor manera de vencerlo?

HELLINGER Estando de acuerdo con el mundo tal como es, con todo tal como es. Este es el gran paso. Quien es capaz de estar de acuerdo con la muerte, de

estar de acuerdo con la enfermedad, con su propio destino y con el de los demás, de estar de acuerdo con el final, con el carácter efímero de este mundo, éste ha superado el miedo y sigue ganando claridad.

LINZ Gracias por esta conversación.

HELLINGER Gracias también a ti. Ha sido un intercambio intenso que me ha servido para formular más claramente muchos conceptos.